



MANUAL

RAFIKI II



Derechos de autor © 2024 Copyright

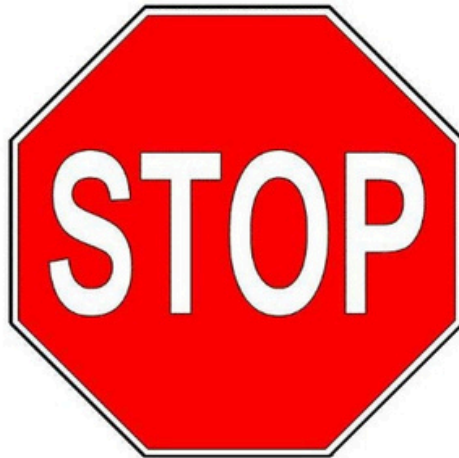

Inspeccione e inventarie todas las piezas inmediatamente después de aceptar la entrega. Utilice las páginas de inventario del manual para asegurarse de haber recibido todas las piezas necesarias. El método más rápido para obtener las piezas que faltan o están dañadas es utilizar nuestro "Centro de respuesta rápida" ubicado en:

www.playoutkids.com.mx/contactanos

NO DEVUELVA ESTE PRODUCTO AL VENDEDOR MINORISTA NI SE COMUNIQUE DIRECTAMENTE CON ÉL. EL VENDEDOR MINORISTA NO TIENE COMPONENTES EN STOCK.

Resuelve tus dudas en WhatsApp

+52 81 1413 5791

PAUTAS DE SEGURIDAD IMPORTANTES

Este producto está recomendado para niños de 3 a 11 años. Este producto está destinado únicamente para uso residencial y no para uso en ningún entorno público. Se debe utilizar una superficie de seguridad, como mantillo o neumáticos reciclados, debajo del juego para evitar lesiones por caídas. También se debe utilizar una zona de seguridad de 6 pies alrededor de todo el juego.

Al igual que con cualquier proyecto en el hogar, el buen juicio y el respeto por las herramientas eléctricas reducirán en gran medida el riesgo de lesiones. Gorilla recomienda que siga las pautas de seguridad de todos los fabricantes de herramientas. Use siempre protección para los ojos y guantes de seguridad para evitar lesiones. En varias fases de la construcción, pueden ser necesarias dos personas para levantar y asegurar la madera. Mientras se construye el juego, mantenga a los niños alejados del equipo hasta que el proyecto esté terminado. Se debe verificar regularmente que los pernos y las cabezas de los tornillos estén bien apretados. La escalera de tierra, la escalera de cuerda, el tobogán, los columpios y otras áreas donde los niños pasan la mayor parte de su tiempo de juego se deben revisar con mayor frecuencia.

Gorilla no será responsable de daños incidentales, indirectos o consecuentes ni de lesiones que resulten de la construcción y/o el uso de nuestros juegos. Se recomienda la supervisión de un adulto siempre que se utilice un juego.

Límites de peso para los juegos

- PLATAFORMAS DEL FUERTE: PESO TOTAL DE 800 LIBRAS
- CINTURÓN DE OSCILACIÓN: 225 LBS.
- COLUMPIOS TÁNDEM: 70 LIBRAS POR NIÑO. HASTA 140 LIBRAS DE PESO TOTAL.
- TRAPECIO: 125 LIBRAS.
- OSCILACIÓN DE CUBETA COMPLETA/ OSCILACIÓN DE MEDIA CUBETA: 50 LBS.
- CUBETA GIRATORIA PARA NIÑOS DE ALTA RESISTENCIA: 85 LBS.
- COLUMPIO INFANTIL: 35 LBS.
- COLUMPIO DE NEUMÁTICOS: 125 LIBRAS. PESO TOTAL
- ESCALERA DE CUERDA: 75 LIBRAS.
- PARED DE ROCA: 150 LIBRAS.
- RAMPA DE ESCALADA: 150 LBS.
- BARRAS DE MONO: 175 LBS.
- TODOS LOS DIAPOSITIVOS: 150 LBS.

ESTA PÁGINA SE DEJÓ EN BLANCO INTENCIONADAMENTE

IMPORTANTE – POR FAVOR LEE

¡Felicitaciones! Acaba de adquirir uno de los mejores columpios de madera para uso residencial disponibles en la actualidad. Como sucede con cualquier producto de madera que pasa toda su vida al aire libre, expuesto a diferentes elementos, es importante saber qué esperar de su nuevo columpio para que su familia pueda disfrutarlo durante muchos años.

A medida que su columpio se aclimata a su nuevo entorno, las características naturales de la madera pueden mostrarse en la forma de grietas o “grietas” en la madera. En casi todos los casos esto es normal y no afectará la integridad estructural de su juego y no está cubierta por la garantía.

MANTENER TU JUEGO COMO NUEVO

Debes hacer

Las siguientes responsabilidades del propietario son cruciales para la seguridad, integridad y atractivo estético de su columpio y pueden afectar la garantía si no se cumplen.

DENTRO DE 60 DÍAS

- Revise y ajuste los pernos hexagonales/tuercas en T, pernos de carruaje/tuercas de seguridad y tirafondos dentro de los primeros 60 días y luego dos veces al año: una vez antes de cada temporada y luego una vez durante la temporada.

DENTRO DE 90 DÍAS

Se puede utilizar un tinte a base de aceite o de agua. Si decide utilizar otro tinte, le sugerimos que pregunte a los especialistas en recubrimientos de productos en cualquier tienda de pinturas especializada o centros de mejoras para el hogar por un producto que funcione mejor para su entorno local. ** CONSEJO: mientras el juego sea nuevo, lleve una pequeña tabla a la tienda para que puedan igualar el tono del tinte o sellador.

RECORDATORIOS DE TEMPORADA

- Si en su zona nieva con regularidad, retire la lona o el toldo de tela para evitar que el material se estire, se combe o se rasgue. Guárdelo en el interior, doblado, y quedará como nuevo cuando termine el invierno.
- Si en su zona hay temperaturas extremadamente frías, retire las correas de los columpios y otros elementos flexibles para prolongar la vida útil de estas actividades de juego.

OTROS CONSEJOS

- Rocíe los colgadores de columpios con Pam, Mazola o aceite de oliva para detener los chirridos; no use productos a base de petróleo como WD-40 o aceite de motor.
- Para repeler avispas y avispas amarillas, use una bolita de algodón y frote las esquinas interiores de madera debajo de la plataforma del juego con un detergente líquido para platos. Evite usar insecticidas.
- Para acelerar la diapositiva, pase el dedo por el centro de portaobjetos con papel encerado cada 2 - 3 semanas.

TABLA DE CONTENIDO

Pautas de seguridad.....	Páginas 3-7
Fuerte nivelador, información general y definiciones.....	...
Cómo instalar tuercas en T y cargas en vigas oscilantes.....	Páginas 10-12
Plano del sitio, zona de seguridad, lista de herramientas necesarias y contenido del kit...	Páginas 13-15
Listas de verificación de herrajes, madera y accesorios.....	Páginas 16-30
Armado del fuerte	Pasos 1-7
Colocación de los soportes laterales del fuerte.....	Paso 8
Soportes angulares, espaciadores de cubierta, largueros de cubierta.....	Pasos 9-12
Soportes del panel.....	Paso 13
Montaje e instalación de la escalera.....	Pasos 14-15
Bloques deslizantes y tablas de cubierta.....	Pasos 16-17
Tableros y listones de paneles.....	Pasos 18-24
Montaje e instalación del muro de contención de rocas...	Pasos 25-31
Conjunto de viga de columpio.....	Pasos 32-38
Tablas superiores arqueadas.....	Paso 39
Montaje del techo.....	Pasos 40-48
Soportes para ventanas y ventanas.....	Paso 49
Diapositivas.....	Paso 50
Columpios colgantes.....	Paso 51
Cuerda de escalada.....	...
Kits de banderas.....	Paso 53
Colocación de accesorios y estacas de tierra.....	Pasos 54-59
Colocación de la placa de identificación y la placa de advertencia	Paso 60
Apéndice: Chimeneas y buhardillas.....	Página 91

**POR FAVOR LEA EL MANUAL DEL PROPIETARIO CUIDADOSAMENTE
¡ANTES DE COMENZAR EL MONTAJE!**

Consejos de seguridad y mantenimiento para su nuevo juego:

NOTA: La seguridad de sus hijos es nuestra principal preocupación. El cumplimiento de las siguientes declaraciones y advertencias reduce la probabilidad de lesiones graves o fatales. Revise estas reglas de seguridad periódicamente con sus hijos.

- Este juego está diseñado para el uso de 4 ocupantes que tengan un peso combinado que no exceda las 800 libras en el piso elevado, 3 ocupantes que tengan un peso combinado de 425 libras en el área del columpio, para una capacidad total de la unidad de 7 ocupantes que tengan un peso combinado de 1225. (Este peso no incluye ninguna área de mesa de picnic).
- Se requiere la supervisión de un adulto en el lugar.
- Enseñe a los niños a no caminar cerca, delante, detrás o entre columpios en movimiento u otros equipos móviles del patio de juegos.
- Enseñe a los niños a sentarse y nunca pararse en los columpios.
- Enseñe a los niños a no torcer las cadenas y cuerdas ni a no enrollarlas sobre la viga del columpio, ya que esto puede reducir la resistencia de la cadena o la cuerda.
- Enseñe a los niños a no saltar de los columpios ni de otros equipos del patio de juegos en movimiento.
- Enseñe a los niños a no empujar los asientos vacíos, ya que el asiento podría golpearlos y causarles lesiones graves.
- Enseñe a los niños a sentarse en el centro de los columpios con todo su peso sobre los asientos.
- Enseñe a los niños a no utilizar el equipo de un modo distinto al previsto.
- Enseñe a los niños a bajar por los toboganes siempre con los pies por delante. Nunca de cabeza.
- Enseñe a los niños a mirar antes de deslizarse para asegurarse de que no haya nadie en el fondo.
- Enseñe a los niños a nunca correr por un tobogán, ya que esto aumenta sus posibilidades de caerse.
- Los padres deben hacer que los niños vistan adecuadamente y lleven zapatos que les queden bien. No se permiten zuecos, chanclas ni sandalias. No se debe llevar ropa holgada como bufandas, ponchos o capas. Siempre hay que quitar, atar o meter los cordones y cordones de la ropa de los niños, ya que pueden engancharse en los equipos del patio de recreo y estrangular al niño.
- Enseñe a los niños a no trepar cuando el equipo esté mojado.
- Enseñe a los niños a no saltar nunca desde la plataforma de un fuerte. Siempre deben usar la escalera, la rampa o el tobogán.
- Enseñe a los niños a nunca gatear ni caminar sobre la parte superior de barras de mono o vigas de columpios.
- Enseñe a los niños a nunca gatear sobre el techo de un fuerte o sobre la parte exterior de un tobogán de tubo.
- Verifique que todas las cuerdas, cadenas o cables de escalada suspendidos estén asegurados en ambos extremos y que no puedan enrollarse sobre sí mismos.
- Enseñe a los niños a no colocar elementos en los equipos del patio de juegos que no estén específicamente diseñados para usarse con ellos, como, por ejemplo, cuerdas para saltar, tendedores, correas para mascotas, cables y cadenas, ya que pueden causar peligro de estrangulamiento.
- Enseñe a los niños a nunca enrollar sus piernas alrededor de la cadena del columpio.
- Enseñe a los niños a nunca deslizarse por la cadena del columpio.
- Enseñe a los niños a quitarse el casco de la bicicleta o de otros deportes antes de jugar en los equipos del patio de juegos.
- Enseñe a los niños a NUNCA mirar el sol ni ninguna otra luz brillante a través de ningún accesorio como, por ejemplo, un telescopio, un periscopio o binoculares.
- Nunca añada longitud adicional a la cadena o cuerda. Las cadenas o cuerdas provistas tienen la longitud máxima diseñada para los columpios.

ADVERTENCIA: Los niños NO deben usar este juego hasta que esté completamente ensamblado e inspeccionado por un adulto para asegurarse de que esté correctamente instalado y las patas de la viga del columpio estén ancladas.

Consejos de seguridad y mantenimiento para su nuevo juego: (continuado)

Los parques infantiles deben inspeccionarse periódicamente. Si se detecta alguna de las siguientes condiciones, se deben eliminar, corregir o reparar de inmediato para evitar lesiones.

- Hardware suelto, desgastado o que tenga protuberancias o proyecciones.
- Zapatas de equipos expuestas.
- Escombros dispersos, basura, rocas o raíces de árboles.
- Astillas, grandes grietas y componentes de madera podridos.
- Deterioro y corrosión en componentes estructurales, que se conectan a tierra.
- Las cadenas, anillos, cuerdas, etc. de los columpios siempre deben estar sujetas a un colgador giratorio. NUNCA sujete una cadena, anillo, cuerda, etc. a un colgador fijo, como por ejemplo un perno de anilla. Podría producirse un desgaste severo que provoque lesiones.
- Condiciones de equipos faltantes o dañados, como, entre otros, asideros, barandillas o asientos de columpios.

Al comienzo de cada temporada de juego:

- Apriete todos los herrajes (pero no tanto como para romper la madera).
- Lubrique todas las partes móviles metálicas según las instrucciones del fabricante.
- Revise todas las cubiertas protectoras de pernos, tuberías, bordes y esquinas. Reemplácelas si están sueltas, agrietadas o faltantes.
- Revise todas las partes móviles, incluidos los asientos de los columpios, las cuerdas, los cables y las cadenas, para detectar desgaste, óxido u otro deterioro. Reemplace según sea necesario. Se debe reemplazar cualquier asiento de columpio que tenga grietas en el asiento de plástico.
- Revise las piezas metálicas para ver si tienen óxido. Si lo encuentra, lije y vuelva a pintar con una pintura sin plomo que cumpla con los requisitos de la norma 16. CFR 1303. Estos requisitos están disponibles en: <http://www.cpsc.gov/>
- Revise todos los elementos de madera para detectar deterioro y astillas. Lije las astillas y reemplace los elementos de madera deteriorados. Una o dos veces al año, según las condiciones climáticas, debe aplicar algún tipo de protección (sellador) a la madera o al juego. Tenga en cuenta que esto es un requisito de la garantía.
- Vuelva a instalar todas las piezas de plástico, como los asientos del columpio o cualquier otro elemento que se haya retirado durante la temporada de frío.
- Rastrille y controle la profundidad de los materiales de relleno sueltos para proteger la superficie a fin de evitar la compactación y mantener la profundidad adecuada. Reemplace según sea necesario.
- Es muy importante crear y mantener el juego en un lugar nivelado. A medida que sus hijos jueguen, el juego se irá enterrando lentamente en el suelo y es muy importante que se asiente de manera uniforme. Asegúrese de que el juego esté nivelado y alineado.

Dos veces al mes durante la temporada de juego:

- Apriete todos los herrajes (pero no tanto como para romper la madera).
- Revise todas las cubiertas protectoras de pernos, tuberías, bordes y esquinas. Reemplácelas si están sueltas, agrietadas o faltantes.
- Rastrille y controle la profundidad de los materiales de relleno sueltos para proteger la superficie a fin de evitar la compactación y mantener la profundidad adecuada. Reemplace según sea necesario.

Una vez al mes durante la temporada de juego:

- Lubrique todas las piezas móviles metálicas según las instrucciones del fabricante.
- Revise todas las partes móviles, incluidos los asientos de los columpios, las cuerdas, los cables y las cadenas, para detectar desgaste, óxido u otro deterioro. Reemplace según sea necesario. Se debe reemplazar cualquier asiento de columpio que tenga grietas en el asiento de plástico.

Al final de cada temporada de juego o cuando la temperatura descienda por debajo de 32 °F: –

- Retire los asientos de plástico del columpio y llévelos al interior o no los use.
- Rastrille y controle la profundidad de los materiales de relleno sueltos para proteger la superficie a fin de evitar la compactación y mantener la profundidad adecuada. Reemplace según sea necesario.

Mantenimiento de etiquetas de advertencia

- Los propietarios serán responsables de mantener la legibilidad de todas las etiquetas de advertencia. Reemplácelas según sea necesario.

Instrucciones de eliminación:

Cuando el juego ya no se utiliza o cuando llega al final de su vida útil, se debe desmontar y desechar de tal manera que no exista ningún riesgo irrazonable en el momento de desecharlo.

SECCIÓN 4 DEL MANUAL DE SEGURIDAD DE ZONAS DE JUEGO DOMÉSTICAS AL AIRE LIBRE DE LA COMISIÓN DE SEGURIDAD DE PRODUCTOS DE CONSUMO 9

Seleccione Superficie Protectora

Una de las cosas más importantes que puede hacer para reducir la probabilidad de sufrir lesiones graves en la cabeza es instalar una superficie protectora que absorba los impactos debajo y alrededor de su equipo de juego. La superficie protectora debe aplicarse a una profundidad que sea adecuada para la altura del equipo de acuerdo con la especificación ASTM F 1292. Hay diferentes tipos de superficies para elegir; cualquiera sea el producto que seleccione, siga estas pautas:

NOTA:No instale equipos de juegos para el hogar sobre concreto, asfalto o cualquier otra superficie dura. Una caída sobre una superficie dura puede provocar lesiones graves al usuario del equipo. El césped y la tierra no se consideran superficies protectoras porque el desgaste y los factores ambientales pueden reducir su eficacia para absorber los impactos. Las alfombras y los tapetes delgados generalmente no son superficies protectoras adecuadas. Los equipos a nivel del suelo, como un arenero, un muro de actividades, una casa de juegos u otro equipo que no tenga una superficie de juego elevada, no necesitan ninguna superficie protectora.

Materiales de relleno suelto:

-Mantener una Depto. mínimo 9 pulgadas de materiales de relleno sueltos, como mantillo/astillas de madera, fibra de madera industrializada (EWF) o mantillo de caucho triturado/reciclado para equipos de hasta 8 pies de alto; y 9 pulgadas de arena o grava para equipos de hasta 5 pies de alto. **NOTA:** Un nivel de relleno inicial de 12 pulgadas se comprimirá a una profundidad de superficie de aproximadamente 9 pulgadas con el tiempo. La superficie también se compactará, desplazará y asentará, y debe rellenarse periódicamente para mantener al menos una profundidad de 9 pulgadas.

-Utilice un mínimo de 6 pulgadas de superficie protectora para los equipos de juego de menos de 4 pies de altura. Si se mantiene adecuadamente, esto debería ser suficiente. (A profundidades inferiores a 6 pulgadas, el material protector se desplaza o compacta con demasiada facilidad).

-Utilice medidas de contención, como excavar alrededor del perímetro o revestirlo con bordes de jardinería. No olvide tener en cuenta el drenaje del agua. Comisión de Seguridad de Productos para el Consumidor de Estados Unidos, Washington, DC, 20207 o llame a la línea directa gratuita: 1-800-638-2772

-Verifique y mantenga la profundidad del material de relleno suelto. Para mantener la cantidad correcta de materiales de relleno suelto, marque el nivel correcto en los postes de soporte del equipo de juego. De esa manera, podrá ver fácilmente cuándo reponer y/o redistribuir el material de relleno.

-**No** Instalar relleno suelto sobre superficies duras como hormigón o asfalto.

Superficies vertidas in situ o baldosas de caucho prefabricadas:

Quizás le interese utilizar superficies distintas a los materiales de relleno suelto, como baldosas de caucho o superficies vertidas en el lugar.

- La instalación de estas superficies generalmente requiere de un profesional y no son proyectos "hazlo tú mismo".
- Revise las especificaciones de la superficie antes de comprar este tipo de revestimiento. Solicite al instalador/fabricante un informe que demuestre que el producto se ha probado de acuerdo con la siguiente norma de seguridad: ASTM F 1292 Especificación estándar para la atenuación de impactos de materiales de revestimiento dentro de la zona de uso de equipos de juegos. Este informe debe mostrar la altura específica para la que la superficie está diseñada para proteger contra lesiones graves en la cabeza. Esta altura debe ser igual o mayor que la altura de caída (distancia vertical entre una superficie de juego designada (superficie elevada para pararse, sentarse o trepar) y la superficie protectora que se encuentra debajo) de su equipo de juegos.
- Revise frecuentemente la superficie protectora para detectar desgaste.

Colocación

La colocación y el mantenimiento adecuados de las superficies protectoras son esenciales. Asegúrese de

- Extienda la superficie al menos 6 pies desde el equipo en todas las direcciones.
- Para columpios de ida y vuelta, extienda una superficie protectora delante y detrás del columpio a una distancia igual al doble de la altura de la barra superior desde la cual el columpio está suspendido.
- Para los columpios de neumáticos, extienda la superficie en un círculo cuyo radio sea igual a la altura de la cadena o cuerda que los suspende, más 6 pies en todas las direcciones.

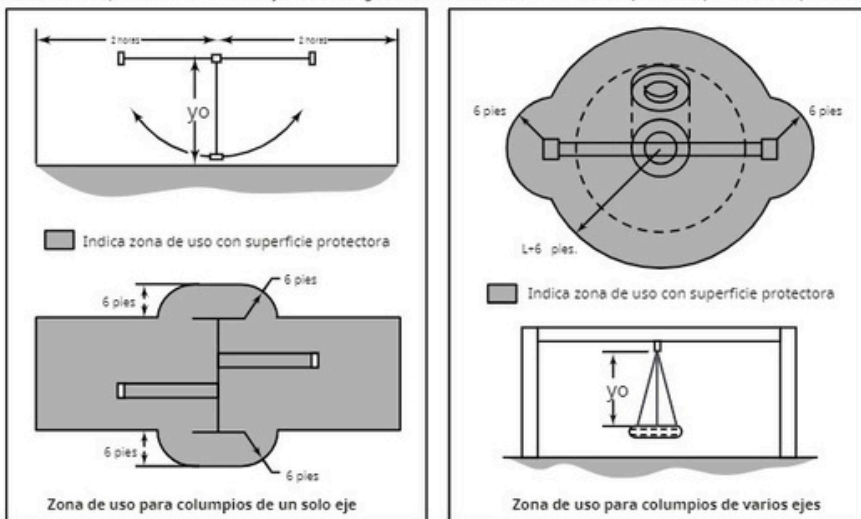

9Esta información ha sido extraída de las publicaciones de la CPSC "Playground Surfacing—Technical Information Guide" y "Handbook for Public Playground Safety". Se pueden obtener copias de estos informes enviando una postal a la: Oficina de Asuntos Públicos, Comisión de Seguridad de Productos del Consumidor de los EE. UU., Washington, DC, 20207 o llamando a la línea directa gratuita: 1-800-638-2772

Recomendaciones para superficies de juegos:

A continuación se presentan algunas de las recomendaciones que ofrece la Comisión de Seguridad de Productos para el Consumidor de Estados Unidos (CPSC) en su Manual para la seguridad en los parques infantiles públicos. La guía se puede descargar completa en www.cpsc.gov/PageFiles/122149/325.pdf

1. Superficie protectora-Dado que casi el 60% de todas las lesiones son causadas por caídas al suelo, las superficies protectoras debajo y alrededor de todos los equipos de juegos son el factor de seguridad más crítico en los patios de juegos.

Ciertas superficies sintéticas fabricadas también son aceptables; sin embargo, se deben solicitar al fabricante datos de pruebas sobre el rendimiento de absorción de impactos.

El asfalto y el hormigón no son aceptables, ya que no tienen propiedades de absorción de impactos. Del mismo modo, no se debe utilizar césped ni césped artificial, ya que su capacidad para absorber el impacto durante una caída puede verse considerablemente reducida por el desgaste y las condiciones ambientales.

Se aceptan determinados materiales de relleno suelto, como los tipos y las profundidades que se muestran en la tabla.

Alturas y materiales de caída

Tipo de material	6 pulgadas de profundidad	9 pulgadas de profundidad	12 pulgadas de profundidad
Mantillo de corteza triturado doble	Altura de caída de 6'	Altura de caída de 10'	Altura de caída de 11'
Astillas de madera	Altura de caída de 6'	Altura de caída de 7'	Altura de caída de 12'
Arena fina	Altura de caída de 5'	Altura de caída de 5'	Altura de caída de 9'
Neumáticos destrozados*	Altura de caída de 10 a 12 pies	N / A	N / A
Grava fina	Altura de caída de 6'	Altura de caída de 7'	Altura de caída de 10'

* Estos datos provienen de pruebas realizadas por laboratorios de pruebas independientes sobre muestras de neumáticos triturados sin comprimir de 6 pulgadas de profundidad producidas por cuatro fabricantes. Las pruebas indicaron alturas críticas, que variaron de 10 pies a más de 12 pies. Se recomienda que las personas que deseen instalar neumáticos triturados como superficie protectora soliciten datos de pruebas al proveedor que muestren la altura crítica del material cuando se probó de acuerdo con la norma ASTM F1292.

Se debe reconocer que no todas las lesiones debidas a caídas se pueden prevenir sin importar qué material de superficie se utilice.

2. Zonas de caída-Es esencial que haya una zona de caída cubierta con un material de revestimiento protector debajo y alrededor de los equipos en los que un niño podría caerse. Esta área debe estar libre de otros equipos y obstáculos sobre los que un niño pueda caerse. Los equipos de escalada fijos y los toboganes deben tener una zona de caída que se extienda un mínimo de 6 pies en todas las direcciones desde el perímetro del equipo.

Los columpios deben tener una zona de caída que se extienda un mínimo de 6 pies desde el borde exterior de la estructura de soporte en cada lado. La zona de caída en la parte delantera y trasera del columpio debe extenderse una distancia mínima del doble de la altura del columpio, medida desde el suelo hasta la parte superior de la estructura de soporte del columpio.

NIVELAR TU FUERTE DURANTE EL MONTAJE

- Complete los pasos que formarán el marco básico del fuerte. {es decir, cuatro postes de esquina con base (tablas de caja de arena) y soportes de plataforma}
- Colóquelo en el área más nivelada elegida para el juego, teniendo en cuenta la ubicación y el tamaño de la viga del columpio, la escalera, los toboganes, etc. que se extienden desde el fuerte.
- Una vez que el marco esté en la posición final, verifique la nivelación vertical y horizontal para determinar qué lado(s) será necesario excavar en el suelo para nivelar el juego.
- Con una pala, haz unas marcas en el suelo alrededor de los bordes exteriores de las tablas del arenero en el lado "alto" del fuerte. Esta es el área en la que excavarás. Asegúrate de hacer marcas lo suficientemente profundas; las líneas marcadas serán tu plantilla para excavar.
- Empuje el marco hacia afuera del área marcada, lo suficiente como para cavar y quitar la tierra hasta alcanzar la profundidad adecuada.
- Cave un canal a lo largo de las líneas marcadas para que la base del fuerte (poste de esquina y tablas de arenero) descansen sobre él. Cave el canal o los canales a la misma profundidad. La parte inferior del canal o los canales deben estar nivelados entre sí para que el marco no se tambalee ni se balancee debido a que el canal o los canales son irregulares.
- Una vez que hayas quitado suficiente pasto y tierra, desliza o empuja el marco hacia el canal o los canales. Coloca un nivel en las tablas verticales y horizontales del marco para determinar si se quitó suficiente tierra o demasiada.
- Repita este proceso hasta que el marco básico esté a plomo y nivelado y en su posición final antes de completar el resto del ensamblaje.
- Mida para asegurarse de que el fuerte esté cuadrado.

Importante: si necesita una profundidad de canal de más de 6", le recomendamos que nivele profesionalmente el área de juegos antes de completar el ensamblaje.

Ejemplo de área de juegos:

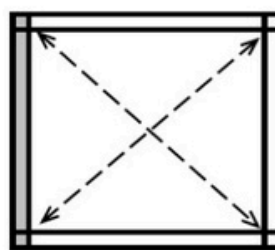

■ = Área a marcar y canalizar para nivelar

Información general que se debe revisar antes de la instalación

- Dependiendo de su experiencia, el ensamblaje del juego puede tomar tan solo 6 horas hasta 24 horas, dependiendo del tamaño, luego del inventario de piezas; por lo tanto, le recomendamos reservar dos días completos para el ensamblaje.
- Identifica todas las piezas de tu juego. Vacía cada caja y coloca los tableros de manera que puedas ver cada pieza. Tu manual de instrucciones tendrá dibujos detallados que te permitirán reconocer fácilmente las piezas individuales. Mantén todas las piezas metálicas y de hardware separadas de las piezas de madera.
- Una vez que todo esté dispuesto, verifique cuidadosamente que no falten piezas y que no haya tablas rotas.
- Busque un lugar para ordenar los artículos de ferretería. Lo mejor es abrirlos sobre una superficie sólida para no perder ninguna pieza en el césped. Esto le ahorrará tiempo y le permitirá familiarizarse con todas las distintas piezas que hay en la bolsa de ferretería.
- Nota importante: La madera tiene algunos defectos naturales como nudos, grietas superficiales, etc. Rechazamos piezas que tengan defectos estructurales. Utilizamos madera de alta calidad en nuestras estructuras; sin embargo, debe inspeccionar cada pieza para detectar astillas o puntos ásperos y lijarlas para evitar lesiones.
- Después de familiarizarse con todos los componentes, lea atentamente todas las instrucciones. Leer las instrucciones después de haber estudiado las piezas le ayudará a comprender el proceso de instalación y a eliminar errores innecesarios.
- Preste mucha atención al diámetro y la longitud de cada perno y tornillo.
- Nunca apriete los tornillos por completo al principio. Es útil hacer algunos ajustes para alinear los pernos mientras unes las piezas. Una vez que todo esté en escuadra, ajusta cada unión.
- Una vez ensamblada la unidad principal, es fundamental que el piso esté nivelado y a escuadra. Si el marco principal no está nivelado, las paredes y el piso no estarán a escuadra.
- Después de completar la instalación, asegúrese de que todos los pernos, tornillos y tuercas estén bien apretados y que todas las tablas estén seguras. La madera se expande y contrae con las estaciones.
- Coloque el equipo sobre una superficie nivelada, a no menos de 6 pies de cualquier estructura u obstrucción, como una cerca, un garaje, una casa, ramas colgantes, tendederos o cables eléctricos.

Las piezas están estampadas para facilitar su identificación y montaje.



Esta página es una lista de definiciones y explicaciones utilizadas en nuestras instrucciones para ayudarle en el montaje de su juego.

Agujeros descentrados- A lo largo de los procedimientos de instalación, haremos referencia a las piezas con orificios desplazados. Esto se refiere a la orientación de los orificios en la placa. Un orificio desplazado es aquel que está más cerca de un lado que del otro o, en otras palabras, no está centrado en la placa. En los procedimientos, se le indicará que fije las placas con los orificios desplazados hacia arriba o hacia abajo. Esto se refiere a qué lado de la placa debe estar más cerca el orificio o los orificios. Orificios desplazados hacia arriba = el orificio o los orificios estarán más cerca de la parte superior de la placa. Orificios desplazados hacia abajo = el orificio o los orificios estarán más cerca de la parte inferior de la placa. Nota: algunas piezas no tienen orificios desplazados, sino que los orificios están centrados. Por lo tanto, no habrá ninguna referencia sobre cómo desplazar estas piezas.

EJEMPLO DE AGUJEROS DESPLAZADOS HACIA ARRIBA



EJEMPLO DE AGUJEROS DESPLAZADOS HACIA ABAJO



Agujeros avellanados- Muchas de las piezas que se utilizarán tienen orificios avellanados. Un orificio avellanado es aquel que rodea un lado de un orificio pasante, pero que no se extiende a través de la madera en sí. Cuando se utiliza un orificio avellanado, el perno se insertará a través del orificio pasante y la cabeza del perno y la arandela o la tuerca y la arandela ocuparán el orificio avellanado.

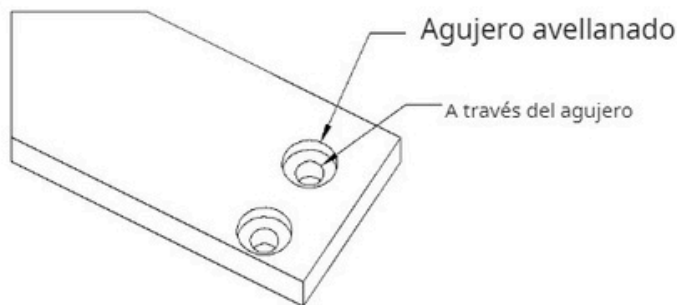

Tornillos tirafondos- En la construcción de nuestros juegos se utilizan tirafondos para mejorar la integridad estructural de la unidad. No habrá agujeros pretaladrados en el poste para la instalación de los tirafondos. Los tirafondos son autorroscantes, aunque si utiliza una llave de tubo manual, puede resultar ventajoso perforar previamente un orificio. Las instrucciones para esto se proporcionan en una página separada en la parte delantera del manual. Asegúrese de apretar completamente los tirafondos cuando los introduzca a mano. Las herramientas eléctricas, como un destornillador de impacto de alta resistencia o un taladro eléctrico grande, deben tener suficiente par para introducir los tirafondos, pero asegúrese de no apretarlos demasiado, ya que esto puede hacer que las roscas se "desgasten" en el poste.

Práctica de instalación común Instalación de tuercas en T

Al instalar tuercas en T en la madera, utilice un martillo de cara lisa para colocar la cara de la tuerca en T al ras de la madera.

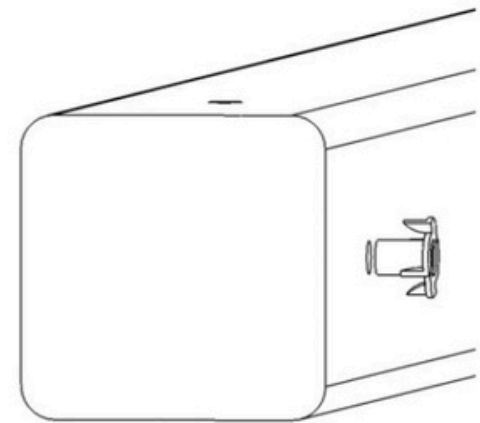
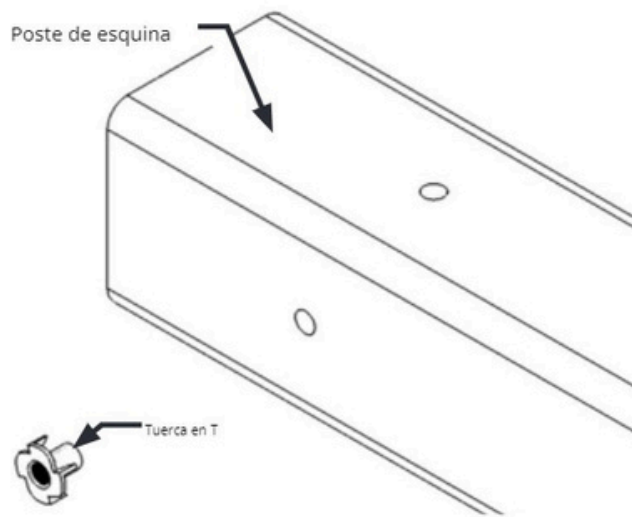

Inserte el cañón de la tuerca en T en el orificio previamente perforado. Con un martillo de cara lisa, introduzca la tuerca en T hasta que la cara de la tuerca quede al ras de la madera.

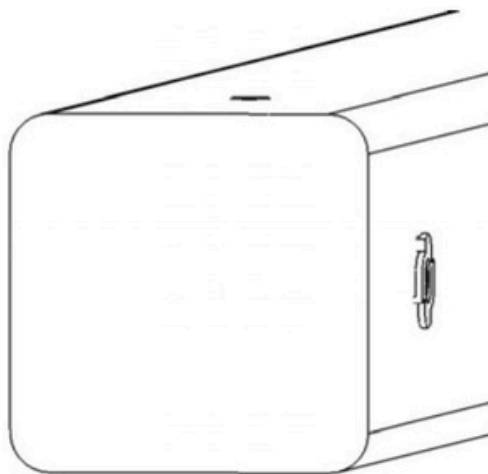

Esta imagen muestra la tuerca en T insertada e instalada al ras de la madera.



Esta imagen muestra una vista final de la tuerca en T instalada al ras de la madera.

ADVERTENCIA: NO INCORPORAR LA PARTE SUPERIOR DE LA TUERCA EN T EN LA CARA DE LA MADERA

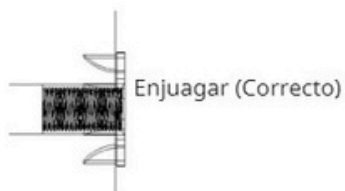

Vista de la sección transversal. Se ve una vista de rayos X del poste y la tuerca en T. El cañón de la tuerca en T está en el poste de la esquina y la línea es la cara de la madera.

CÓMO FUNCIONA UNA TUERCA T

POR LO GENERAL, EL PRIMER PASO EN NUESTRAS INSTRUCCIONES DE ENSAMBLAJE ES INSERTAR TUERCAS EN T EN LOS POSTES DE LAS ESQUINAS. UNA TUERCA EN T ES UN SUJETADOR QUE SE ENROSCA EN EL INTERIOR Y FUNCIONA COMO UNA TUERCA HEXAGONAL ESTÁNDAR. SE INSERTAN LAS TUERCAS EN T EN LOS ORIFICIOS PRETALDRADOS EN LOS POSTES DE LAS ESQUINAS.

LA TUERCA EN T TIENE UN EXTREMO EN FORMA DE BARRIL QUE ENTRA EN EL ORIFICIO DEL POSTE DE LA ESQUINA. LA TUERCA EN T TAMBIÉN TIENE UN EXTREMO EN FORMA DE BRIDA CON DIENTES. LOS DIENTES PENETRAN EN LA MADERA DEL POSTE DE LA ESQUINA PARA EVITAR QUE LA TUERCA EN T GIRE CUANDO APRIETAS EL PERNO DE CABEZA HEXAGONAL.

A CONTINUACIÓN SE MUESTRA QUE LA TUERCA EN T ESTÁ MARTILLADA EN EL POSTE DE LA ESQUINA EN LA PARTE TRASERA. LA TABLERO SE FIJA EN LA PARTE DELANTERA DEL POSTE DE LA ESQUINA.

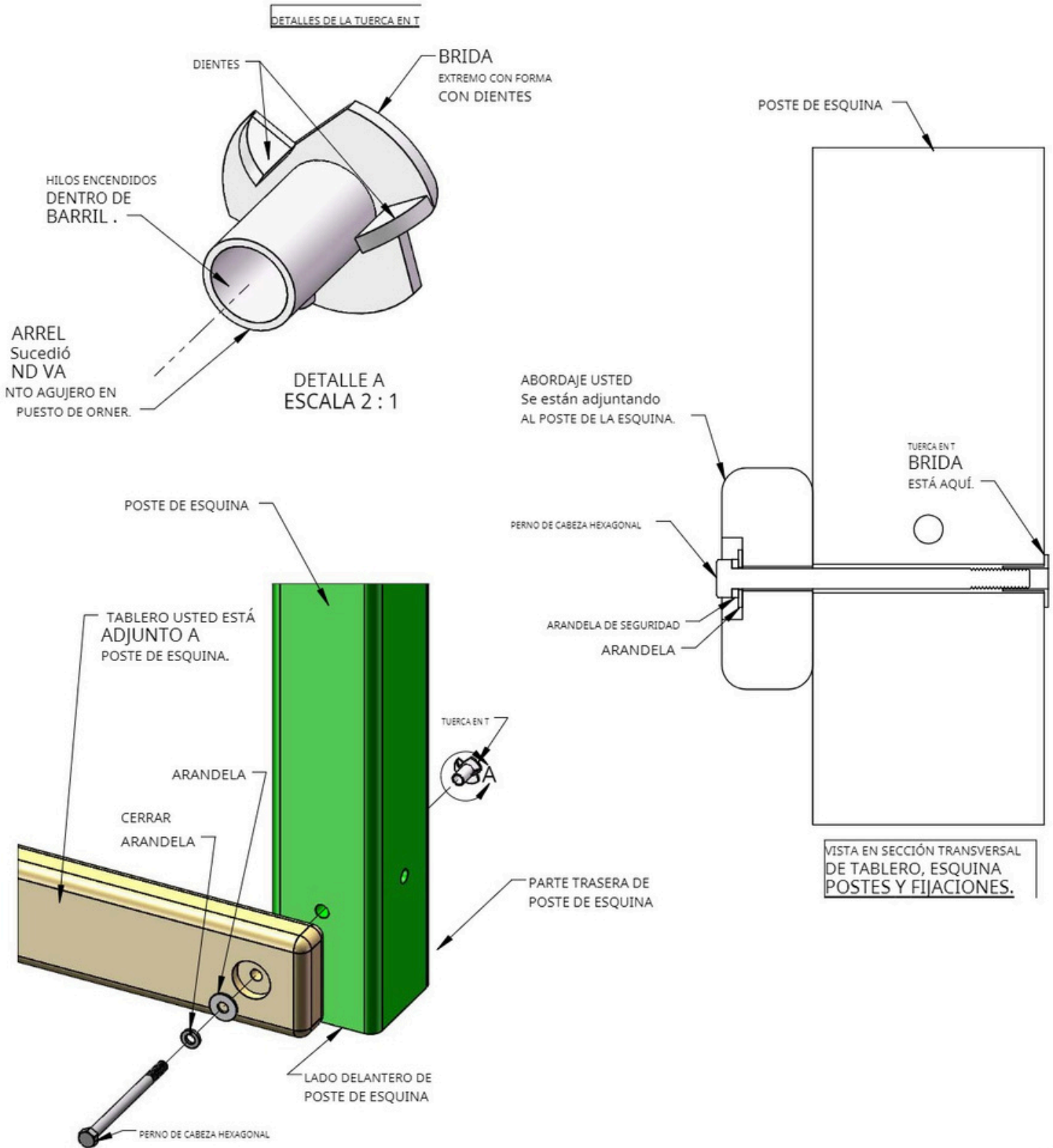

CARGA DE LA VIGA OSCILANTE

Límites de peso para accesorios:

El límite de peso para un cinturón de swing es de 225 libras. (Aunque 150 libras es la capacidad máxima de peso de swing recomendada para la posición de swing).

El límite de peso para una barra de trapecio es de 125 libras.

Peso máximo de balanceo permitido para un balanceo de tres posiciones:

- 1) El peso máximo permitido de balanceo en cada posición del cinturón de balanceo es de 150 libras.
- 2) El peso máximo permitido de balanceo en la posición de trapecio es de 125 libras.
- 3) LA CARGA MÁXIMA DE LA VIGA DEL COLUMPIO ES DE 425 libras.

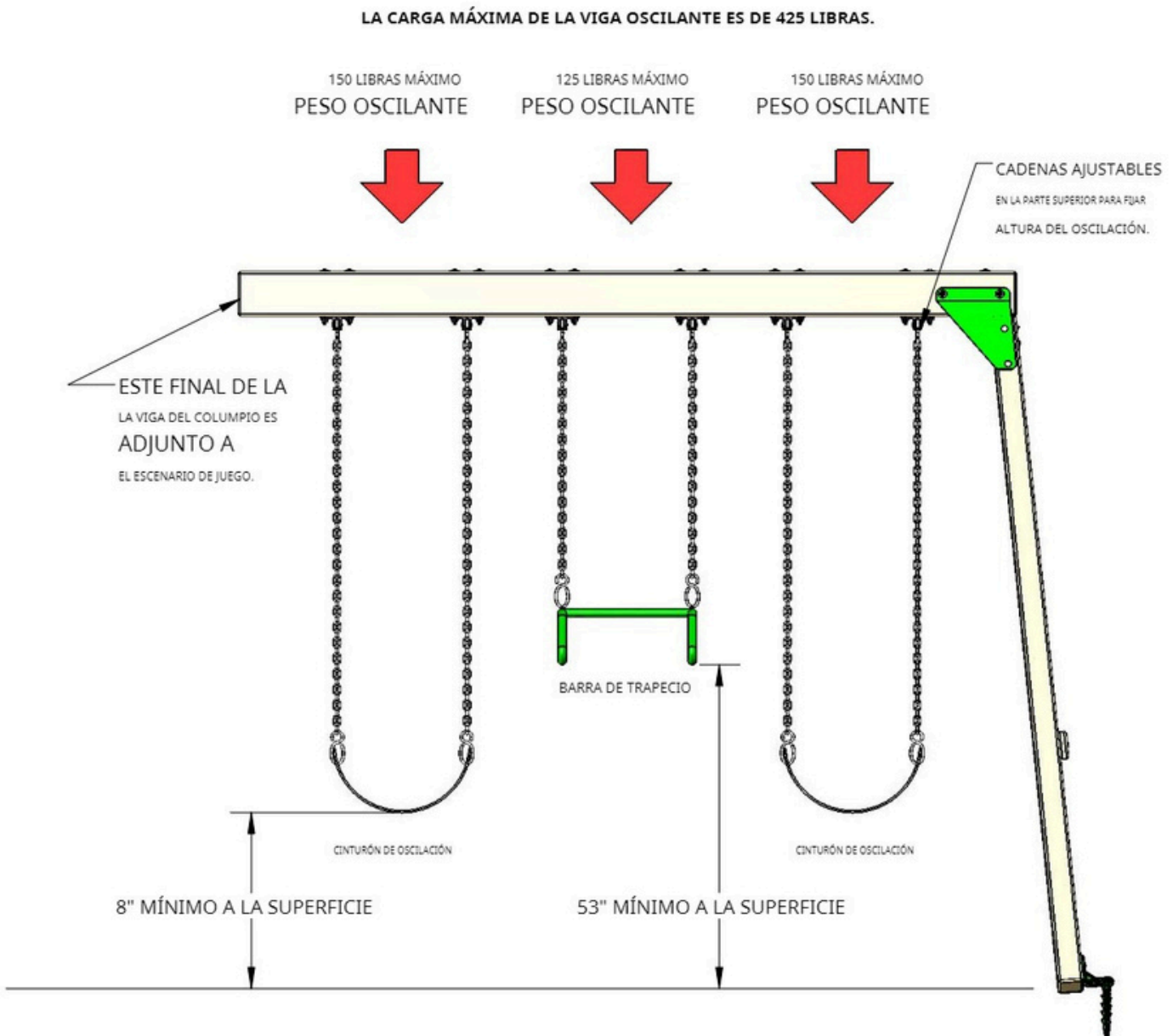

Familiarícese con el manual, las piezas/componentes y las instrucciones generales.
Proceso de construcción de su nuevo juego antes de comenzar.

PLANO DEL SITIO:

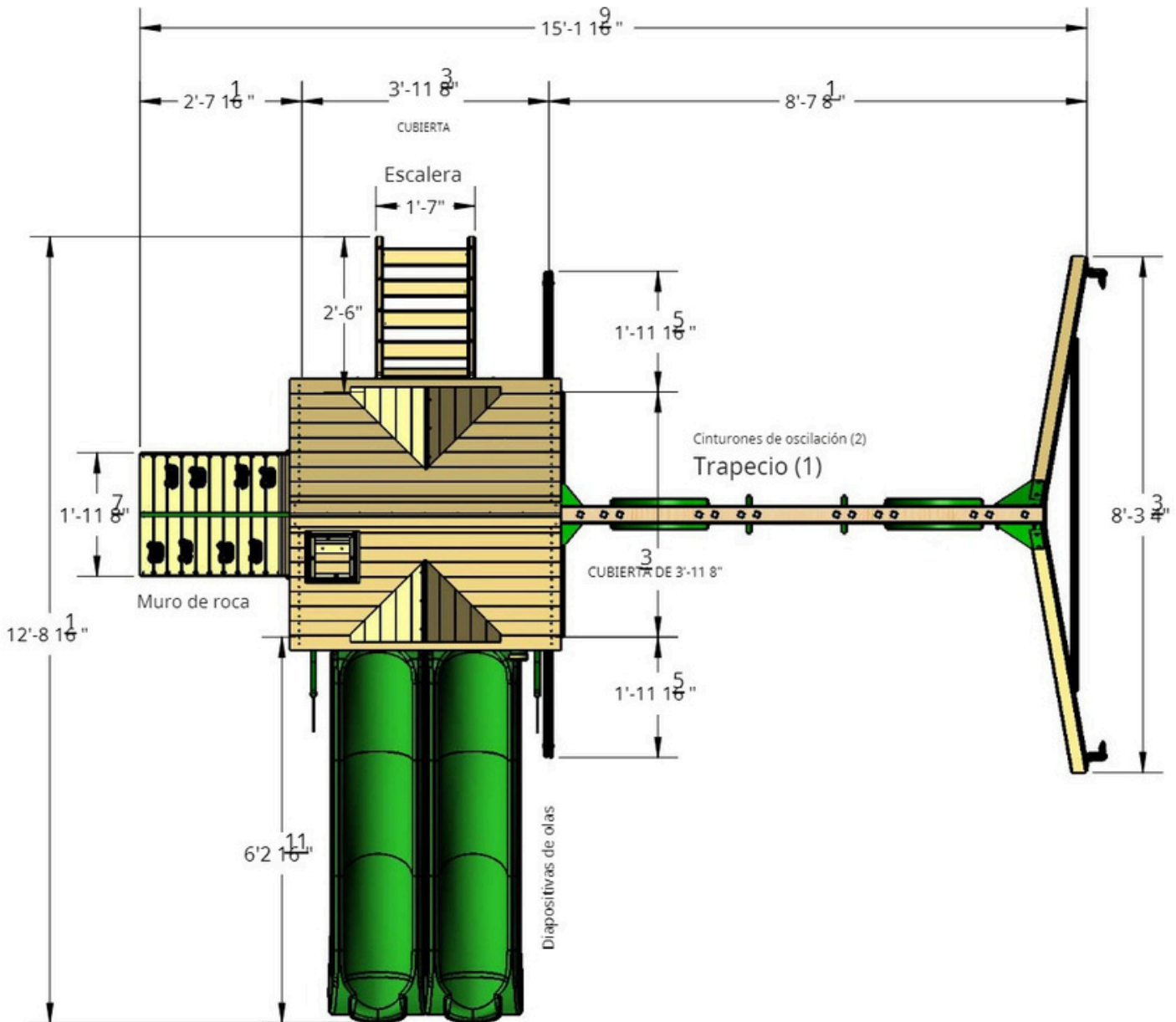

Altura del juego: 10 pies - 3-1/2 pulgadas
 Altura de caída: 6 pies - 4-1/4 pulgadas
 Altura de la viga del columpio: 7 pies - 2-3/4 pulgadas
 Altura de la plataforma: 3 pies - 11/3/4 pulgadas
 Tamaño de la plataforma: 3 pies - 11-3/8 pulgadas de ancho por 3 pies - 11-3/8 pulgadas de profundidad

Tiempo aproximado de montaje: 6 a 8 horas

Se recomienda un perímetro de seguridad sin obstrucciones de (6) pies alrededor del área de juegos.

ZONA DE SEGURIDAD

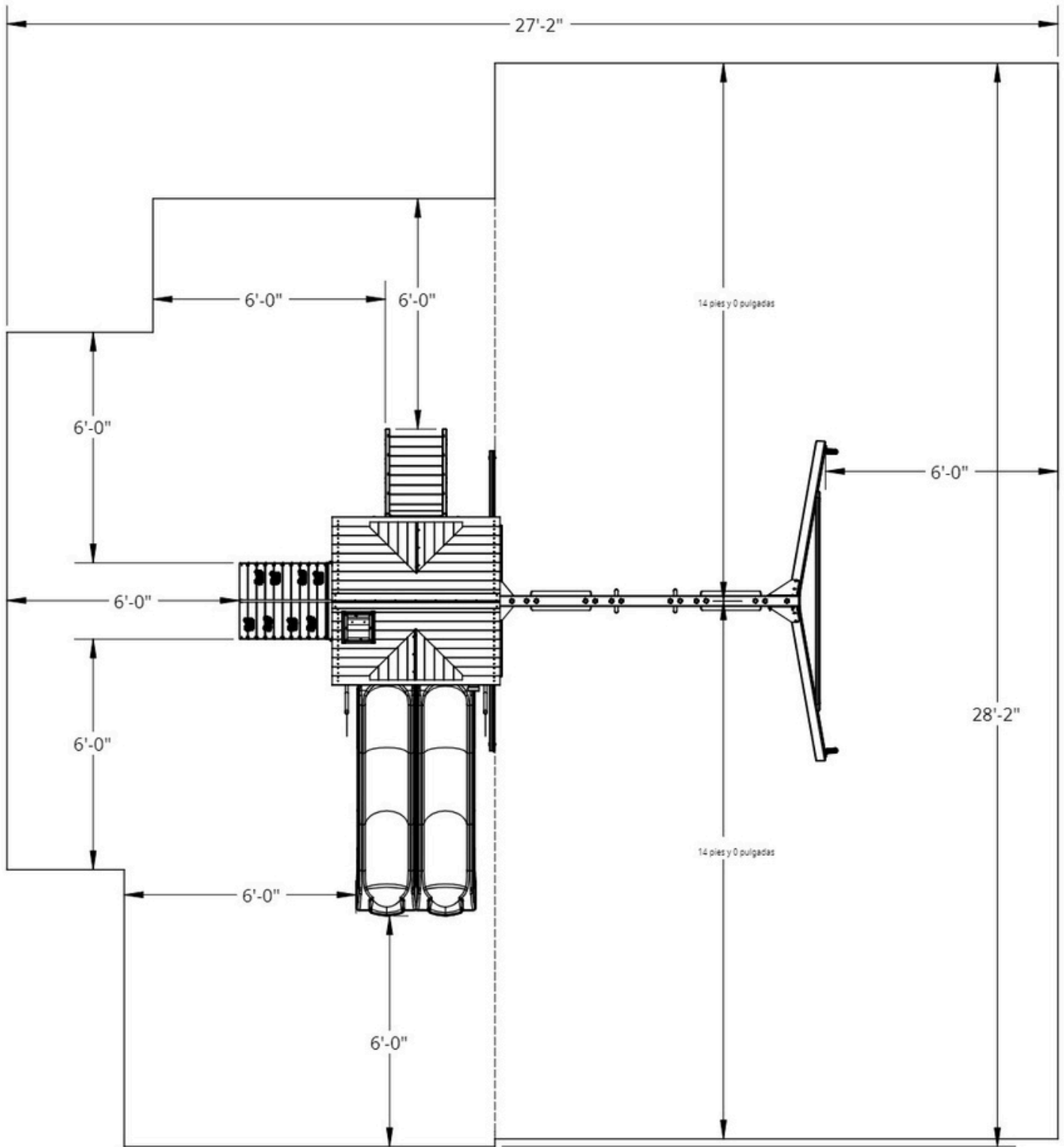

Se recomienda un perímetro de seguridad sin obstrucciones de (6) pies alrededor del área de juegos.

LISTA DE HERRAMIENTAS REQUERIDAS:

- ___ Taladro estándar o inalámbrico con broca Phillips (se incluye broca cuadrada n.º 2)
- ___ Brocas de 1/16", 1/8", 3/16", 3/8".
- ___ Llave y dado de 1/2" ___ Dado de pozo profundo de 1/2" ___ Dado de pozo profundo de 9/16"
- ___ Llave y dado de 9/16" ___ Nivel
- ___ Cinta métrica
- ___ Cable de extensión (si se utiliza un taladro estándar) ___ Martillo
- ___ Lápiz
- ___ Alicates de presión (mordazas) ___ Pala
- ___ Cuadrado rápido

CONTENIDO DEL KIT:

Columpios, toboganes, accesorios: ___

- (Cantidad) Descripción ___ (2) Diapositiva de onda
- ___ (2) Bandas de oscilación con cadenas ___ (1) Trapecio
- ___ (8) Agarres para pared de roca (colores variados) ___ (1) Cuerda de 10'
- ___ (1) Corona
- ___ (1) Kit de banderas (par) ___ (2) Estacas para tierra (par) ___ (1) Telescopio
- ___ (1) Volante ___ (1) Manijas de seguridad (par) ___ (2) Ventanas con contraventanas
- ___ (2) Buhardilla de plástico Sunburst (07-0031)
- ___ (1) Tres en raya

Ferretería del fuerte:









ver páginas siguientes

Herrajes para vigas oscilantes:

ver páginas siguientes

Componentes de la madera:

ver páginas siguientes

- # 8 X 1"
 TORNILLO PARA MADERA
 CANTIDAD: 7
 1700Z
- # 8 X 1-1/4"
 TORNILLO PARA MADERA
 CANTIDAD: 80
 1325Z
- # 8 X 1-1 / 2 "
 TORNILLO PARA MADERA
 CANTIDAD: 226
 1701Z
- # 8 X 1-3/4"
 TORNILLO PARA MADERA
 CANTIDAD: 16
 1337Z
- # 8 X 2"
 TORNILLO PARA MADERA
 CANTIDAD: 122
 1342Z
- # 8 X 2-1 / 2 "
 TORNILLO PARA MADERA
 CANTIDAD: 100
 1327Z
- # 8 X 3"
 TORNILLO PARA MADERA
 CANTIDAD: 32
 1077Z
- # 14 X 2-1 / 2 "
 CABEZA PAN
 TORNILLO PARA MADERA
 CANTIDAD: 2
 1329Z

10 X 1-1 / 4 "
 CABEZA DE BRAZO
 TORNILLO PARA MADERA
 CANTIDAD: 6



14 X 3/4"
 TORNILLO DE CABEZA PLANA
 CANTIDAD: 24



DIVISIÓN DE 1/4"
 ARANDELA DE SEGURIDAD
 CANTIDAD: 3



CUADRADO #2
 BROCA DE ARRASTRE
 CANTIDAD: 1



DIVISIÓN DE 5/16"
 ARANDELA DE SEGURIDAD
 CANTIDAD: 38



1/4" PLANO
 ARANDELA
 CANTIDAD: 3

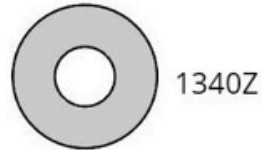

TUERCA EN T DE 5/16
 CANTIDAD: 36

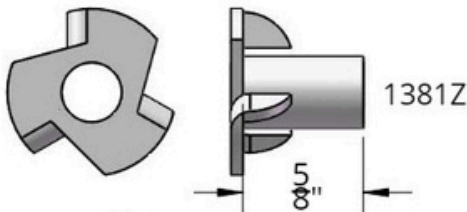

PLANO DE 5/16"
 ARANDELA
 CANTIDAD: 50

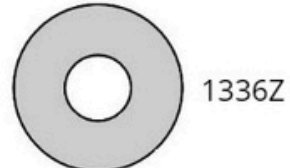

TUERCA DE SEGURIDAD DE 3/8"
 CANTIDAD: 30



PLANO DE 3/8"
 ARANDELA
 CANTIDAD: 37

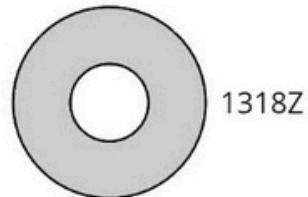

9
8
7
6
5
4
3
2
1

UTILICE LA REGLA A LA DERECHA PARA MEDIR SUS PERNOS Y TORNILLOS. LAS IMÁGENES QUE SE MUESTRAN ARRIBA ESTÁN EN ESCALA 1:1 Y PUEDEN USARSE PARA COINCIDIR CON LOS TAMAÑOS DE PERNOS Y TORNILLOS.

NOTA: TRANSPORTE
 LOS PERNOS DE MÁS DE 6" PUEDEN
 SER HASTA 1/4" MÁS CORTOS
 DEBIDO AL FABRICANTE
 TOLERANCIAS.



3/8" X 8-1/2"
 PERNO DE CARRUAJE
 CANTIDAD: 1



3/8" X 6-1/4"
 CARRO
 TORNILLO
 CANTIDAD: 14



3/8" X 6"
 CARRO
 TORNILLO
 CANTIDAD: 2



3/8" X 4-1/2"
 CARRO
 TORNILLO
 CANTIDAD: 2



3/8" X 3-3/4"
 CARRO
 TORNILLO
 CANTIDAD: 6



PAR DE TORSIÓN DE 3/8"
 ARANDELA
 CANTIDAD: 18
 1370Z

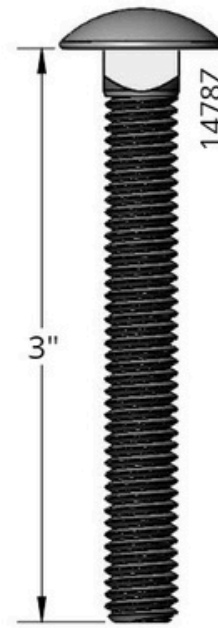

3/8" X 3"
 CARRO
 TORNILLO
 CANTIDAD: 2

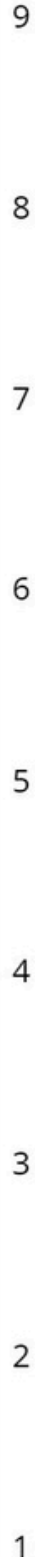

UTILICE LA REGLA A LA DERECHA PARA MEDIR SUS PERNOS Y TORNILLOS. LAS IMÁGENES QUE SE MUESTRAN ARRIBA ESTÁN EN ESCALA 1:1 Y PUEDEN USARSE PARA COINCIDIR CON LOS TAMAÑOS DE PERNOS Y TORNILLOS.

11-0103

350 HERRAMIENTAS

PÁGINA 3 DE 3

REV: 12/3/2020 JH

NOTA: LOS PERNOS HEXAGONALES PUEDEN VENIR PARCIALMENTE O TOTALMENTE ROSCADOS DEPENDIENDO DEL FABRICANTE.

5/16" X 1"

PERNO HEXAGONAL

CANTIDAD: 4

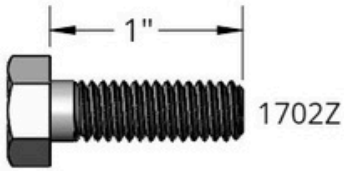

5/16" X 1-1/2"

PERNO HEXAGONAL

CANTIDAD: 6



5/16" X 3-1/2"

PERNO HEXAGONAL

CANTIDAD: 12



5/16" x 3-3/4"

PERNO HEXAGONAL

CANTIDAD: 12



FS 2837

CUBIERTA DE PERNO DE 3/8"

CANTIDAD: 3

9

8

7

6

5

4

3

2

1

UTILICE LA REGLA A LA DERECHA PARA MEDIR SUS PERNOS Y TORNILLOS. LAS IMÁGENES QUE SE MUESTRAN ARRIBA ESTÁN EN ESCALA 1:1 Y PUEDEN USARSE PARA COINCIDIR CON LOS TAMAÑOS DE PERNOS Y TORNILLOS.



350D	IMAGEN	DESCRIPCIÓN	CANTIDAD.
		DIAPOSITIVA ONDA 03-0016	2
		BALANCEARSE C/CADENAS	2
		BARRA DE TRAPECIO C/CADENAS	1
		VIGA DE COLUMPIO LÁMINA 11-5025 2411	1
		VIGA DE COLUMPIO PLACA EN ÁNGULO BIEN 11-5019 2447	1
		VIGA DE COLUMPIO PLACA EN ÁNGULO IZQUIERDA 11-5020 2448	1
		VIGA DE COLUMPIO PLACA 90 11-5021 2449	1

IMAGEN	DESCRIPCIÓN	CANTIDAD.
	<p>PARED DE ROCA ROCAS (COLOR Y (EL TAMAÑO PUEDE VARIAR)</p> <p>07-0038-G/A WS4545</p>	<p>8 rocas</p>
<p>CAJA DE HARDWARE: 350</p> <p>(NO SE MUESTRA)</p>	<p>HARDWARE CAJA 350</p> <p>11-0103</p> <p>INSTRUCCIONES</p>	<p>1EA</p>
	<p>HIERRO DÚCTIL COLUMPIO PERCHA</p> <p>11-4024</p>	<p>6</p>
	<p>SOPORTE 90</p> <p>11-5013</p>	<p>4</p>
	<p>CUERDA DE 10'</p> <p>10-1007</p>	<p>1</p>
	<p>CORONA</p> <p>07-0019</p>	<p>1</p>
	<p>KIT DE BANDERA G/Y (PAR)</p> <p>09-1014</p>	<p>1 Relaciones pública</p>





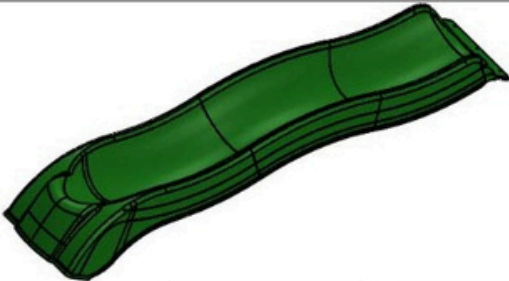

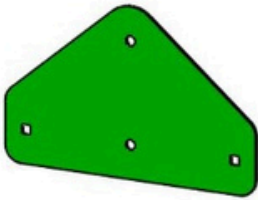
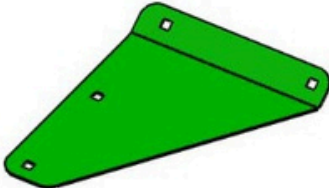
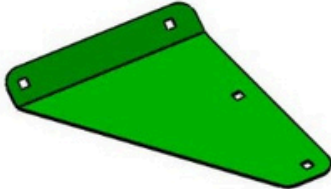
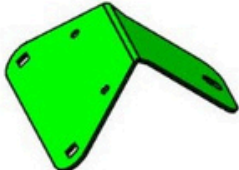
IMAGEN	DESCRIPCIÓN	CANTIDAD.
	ESTACA DE TIERRA (2 EN UNA BOLSA) 07-0016-P	2Relaciones pública
<p>NOTA: EL PRODUCTO REAL PUEDE VARIAR</p> 	TELESCOPIO CON BRÚJULA 07-0037-G WS 4610	1
<p>NOTA: EL PRODUCTO REAL PUEDE VARIAR</p> 	VOLANTE 07-0004	1
	MANIJA DE SEGURIDAD (PAR) 07-0005	1PR
<p>(NO SE MUESTRA)</p>	PLACA CON LOGOTIPO	1
	ADVERTENCIA DE SEGURIDAD LÁMINA 11-5023 SA 4294	1
	VENTANA 07-0013	2

IMAGEN	DESCRIPCIÓN	CANTIDAD.
	<p>PLÁSTICO CLARABOYA ESTALLIDO DE SOL</p> <p>07-0031</p>	<p>2</p>
	<p>Tres en raya (SIN MONTAR)</p> <p>07-0010</p>	<p>1</p>
	<p>SOPORTE DE PANEL 11-5026</p> <p>Número de pieza 4969</p>	<p>4</p>

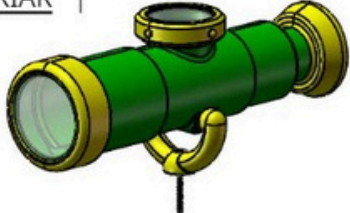
350D

IMAGEN

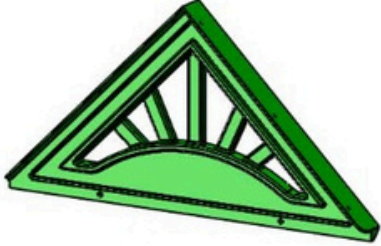
IDENTIFICACIÓN SELLADA Y
DESCRIPCIÓN

CANTIDAD.

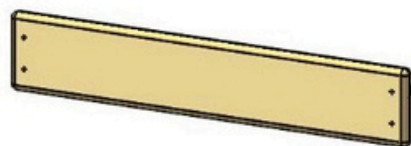

¡PISTA!
BUSCAR
ESTAMPILLA
EN PARTE

350A

ESCALERA DE REGRESO
5/8" X 3-3/8" X 19"

1

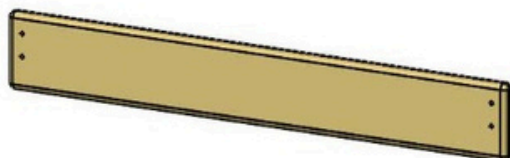
**350B**

TAPA DE PARED DE ROCA
5/8" X 3-3/8" X 23-7/8"

1

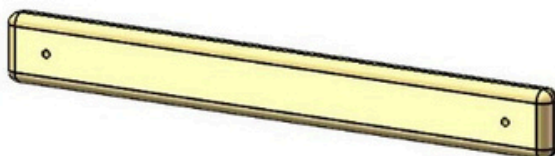
**350 °C**

PEQUEÑO RAYO
5/8" X 1-1/2" X 13"

12

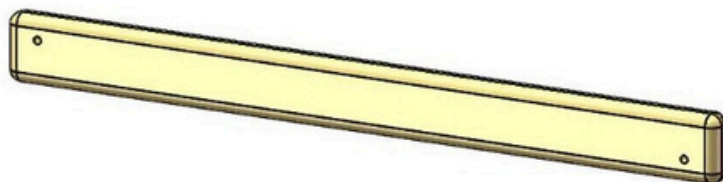
**350D**

Rayo grande
5/8" X 1-1/2" X 17"

2

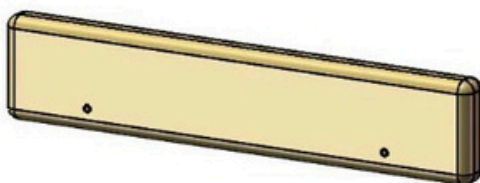
**350E**

HORIZONTAL
VENTANA
APOYO
3/4" X 2-1/4" X 11-1/8"

4

2 LAMAS SIN USAR**350 °F**

LÁMINA DE PANEL
5/8" X 2-5/8" X 27"

12

2 PANEL INFERIOR
SOPORTES NO UTILIZADOS**350G**

PANEL INFERIOR
APOYO
3/4" X 3-3/8" X 12"

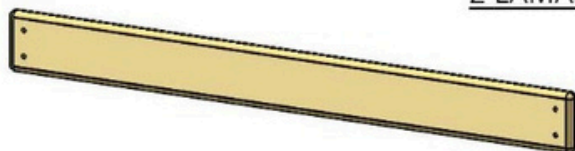
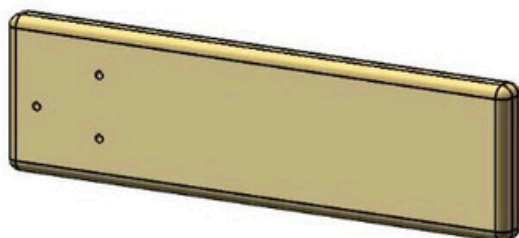
6







IMAGEN	IDENTIFICACIÓN SELLADA Y DESCRIPCIÓN	CANTIDAD.	
	<p><u>350 horas</u> SOPORTE DE PANEL 3/4" X 3-3/8" X 47-3/8"</p>	7	
	<p>350I CARA FRONTAL JUNTA 3/4" X 3-3/8" X 47-3/8"</p>	2	
		<p><u>350 julios</u> ARRANCADOR DE TECHO 3/4" X 4-1/4" X 52"</p>	2
		<p>350K TECHO JUNTA 3/4" X 4-1/4" X 52"</p>	14
		<p><u>350 litros</u> ACABADO DE TECHOS 3/4" X 4-1/2" X 52"</p>	2
	<p>350M PARED DE ROCA JUNTA 3/4" X 5-3/8" X 23-7/8"</p>	8	
	<p>350N PARED DE ROCA TABLERO INFERIOR 3/4" X 5-3/8" X 23-7/8"</p>	1	

IMAGEN	IDENTIFICACIÓN SELLADA Y DESCRIPCIÓN	CANTIDAD.
	<p>3500 SALVADERA JUNTA 3/4" X 5-3/8" X 47-3/8"</p>	<p>3</p>
	<p>350P PARTE SUPERIOR ARQUEADA JUNTA 3/4" X 5-3/8" X 47-3/8"</p>	<p>2</p>
	<p>350Q CAJA DE ARENA TRASERA JUNTA 3/4" X 5-3/8" X 94"</p>	<p>1</p>
	<p>350R VERTICAL VENTANA APOYO 3/4" X 5-3/8" X 20"</p>	<p>3</p>
	<p>350S SOPORTE ANGULO 1 pulgada x 3-3/8 pulgadas x 13 pulgadas</p>	<p>8</p>
	<p>350T ESCALÓN DE ESCALERA & BLOQUE DESLIZANTE 1 pulgada x 3-3/8 pulgadas x 17-1/2 pulgadas</p>	<p>6</p>
	<p>350U CUBIERTA MEDIA JUNTA 3/4" X 3" X 47-3/8"</p>	<p>1</p>

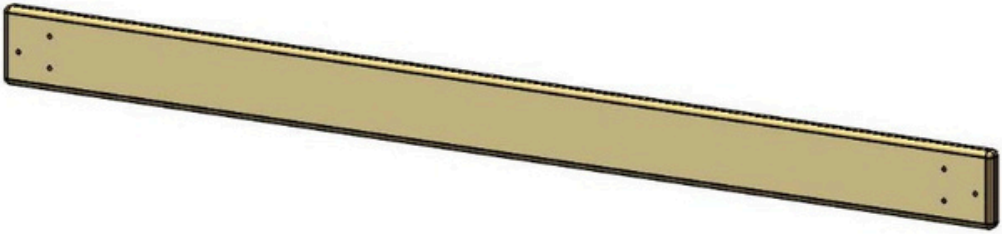
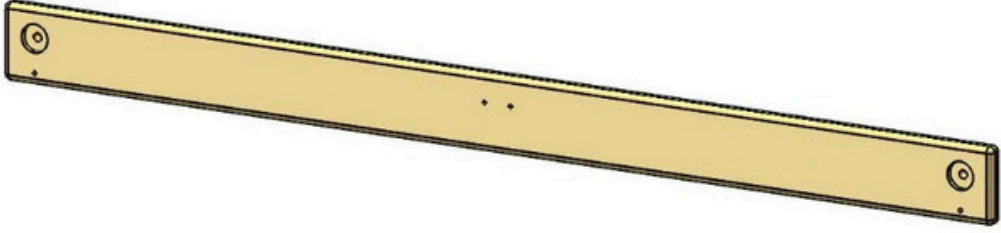
IMAGEN	IDENTIFICACIÓN SELLADA Y DESCRIPCIÓN	CANTIDAD.
	<p>350 V SOPORTE DE TECHO (BIEN)</p> <p>1 pulgada x 3-3/8 pulgadas x 36-1/4 pulgadas</p>	2
	<p>350 W SOPORTE DE TECHO (IZQUIERDA)</p> <p>1 pulgada x 3-3/8 pulgadas x 36-1/4 pulgadas</p>	2
	<p>350X FUERTE SOPORTE LATERAL</p> <p>1 pulgada x 3-3/8 pulgadas x 40-1/2 pulgadas</p>	2
	<p>350 años SOL APOYO</p> <p>1 pulgada x 3-3/8 pulgadas x 43-3/4 pulgadas</p>	2
	<p>350Z PARED DE ROCA SOPORTE DE CUERDA</p> <p>1 pulgada x 3-3/8 pulgadas x 47-3/8 pulgadas</p>	1
	<p>350AA LARGUERO</p> <p>1 pulgada x 3-3/8 pulgadas x 47-3/8 pulgadas</p>	1
	<p>350AB SOPORTE DE CUBIERTA</p> <p>1 pulgada x 3-3/8 pulgadas x 47-3/8 pulgadas</p>	2

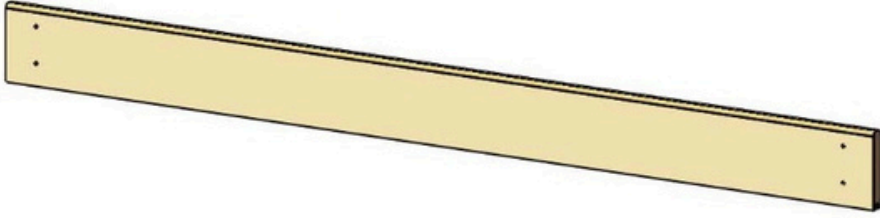

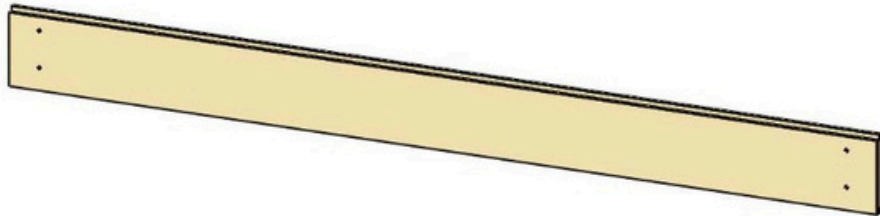
IMAGEN	IDENTIFICACIÓN SELLADA Y DESCRIPCIÓN	CANTIDAD.
	<p>350 CA MIEMBRO TRANSVERSAL 1 pulgada x 3-3/8 pulgadas x 66-1/2 pulgadas</p>	1
	<p>350 d.C. SOL 1 pulgada x 5-3/8 pulgadas x 14 pulgadas</p>	2
	<p>350AE PICO DEL TECHO APOYO 5/8" X 5-1/4" X 10-1/2"</p>	2
	<p>350 AF LADO DE LA PARED DE ROCA 1-3/8" X 3-3/8" X 53-3/4"</p>	2
	<p>350AG LADO DE LA ESCALERA (BIEN) 1-3/8" X 3-3/8" X 53"</p>	1
	<p>350 Ah LADO DE LA ESCALERA (IZQUIERDA) 1-3/8" X 3-3/8" X 53"</p>	1
	<p>350AI VIGA DE COLUMPIO MONTAR 3" X 3" X 47-3/8"</p>	1

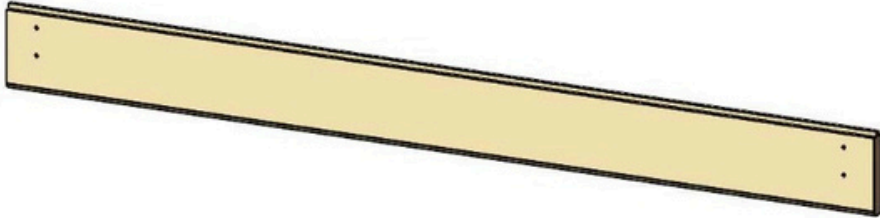
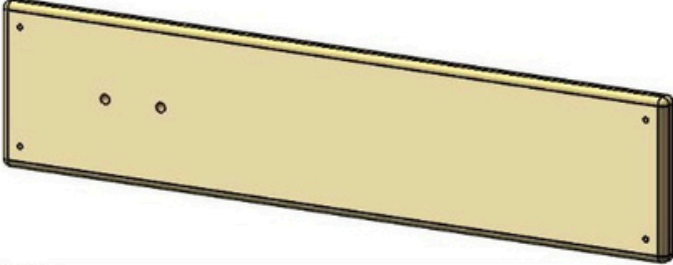
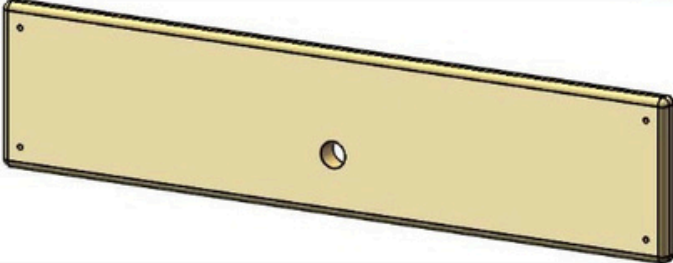
IMAGEN	IDENTIFICACIÓN SELLADA Y DESCRIPCIÓN	CANTIDAD.
	<p>350 AJ POSTE DE ESQUINA 2 3" X 3" X 95"</p>	<p>2</p>
	<p>350AK POSTE DE ESQUINA 1 3" X 3" X 95"</p>	<p>2</p>
	<p>350AL Pierna oscilante 3" X 3" X 95"</p>	<p>2</p>
	<p>350AM VIGA DE COLUMPIO 3-3/8" X 5-3/8" X 95"</p>	<p>1</p>
	<p>350AN LADO DE LA BUHARDILLA ASAMBLEA (IZQUIERDA) 1-1/2" X 15-7/16" X 19-1/2"</p>	<p>1</p>
	<p>350AO LADO DE LA BUHARDILLA ASAMBLEA (BIEN) 1-3/4" X 15-15/16" X 20-1/4"</p>	<p>1</p>
	<p>350AP TUBO DE LÁMPARA CONJUNTO DELANTERO 1-5/8" X 8" X 15"</p>	<p>1</p>

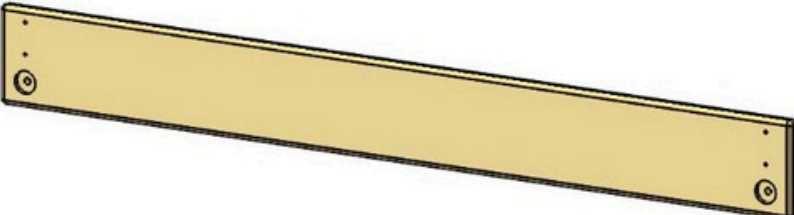
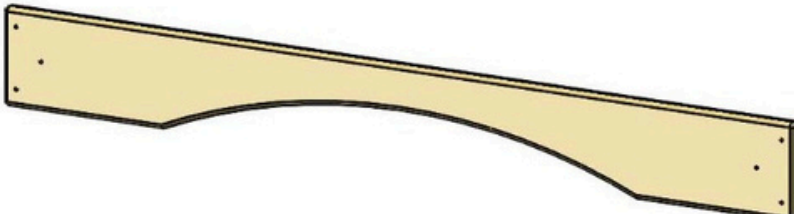
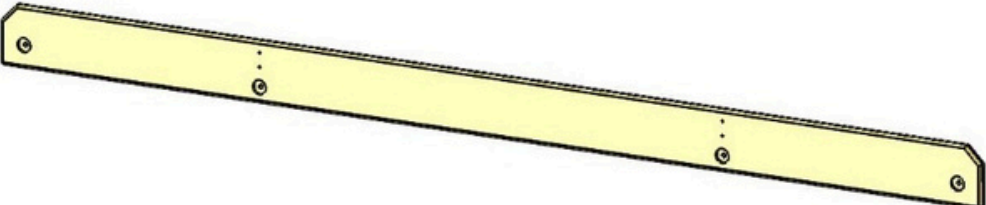
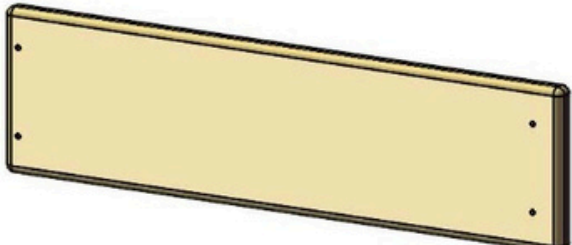
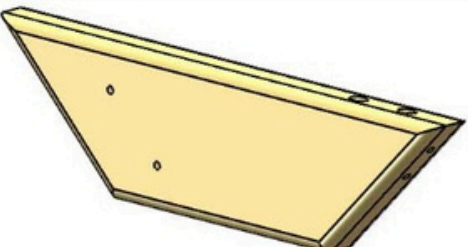
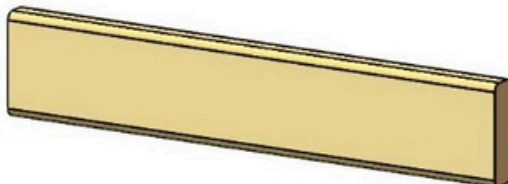
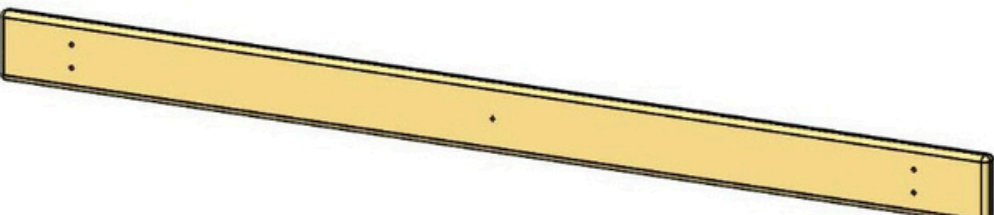
IMAGEN	IDENTIFICACIÓN SELLADA Y DESCRIPCIÓN	CANTIDAD.
	<p>350AQ CHIMENEA TRASERA ASAMBLEA 1-5/8" X 8" X 7"</p>	1
	<p>350AR LADO DE LA CHIMENEA MONTAJE - IZQUIERDA 1-5/8" X 10" X 15"</p>	1
	<p>350AS LADO DE LA CHIMENEA MONTAJE - DERECHO 1-5/8" X 10" X 15"</p>	1
	<p>350AT PARED DE ROCA TABLERO ESPACIADOR 3/4" X 5-3/8" X 23-7/8"</p>	1
	<p>350 AU PICO DEL TECHO ASAMBLEA 3-1/2" X 3-1/2" X 52"</p>	1
	<p>350 AV TUBO DE LÁMPARA MONTAJE BLOQUEAR 1-1/2" X 2-1/2" X 6-3/4"</p>	1
	<p>350 AW Tres en raya MONTAR 3/4" X 3-3/8" X 17-1/2"</p>	2

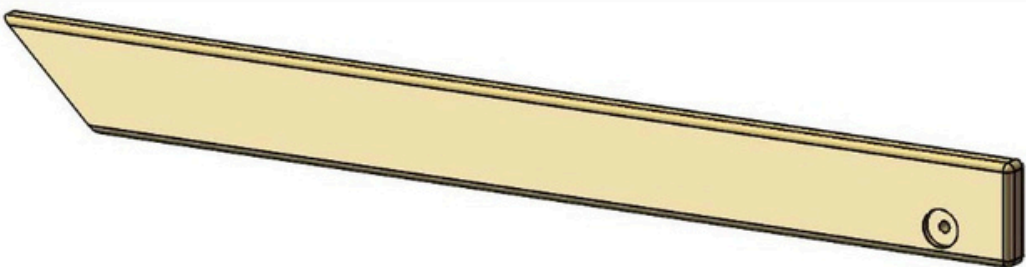
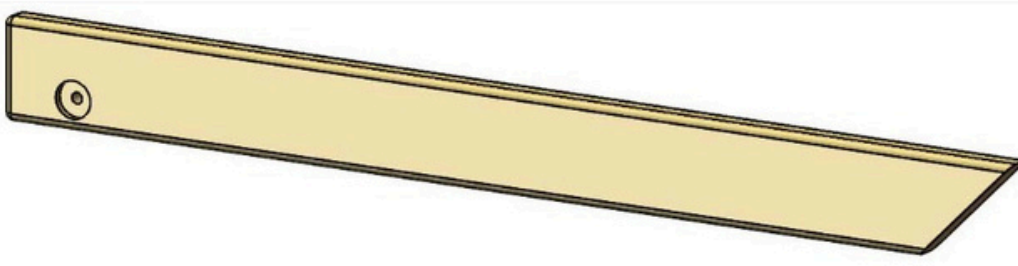
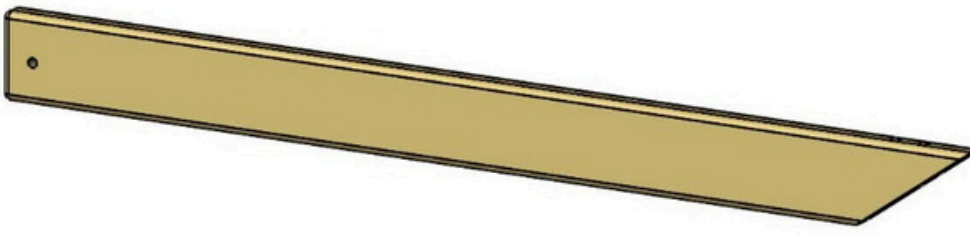
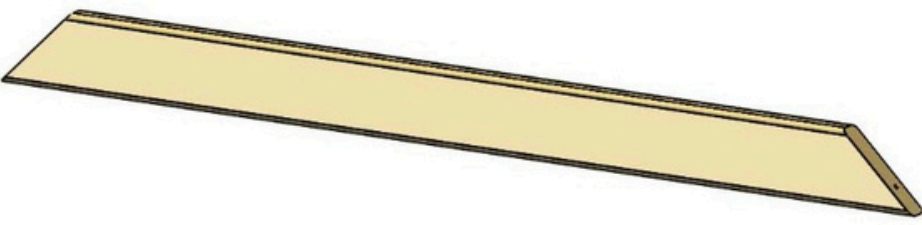
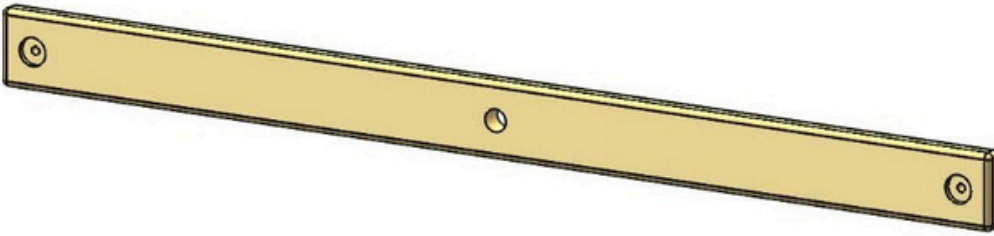
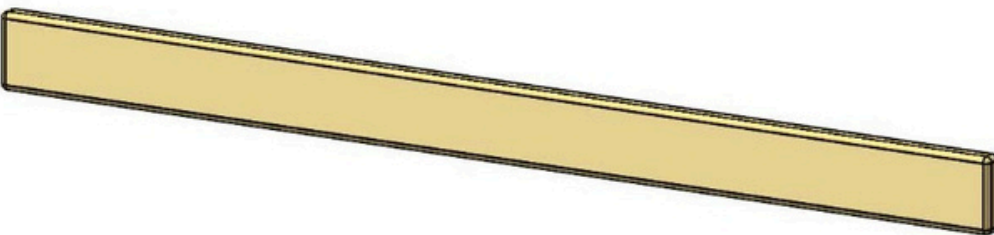
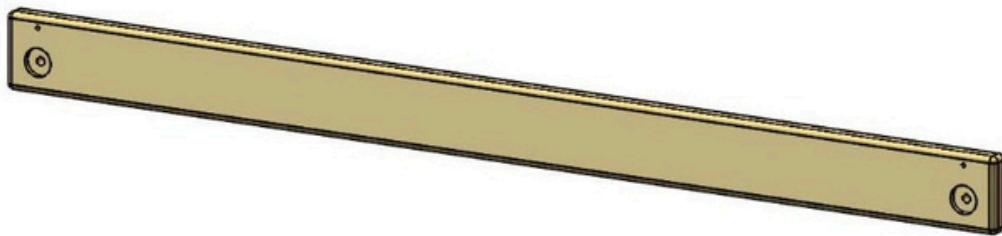
IMAGEN	IDENTIFICACIÓN SELLADA Y DESCRIPCIÓN	CANTIDAD.
	<p>350AX ESPACIADOR DE CUBIERTA 3/4" X 3" X 41-1/4"</p>	<p>2</p>
	<p>350AY TABLA DE CUBIERTA 3/4" X 5-3/8" X 47-3/8"</p>	<p>7</p>
<p style="text-align: center;"><u>2 LAMAS SIN USAR</u></p> 	<p>350AZ PANEL DE LÁMINA II 1 pulgada x 2-5/8 pulgadas x 27 pulgadas</p>	<p>6</p>

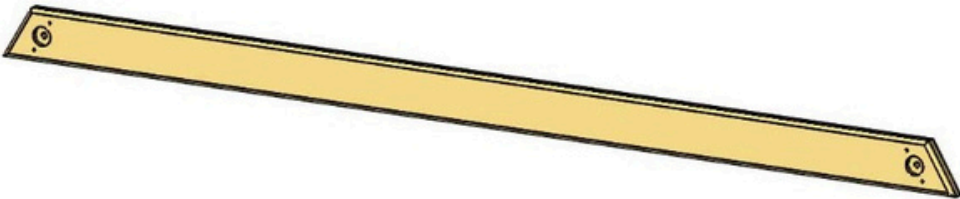
PASO 1: POSTES ESQUINERO Y TUERCAS T

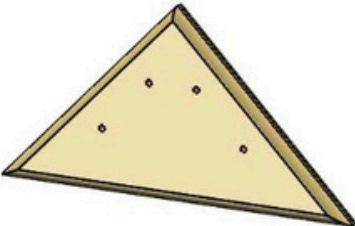
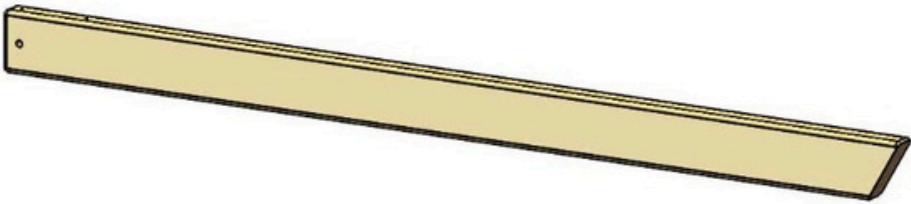
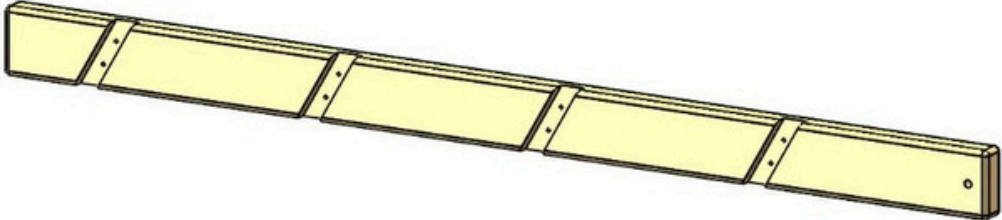
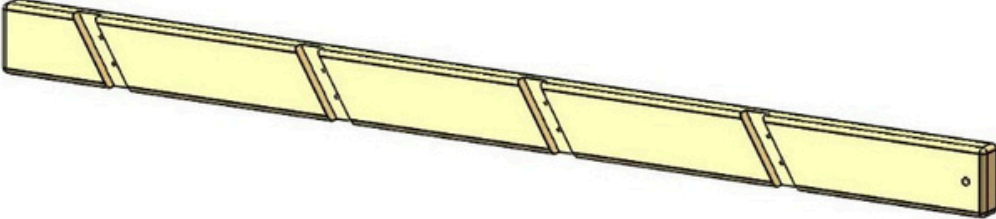
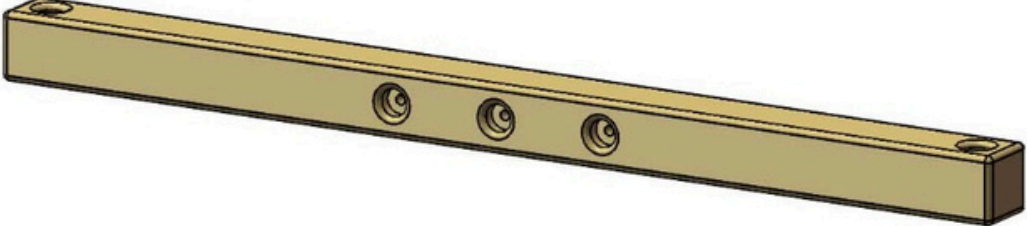
1: INSTALE LAS TUERCAS EN T EN CADA POSTE COMO SE MUESTRA.

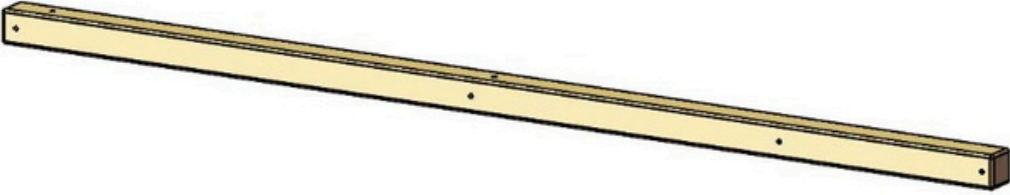
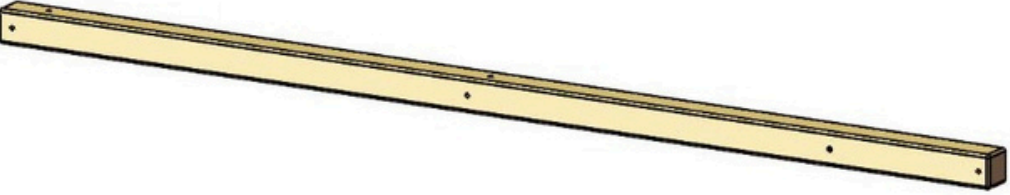
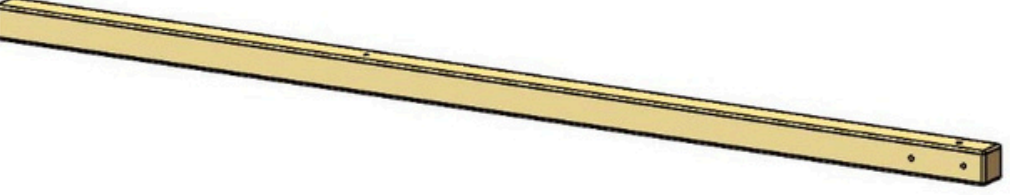
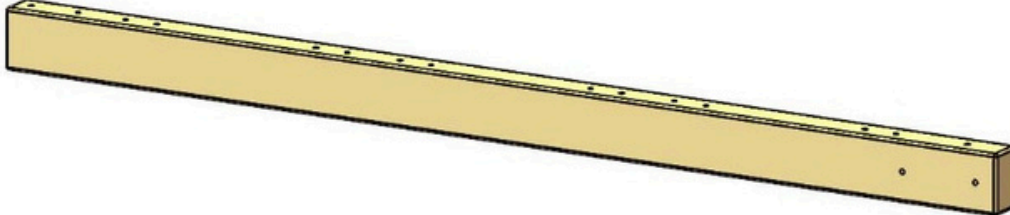
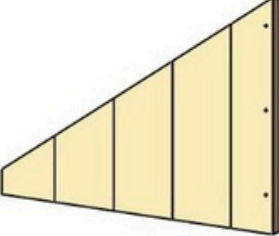
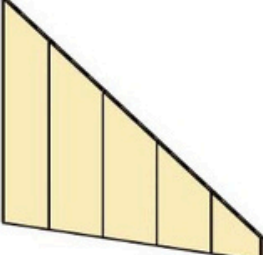
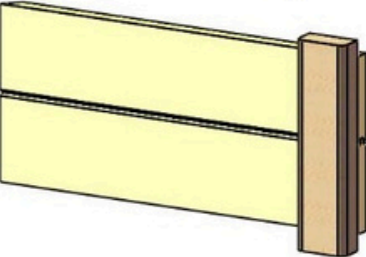

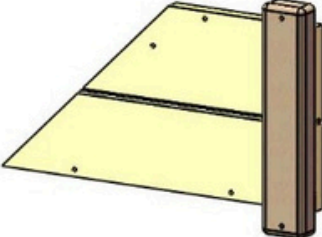
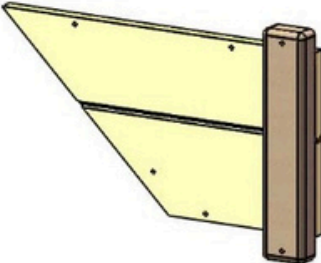
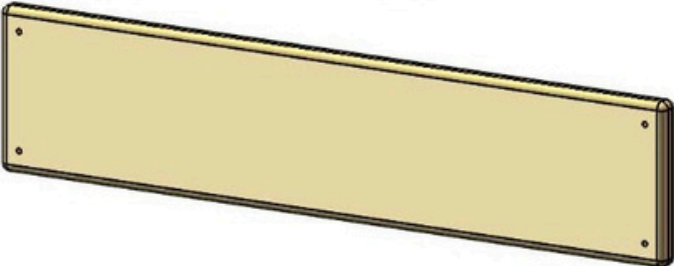
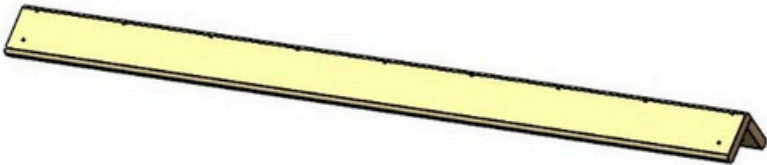
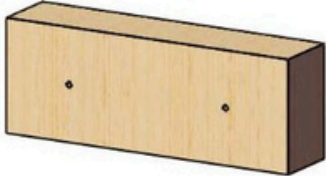
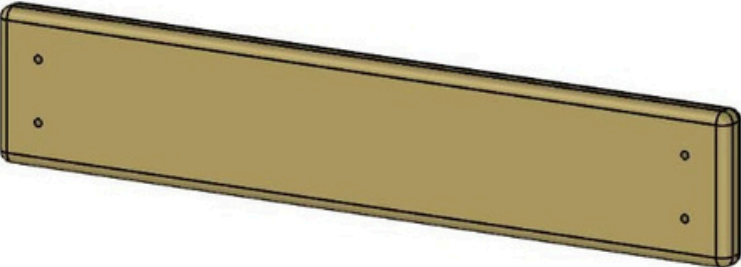
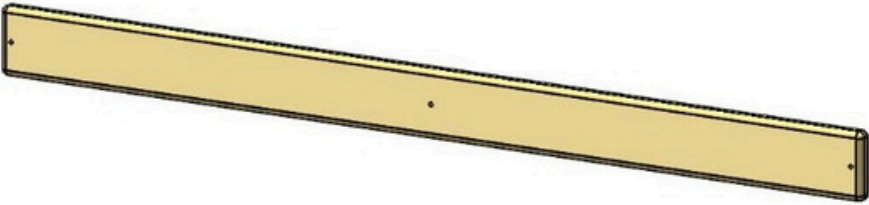
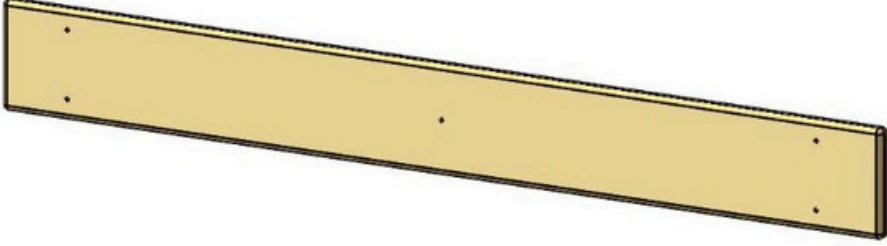
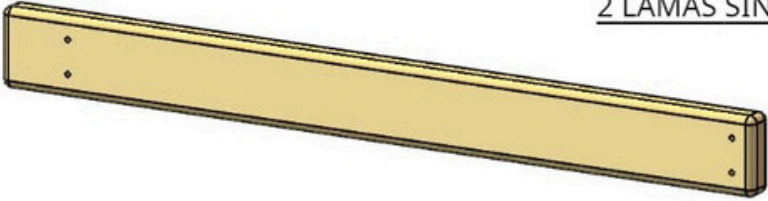
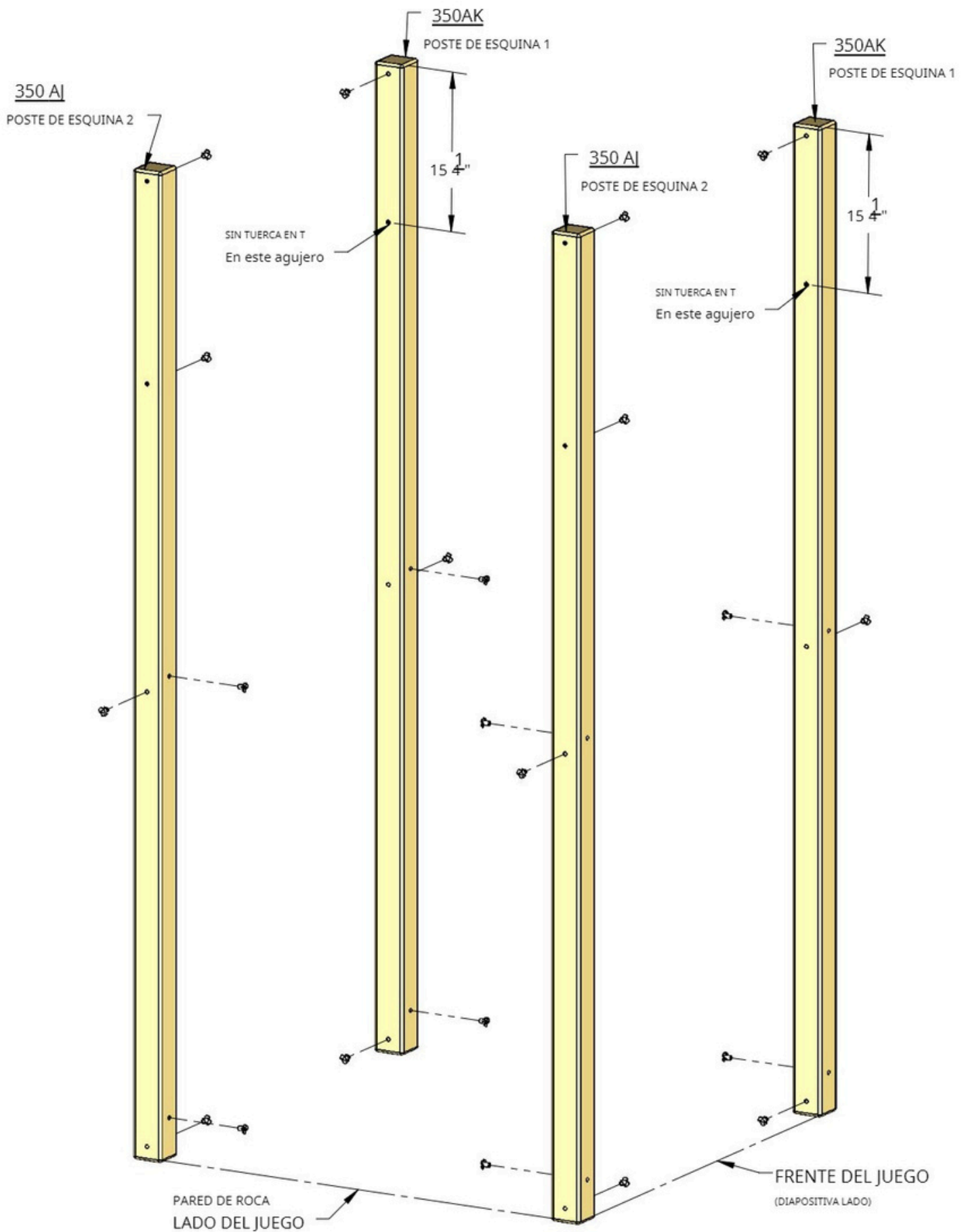
PASO 2: TABLERO DE ARENA - SOPORTE DE CUERDA DE PARED DE ROCA

1: FIJE CADA TABLERO COMO SE MUESTRA.

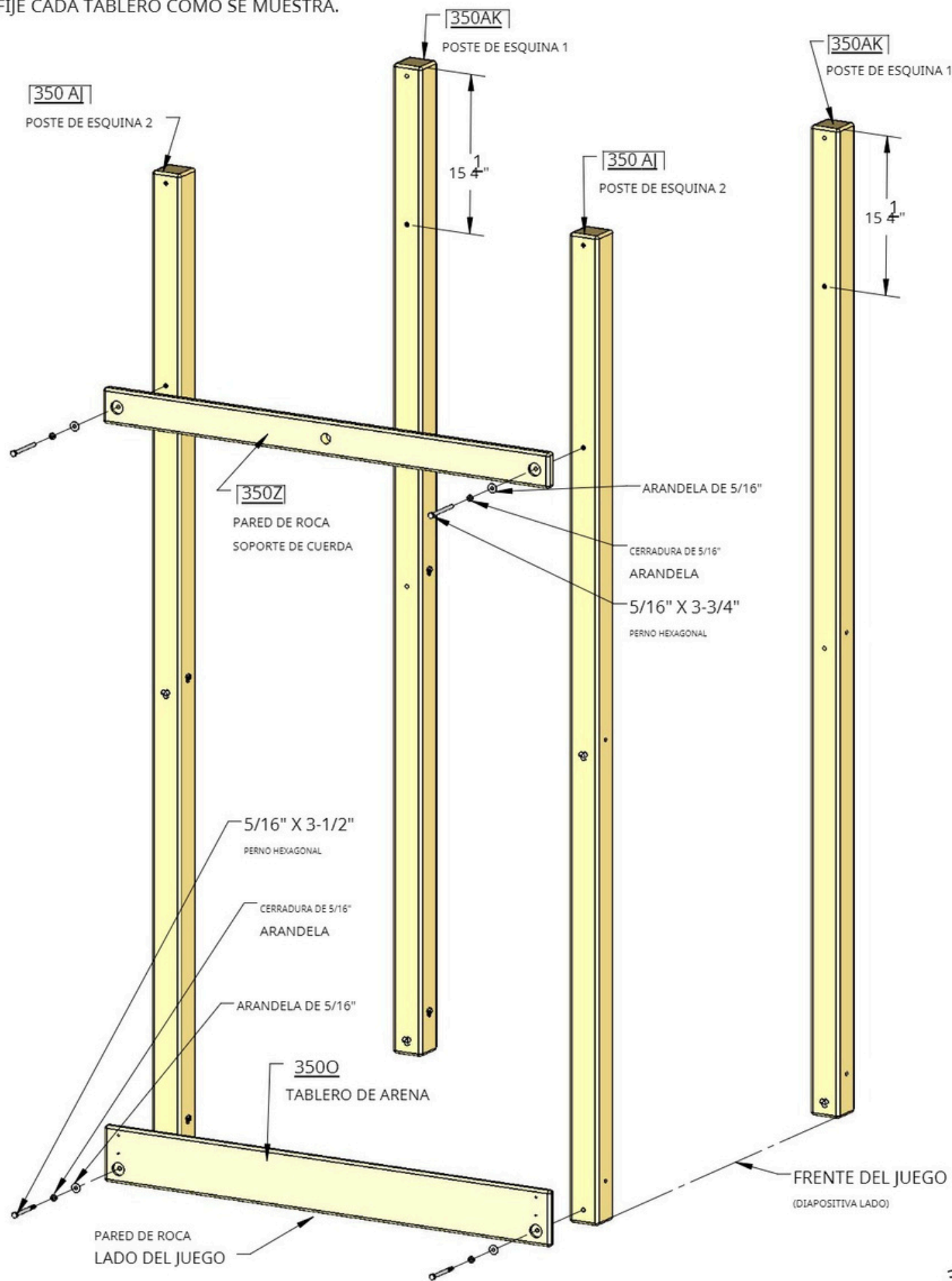

PASO 3: MONTAJE DE LA VIGA DEL COLUMPIO - TABLERO DE ARENA TRASERO

1: FIJE LA PLACA DE LA VIGA DEL COLUMPIO AL SOPORTE DE LA VIGA DEL COLUMPIO. INSTALE EL SOPORTE DE LA VIGA DEL COLUMPIO

2: INSTALE EL TABLERO DE LA CAJA DE ARENA TRASERA.

ALINEE EL CUADRADO DEL PERNO DE CARRO CON EL CUADRADO EN LA ARANDELA DE TORSIÓN. COLOQUE LOS DIENTES EN LA ARANDELA DE TORSIÓN EN EL POSTE GOLPEANDO EL PERNO DE CARRO CON UN MARTILLO.

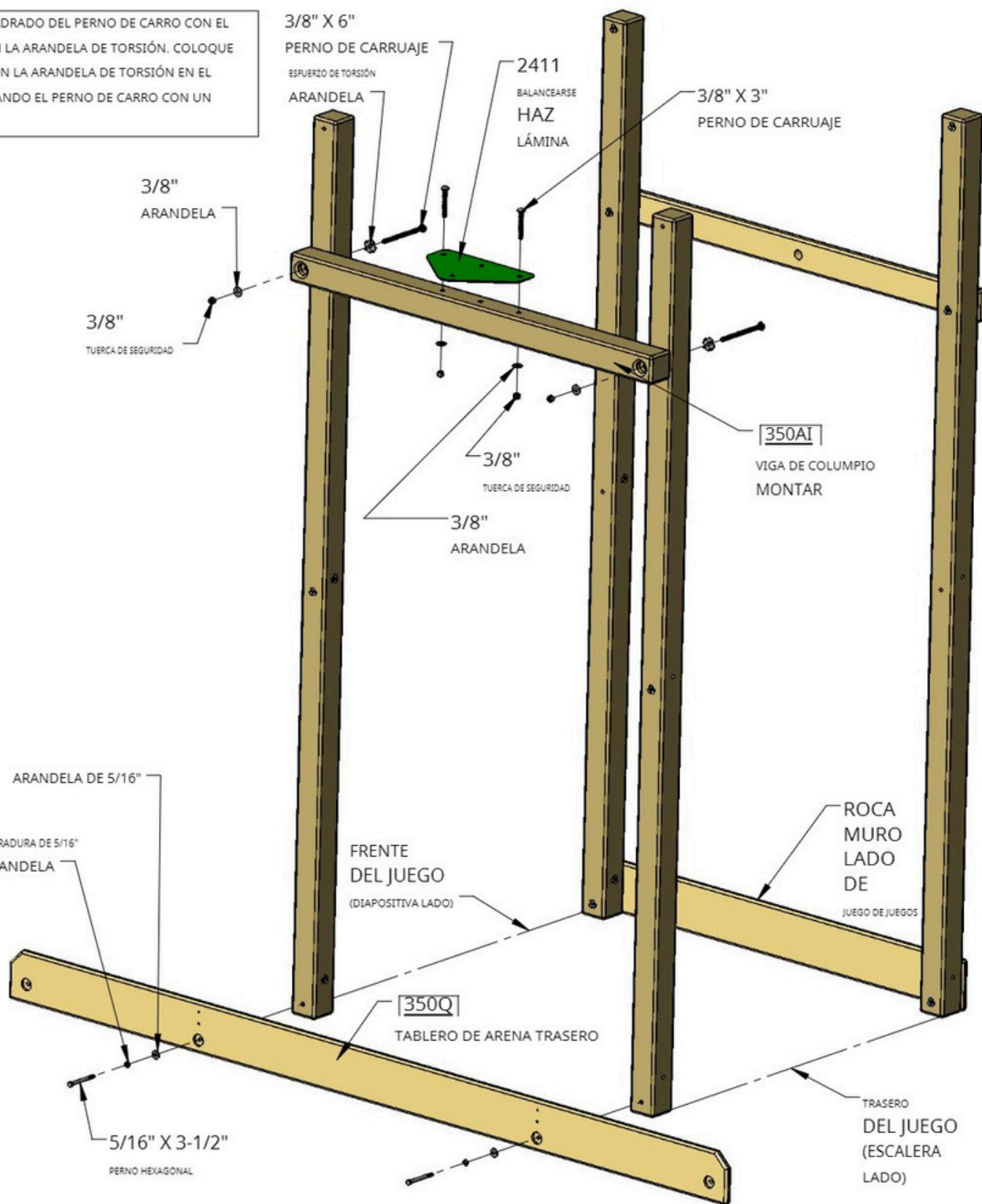

PASO 4: TABLEROS DE ARENA - TABLEROS DELANTEROS

1: FIJE LAS TABLERAS COMO SE MUESTRA.

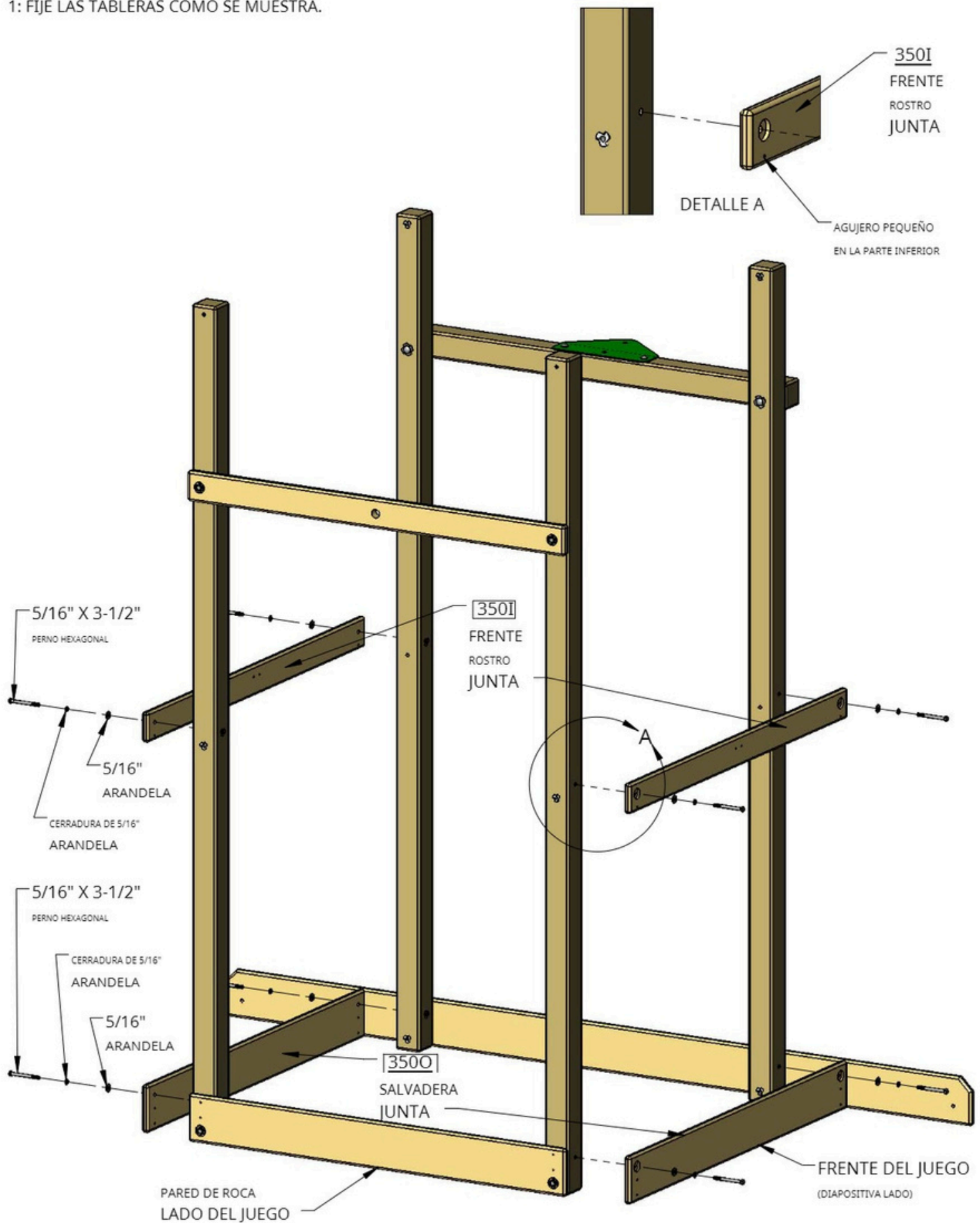

PASO 5: SOPORTES DE LA CUBIERTA

1: FIJE LOS SOPORTES DE LA CUBIERTA COMO SE MUESTRA.

CONSEJO: AFLOJE LAS TABLAS DELANTERAS SI LOS SOPORTES DE LA CUBIERTA ESTÁN APRETADOS ENTRE ELLAS. INSTALE LAS TABLAS DE LA CUBIERTA SIN AJUSTARLAS. LUEGO APRIETE LAS TABLAS DELANTERAS. FINALMENTE APRIETE LAS TABLAS DE LA CUBIERTA.

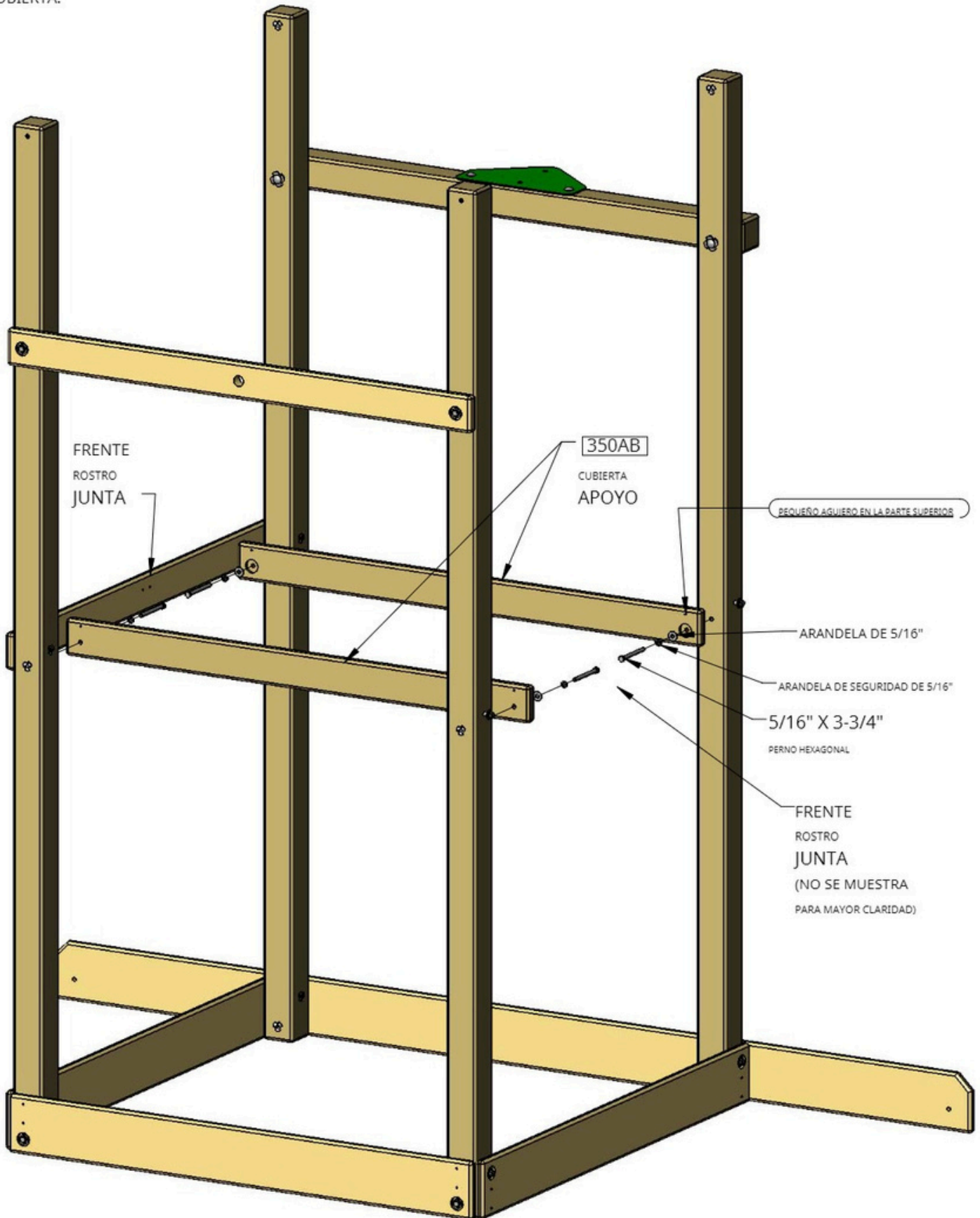

PASO 6: NIVELACIÓN DEL JUEGO

1: NIVELA EL MARCO DEL JUEGO. NIVELA DE LADO A LADO Y DE FRENTE A ATRÁS. COMPRUEBA QUE LAS DIAGONALES ESTÉN EN CUADRADO. UNA VEZ QUE TENGAS EL MARCO DEL JUEGO NIVELADO Y EN CUADRADO, PUEDES INSTALAR LOS TORNILLOS.

2: INSTALE LOS TORNILLOS COMO SE MUESTRA. TENGA EN CUENTA LAS LONGITUDES QUE SE INDICAN A CONTINUACIÓN.

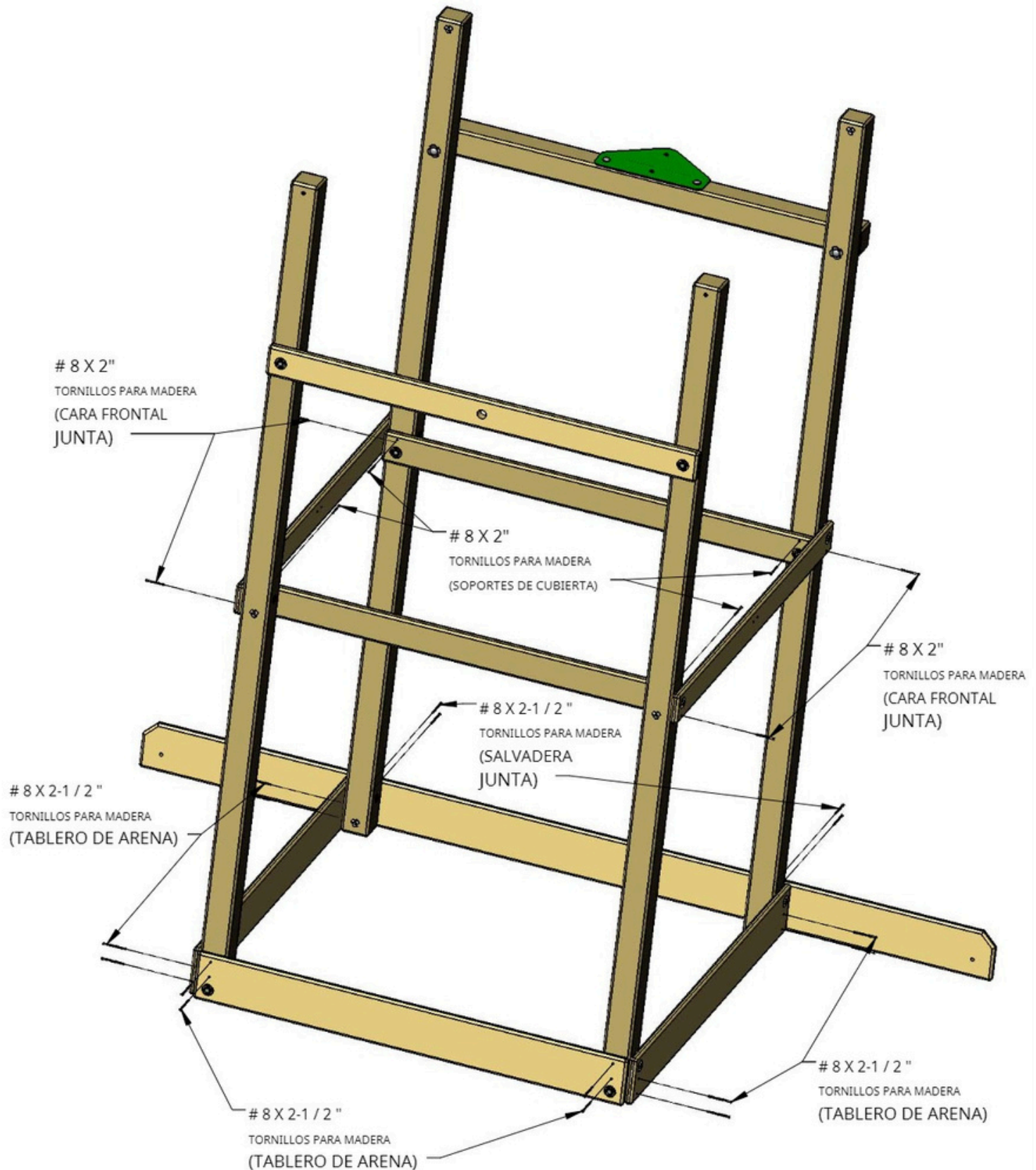

PASO 7: SOPORTES LATERALES DEL FUERTE

1: INSTALE LAS TUERCAS EN T EN LOS SOPORTES LATERALES DEL FUERTE.

2: FIJE LOS SOPORTES LATERALES DEL FUERTE COMO SE MUESTRA.

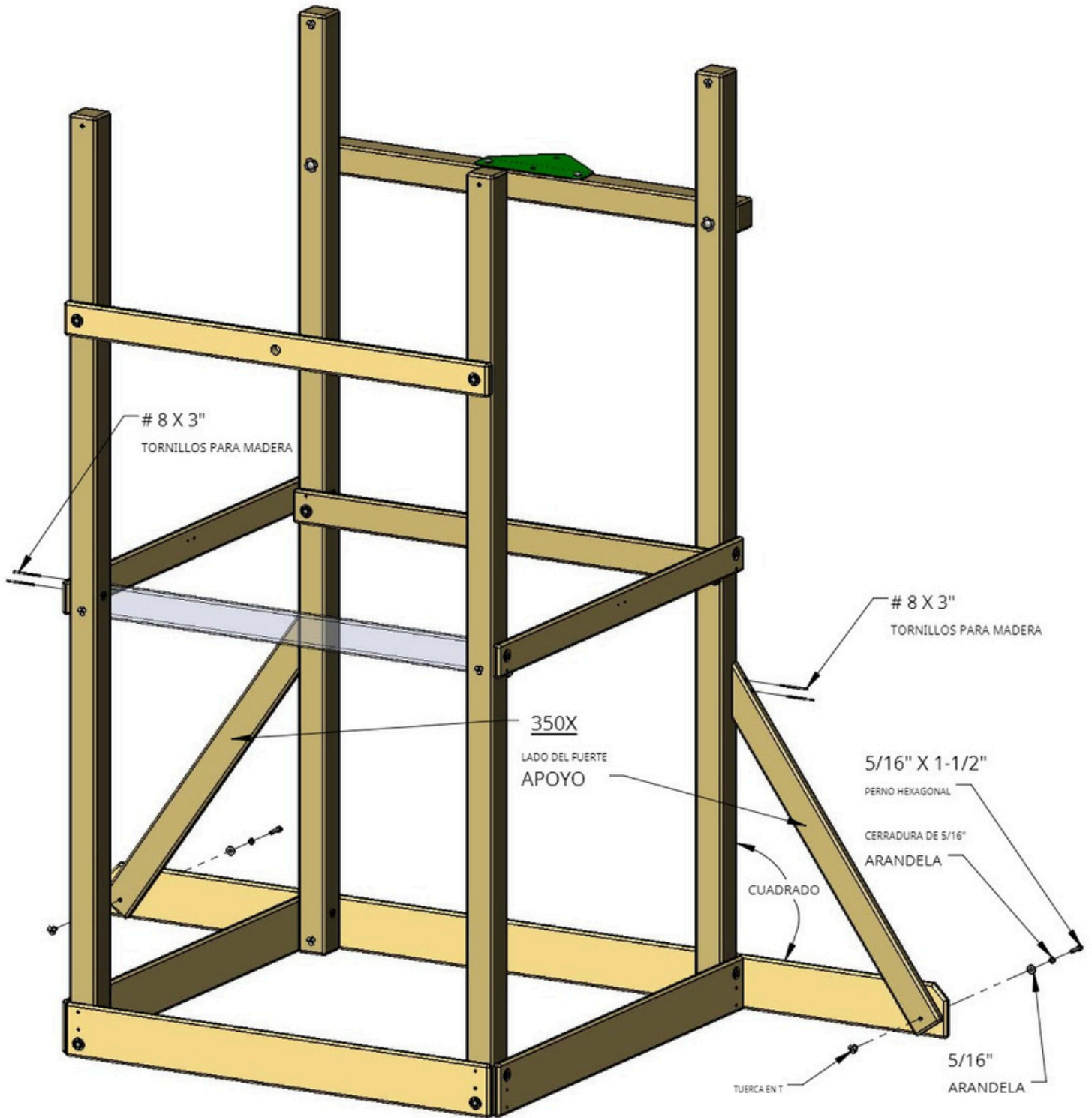

PASO 8: SOPORTES ANGULARES

- 1: COLOQUE DOS TABLAS DE CUBIERTA SOBRE LOS SOPORTES DE LA CUBIERTA, PERO NO LAS INSTALE.
- 2: COLOQUE EL EXTREMO SUPERIOR DEL SOPORTE EN ÁNGULO DEBAJO DE LA TABLA DE LA CUBIERTA DE MODO QUE QUEDE AL RAS O MÁS BAJO QUE LA PARTE INFERIOR DE LA TABLA DE LA CUBIERTA.
- 3: INSTALE LOS TORNILLOS. REPITA EL PROCESO PARA LOS OTROS TRES SOPORTES ANGULARES.
- 4: RETIRE LAS TABLAS DE LA CUBIERTA.

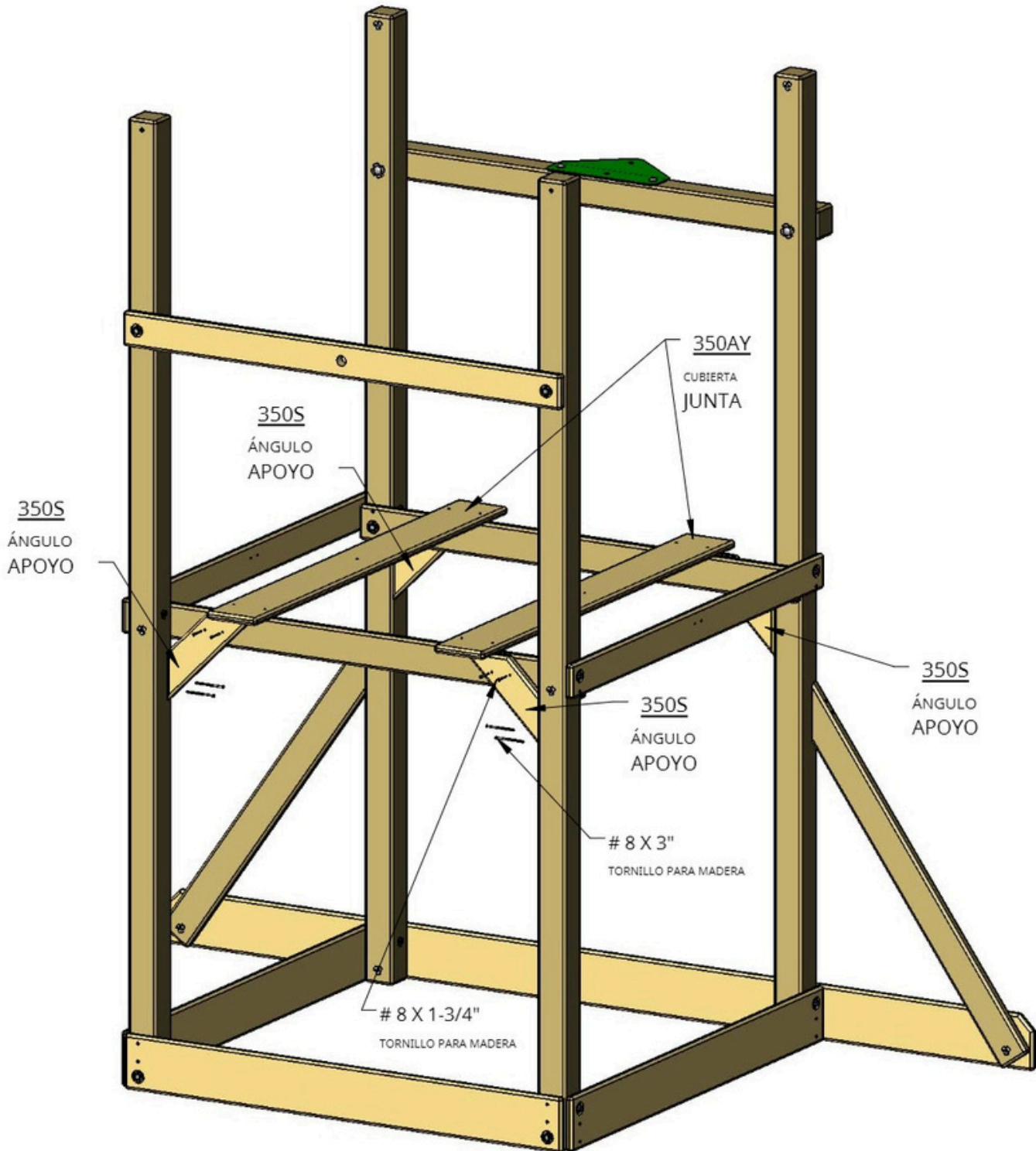

PASO 9: ESPACIADORES DE CUBIERTA

- 1: COLOQUE LOS ESPACIADORES DE CUBIERTA ENCIMA DE LOS SOPORTES DE CUBIERTA.
- 2: COLOQUE LOS ESPACIADORES DE LA CUBIERTA A 3/16" DE LAS TABLAS FRONTALES.
- 3: INSTALE COMO SE MUESTRA.

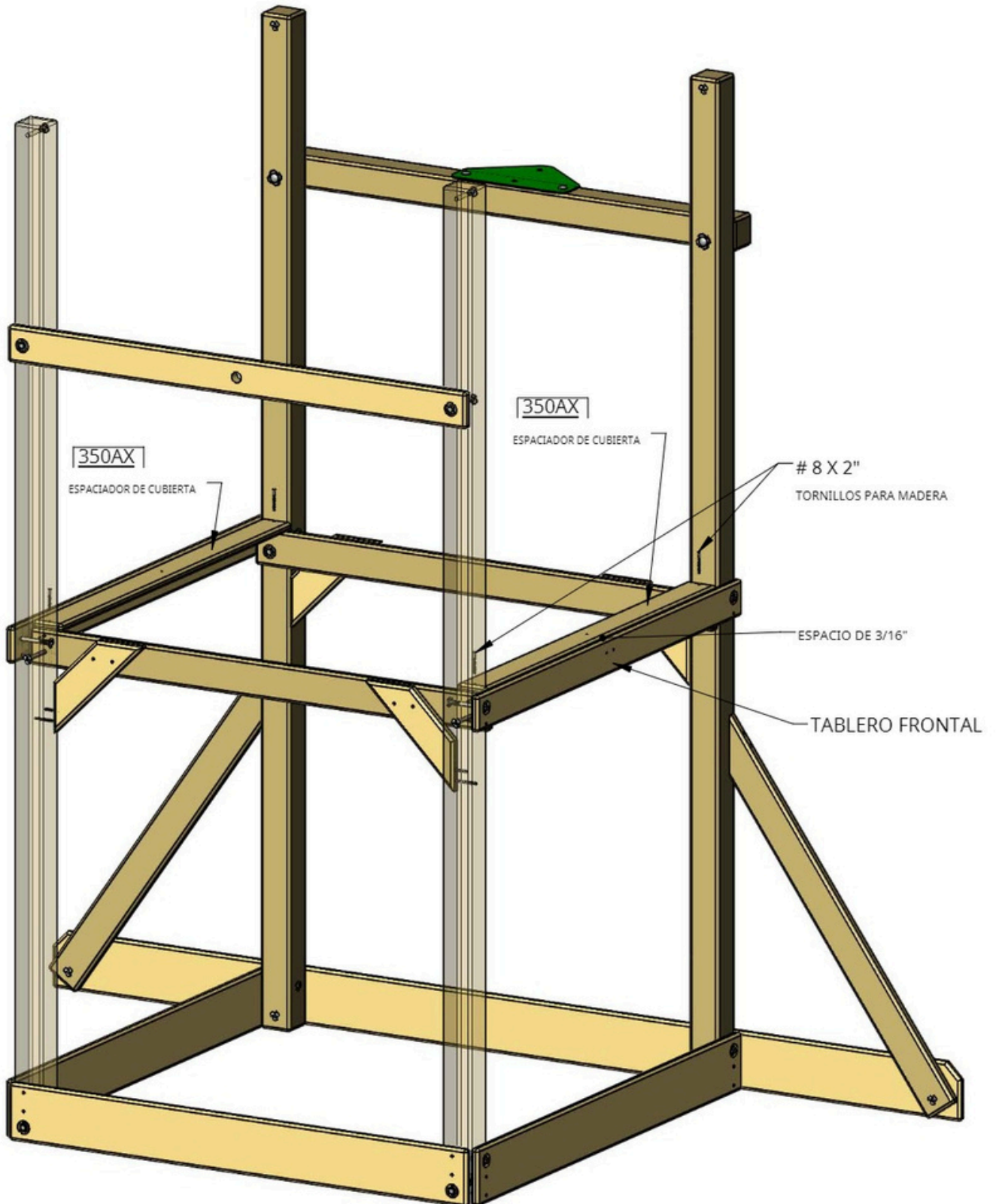

PASO 10: SOPORTES ANGULARES

1: COLOQUE DOS SOPORTES EN ÁNGULO AL RAS DEBAJO DE LOS ESPACIADORES DE LA CUBIERTA Y FIJE A LOS POSTES DE LAS ESQUINAS Y AL TABLERO FRONTAL.

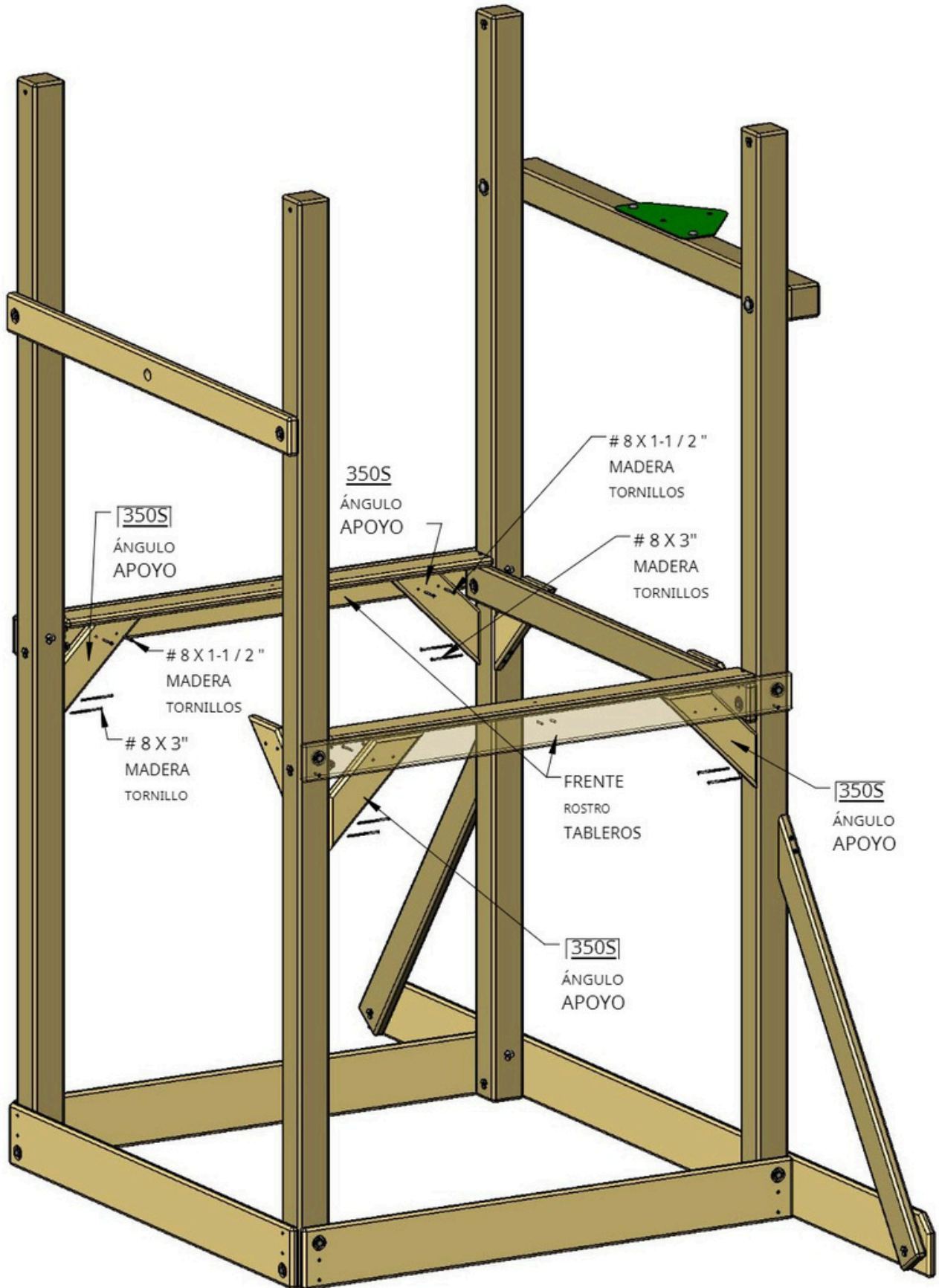

PASO 11: SOPORTES ANGULARES - TORNILLOS EXTERIORES

1: PERFORE DOS AGUJEROS DE 1/8" DE DIÁMETRO POR 3/4" DE PROFUNDIDAD EN AMBAS TABLAS FRONTALES.

2: INSTALE DOS TORNILLOS EN LOS AGUJEROS COMO SE MUESTRA.

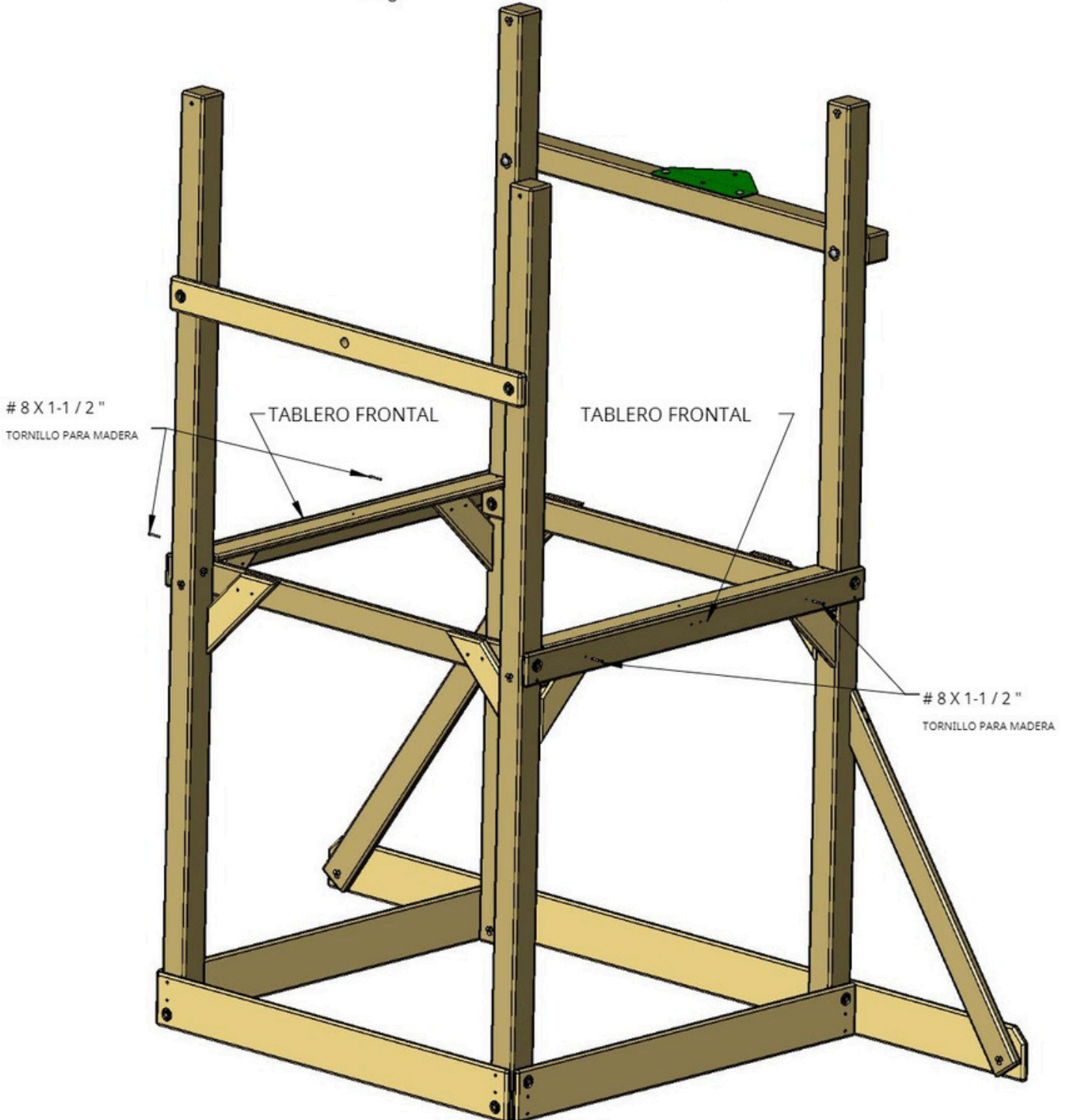

PASO 12: ENROLLADOR

1: CENTRE EL LARGUERO DEBAJO DE LOS ORIFICIOS CENTRALES DE LOS ESPACIADORES DE LA CUBIERTA.

2: FIJE PRIMERO CON TORNILLOS DE 1-1/2". LUEGO INSTALE TORNILLOS DE 2".

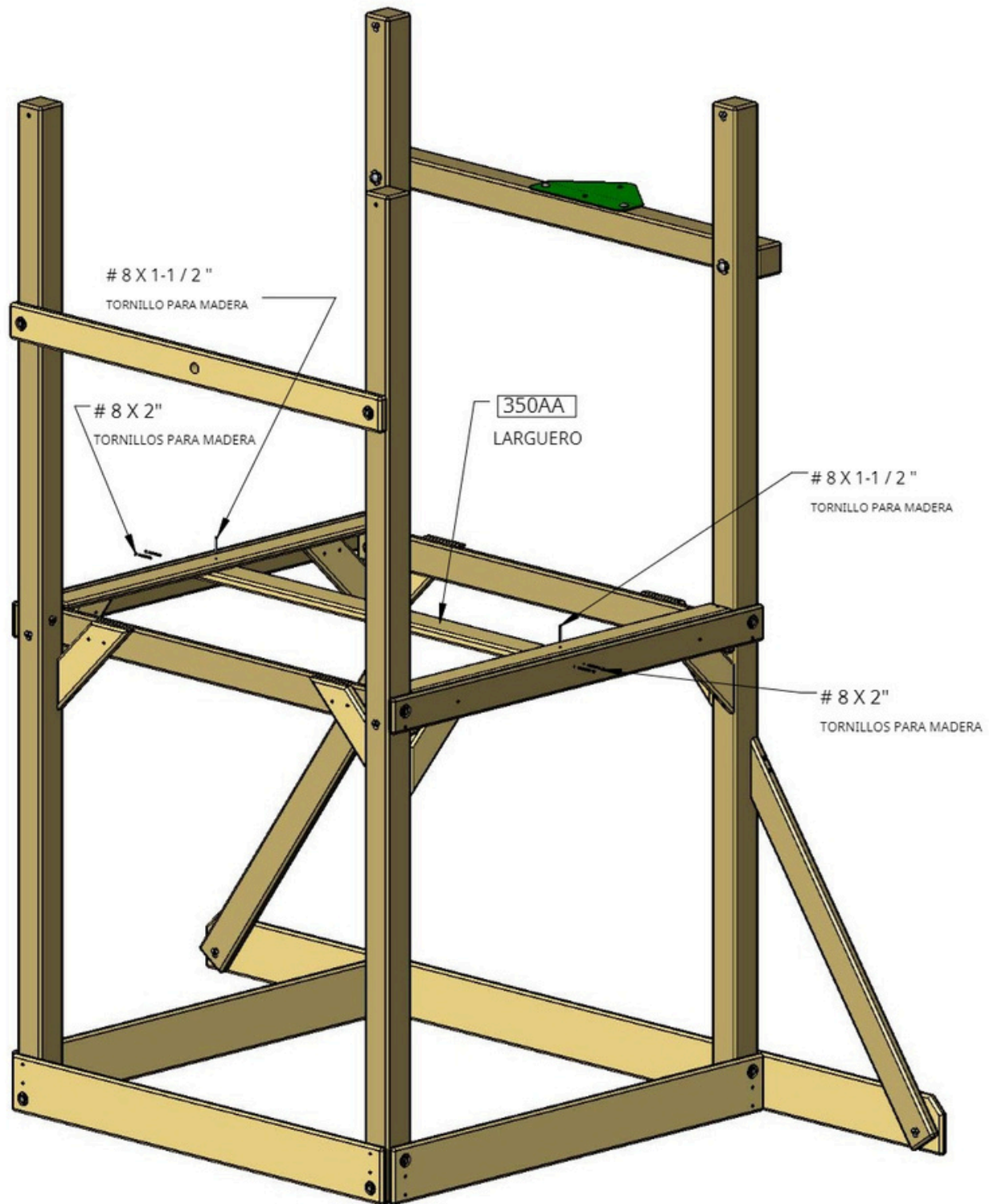

PASO 13: SOPORTES DEL PANELES

1: COLOQUE CADA SOPORTE DEL PANEL CON LA PARTE SUPERIOR A RAS DE LAS TABLAS FRONTALES.

2: CADA SOPORTE DEL PANEL DEBE TENER LOS ORIFICIOS DE LOS EXTREMOS DESPLAZADOS HACIA ABAJO COMO SE MUESTRA A CONTINUACIÓN.

3: FIJE COMO SE MUESTRA.

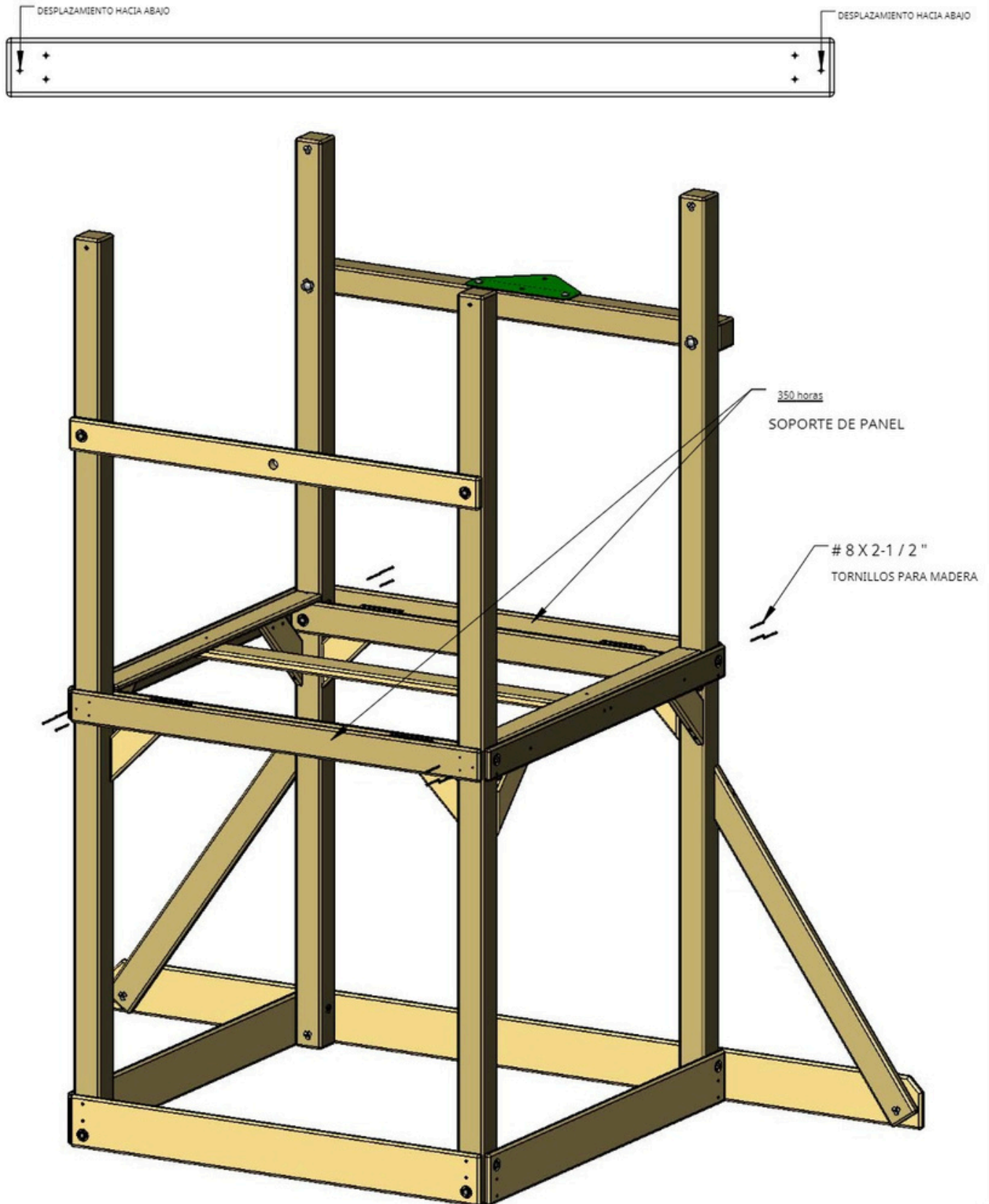

PASO 14: MONTAJE DE LA ESCALERA

1: COLOQUE CADA LADO DE LA ESCALERA SOBRE UNA SUPERFICIE PLANA CON LOS CANALES HACIA ABAJO E INSTALE LAS TUERCAS EN T.

2: GIRA UN LADO DE LA ESCALERA PARA QUE LOS CANALES QUEDEN HACIA ARRIBA. COLOCA LOS ESCALONES DE LA ESCALERA EN LOS CANALES. LUEGO COLOCA EL SEGUNDO LADO DE LA ESCALERA ENCIMA CON LOS CANALES HACIA ABAJO.

3: INSTALE TORNILLOS PARA MADERA DE 2" EN CADA ESCALÓN. GIRE LA ESCALERA CON CUIDADO E INSTALE TORNILLOS PARA MADERA DE 2" EN EL OTRO LADO DE CADA ESCALÓN.

4: INSTALE 90° SOPORTES VERDES COMO SE MUESTRA.

5: COLOQUE LA ESCALERA COMO SE MUESTRA EN LA IMAGEN DERECHA E INSTALE TORNILLOS DE 1-1/2".

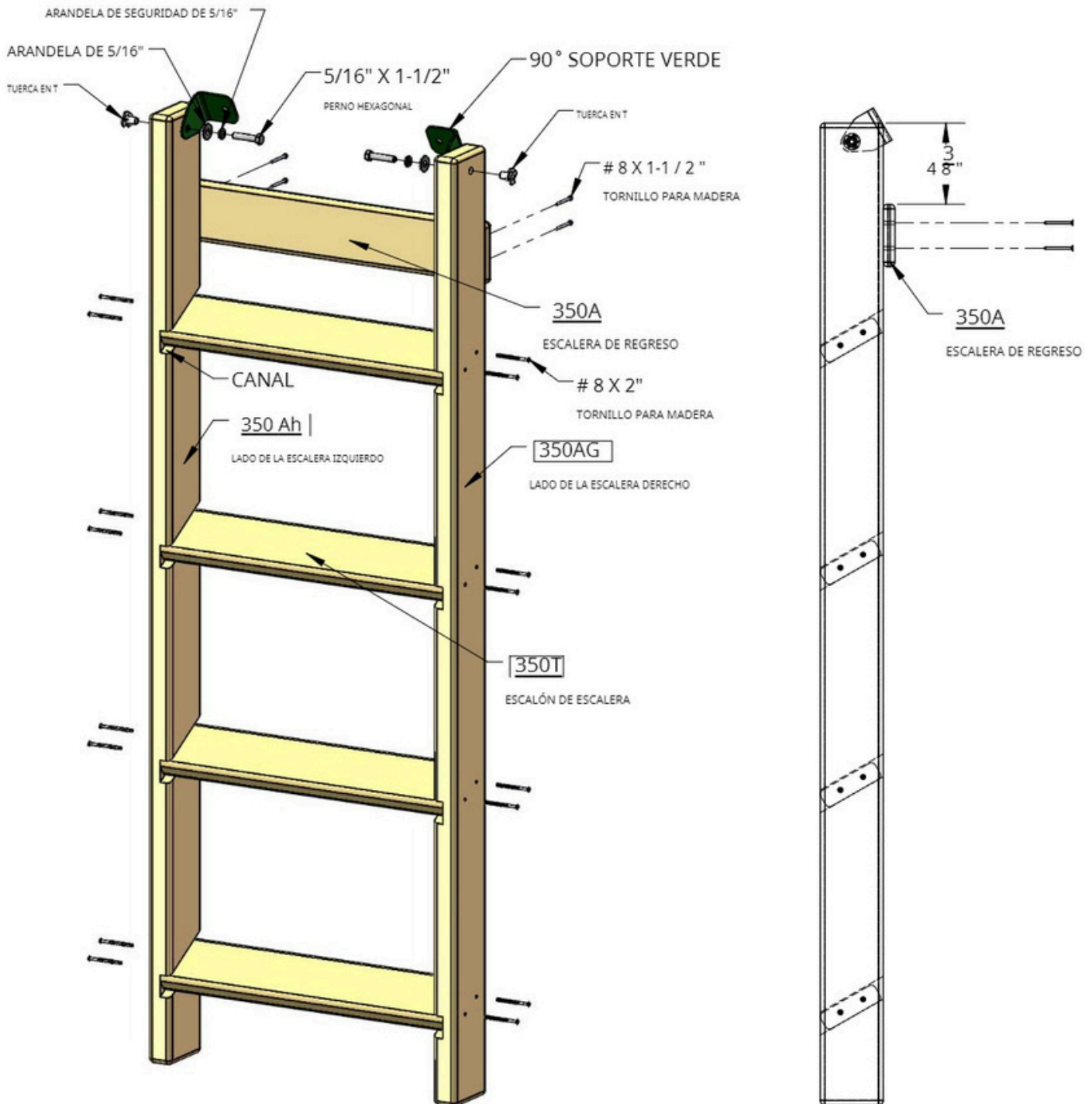

PASO 15: COLOCACIÓN DE LA ESCALERA

1: CENTRE LA ESCALERA EN LA PARTE TRASERA DEL JUEGO A $14\text{-}3/16"$ DESDE EL EXTERIOR DEL POSTE DE LA ESQUINA.

2: LA PARTE INFERIOR DE LOS SOPORTES DE 90 DEBE ESTAR A $3/4"$ DEL BORDE INFERIOR, COMO SE MUESTRA. MARQUE LA POSICIÓN DE LOS ORIFICIOS DE LOS SOPORTES EN EL TABLERO.

3: PERFORE AGUJEROS DE $3/8"$ DONDE ESTÁ MARCADO.

4: INSERTE LAS TUERCAS EN T EN LA PARTE POSTERIOR DE LOS AGUJEROS.

5: COLOQUE LOS SOPORTES COMO SE MUESTRA.

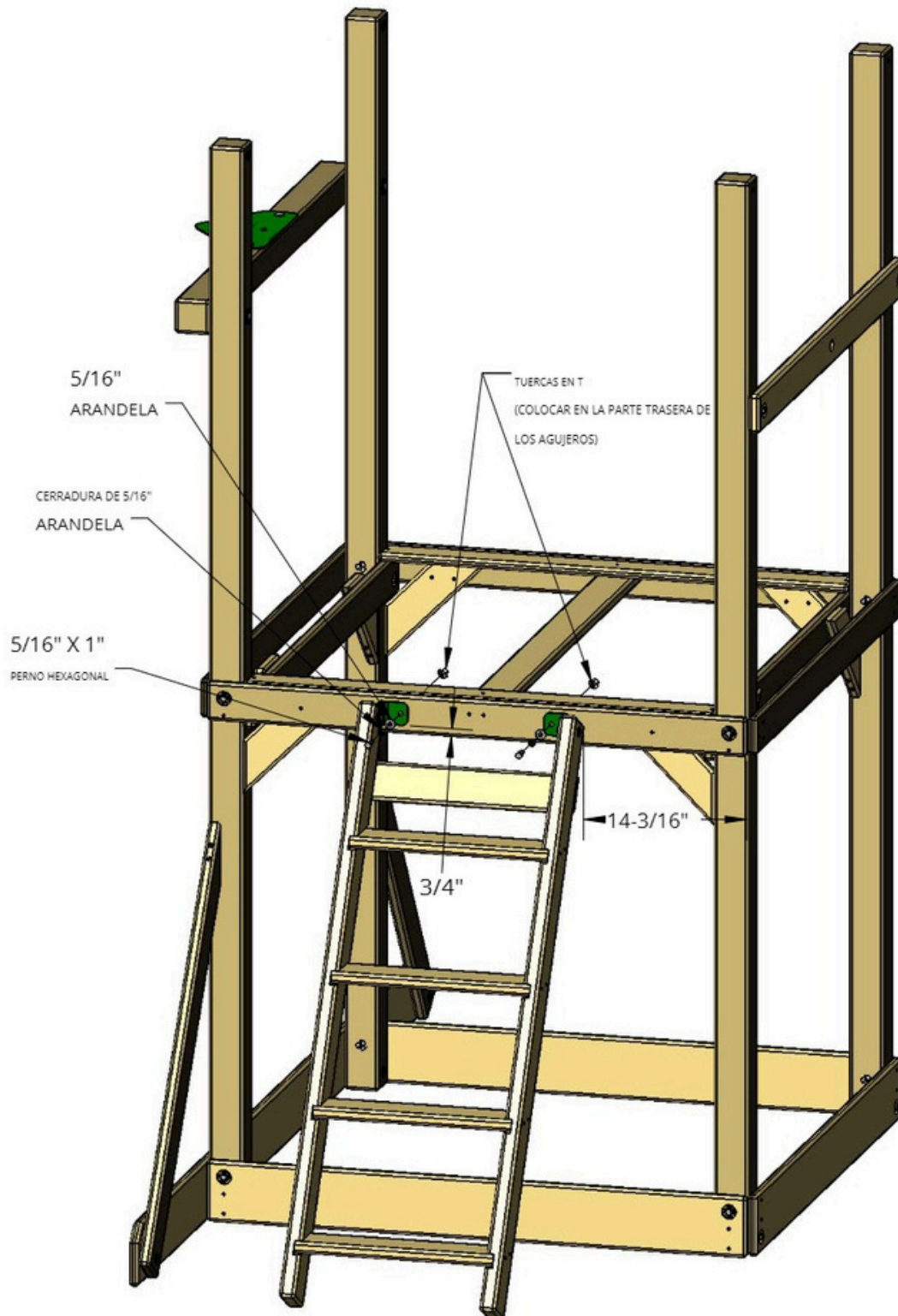

PASO 16: BLOQUES DESLIZANTES

1: PERFORE CUATRO AGUJEROS DE 1/8" DE DIÁMETRO EN EL ESPACIADOR DE LA CUBIERTA COMO SE MUESTRA EN LA IMAGEN SUPERIOR A CONTINUACIÓN.

2: COLOQUE LOS BLOQUES DESLIZANTES DEBAJO DEL ESPACIADOR DE LA CUBIERTA COMO SE MUESTRA EN LA IMAGEN INFERIOR IZQUIERDA A CONTINUACIÓN.

3: FIJE LOS BLOQUES DESLIZANTES AL ESPACIADOR DE LA CUBIERTA COMO SE MUESTRA EN LA IMAGEN INFERIOR DERECHA A CONTINUACIÓN.

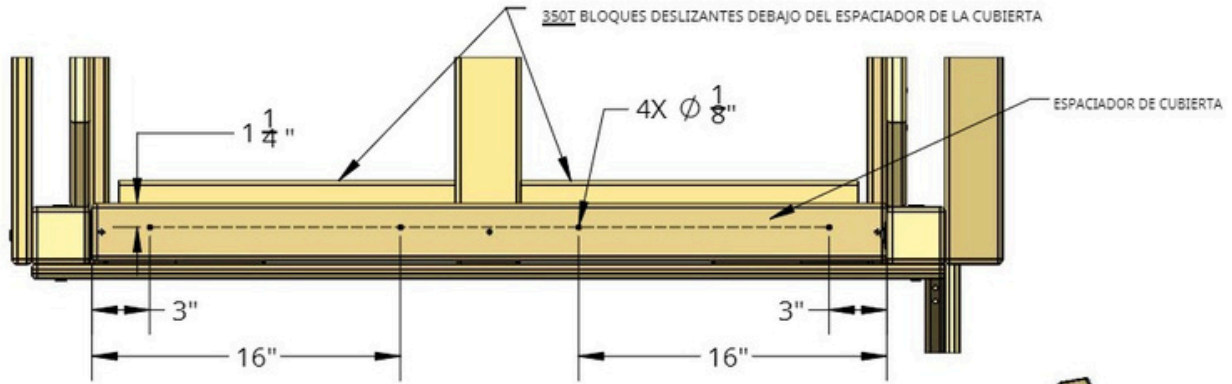

VISTA SUPERIOR DEL ESPACIADOR DE CUBIERTA Y LOS BLOQUES DESLIZANTES

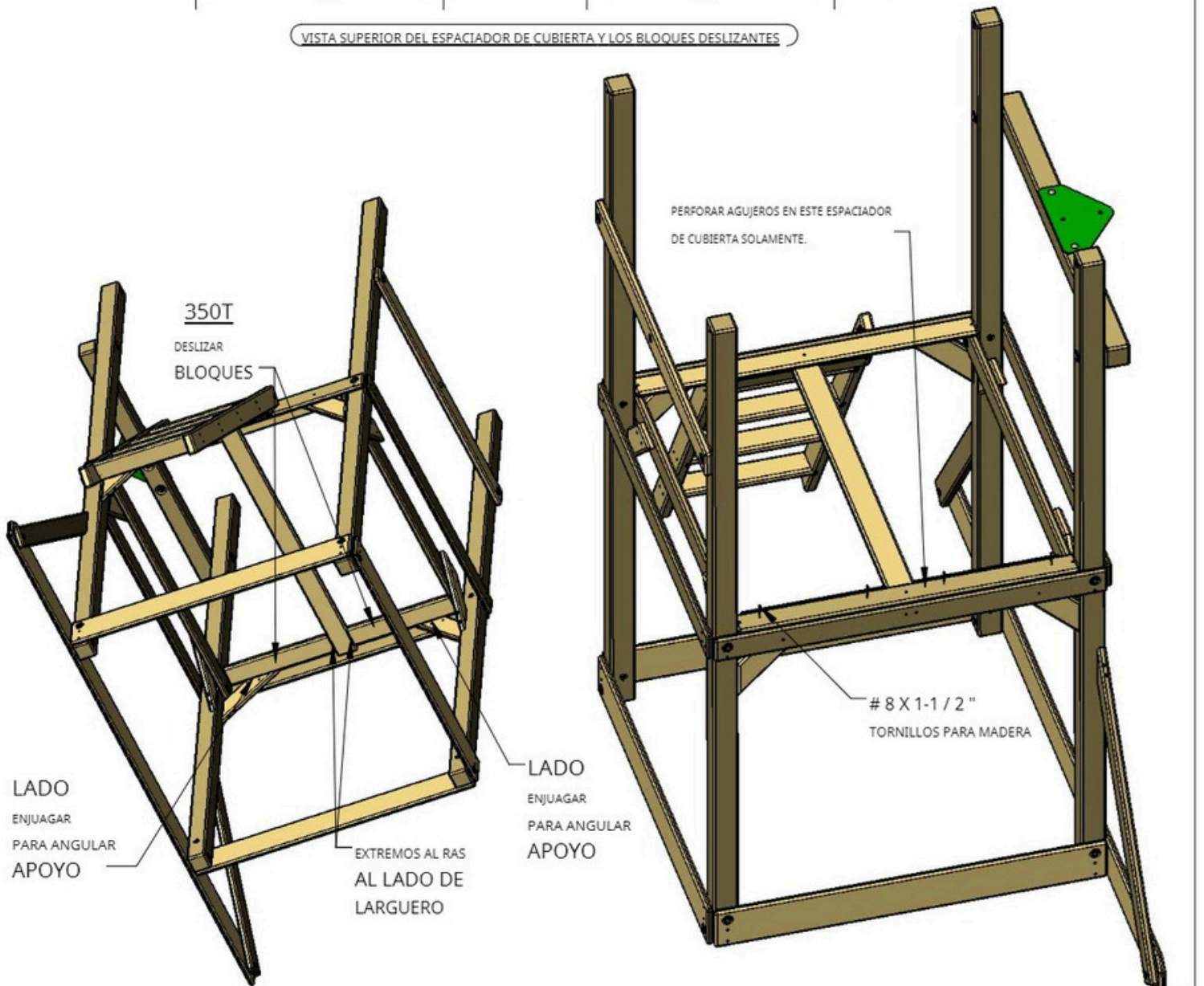

PASO 17: TABLAS DE LA CUBIERTA

1: COLOQUE LAS TABLAS DE LA CUBIERTA COMO SE MUESTRA, ESPACIÁNDOLA IGUALMENTE EN TODA LA CUBIERTA.

2: FIJE LAS TABLAS DE LA CUBIERTA A LOS SOPORTES DE LA CUBIERTA Y AL LARGUERO COMO SE MUESTRA.

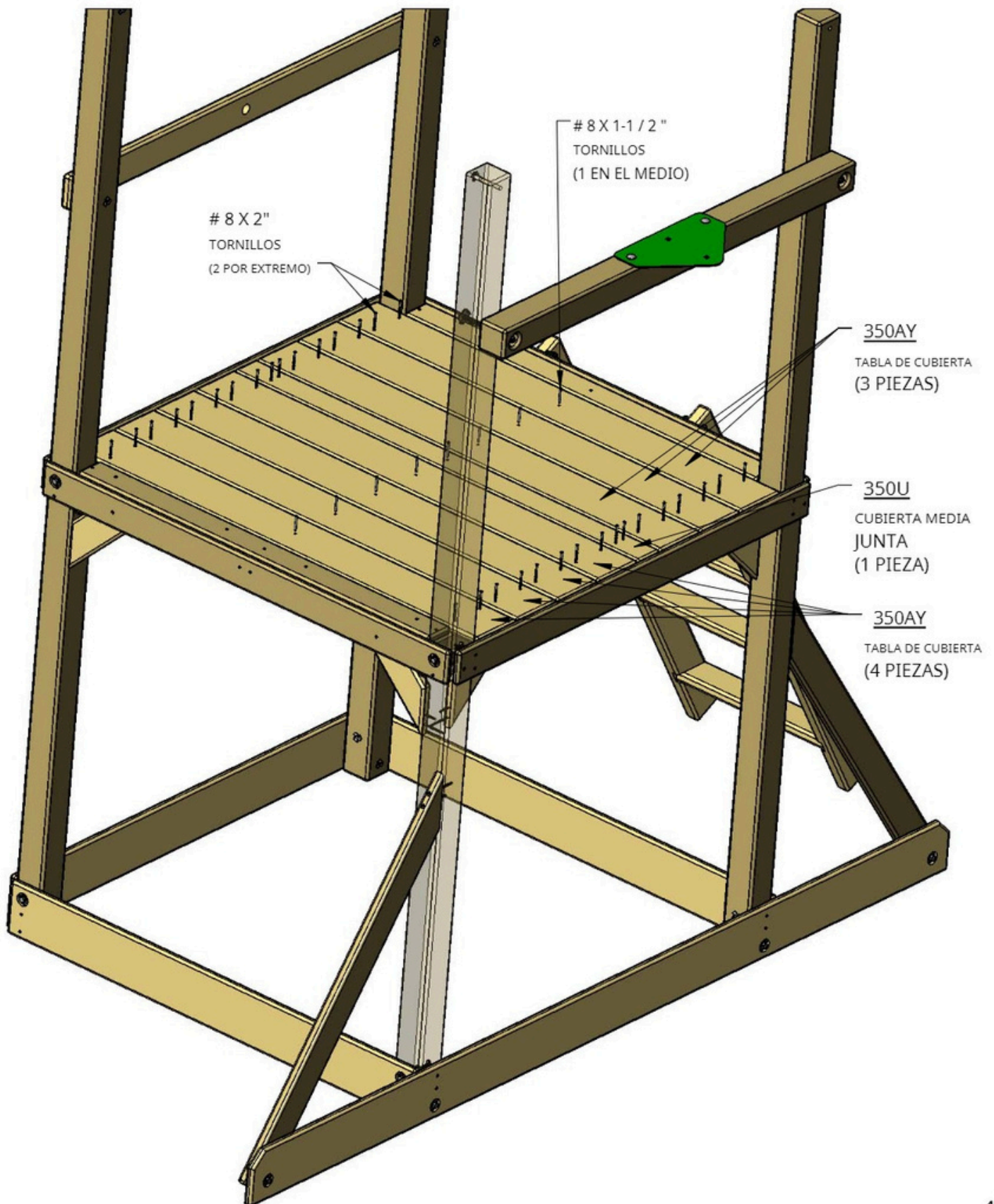

PASO 18: TABLEROS DE PANEL - TRASERO

1: MIDA HACIA ABAJO EN LOS POSTES DE LAS ESQUINAS Y HAGA MARCAS A 18-3/4". ALINEE LA PARTE SUPERIOR DEL SOPORTE DEL PANEL CON LAS MARCAS Y FIJE COMO SE MUESTRA.

2: COLOQUE LOS SOPORTES DEL PANEL INFERIOR ENCIMA DEL TABLERO FRONTAL Y FIJE COMO SE MUESTRA.

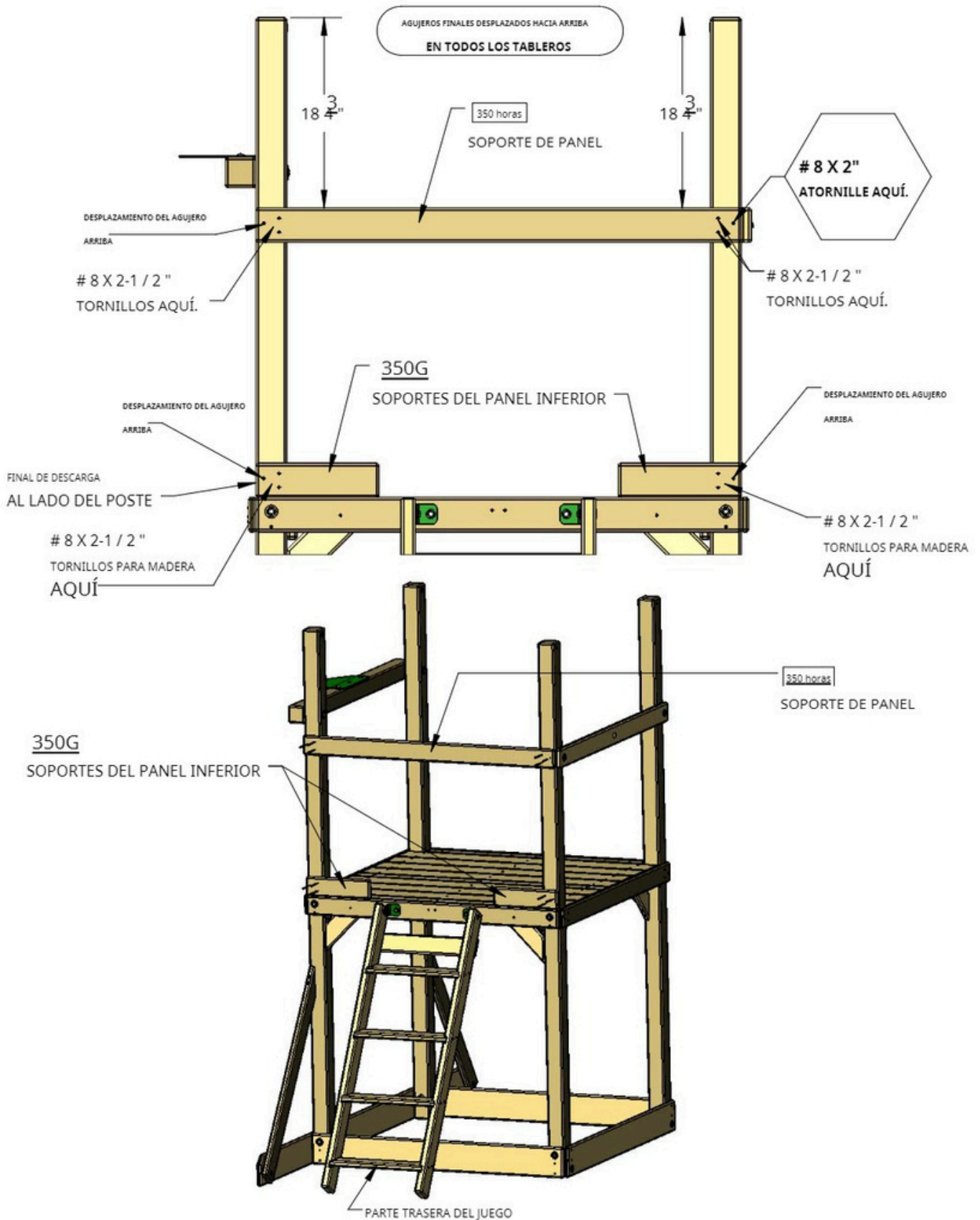

PASO 19: TABLEROS DE PANEL - LADO IZQUIERDO

1: COLOQUE CADA SOPORTE DEL PANEL INFERIOR ENCIMA DEL SOPORTE DEL PANEL COMO SE MUESTRA.

2: FIJE COMO SE MUESTRA.

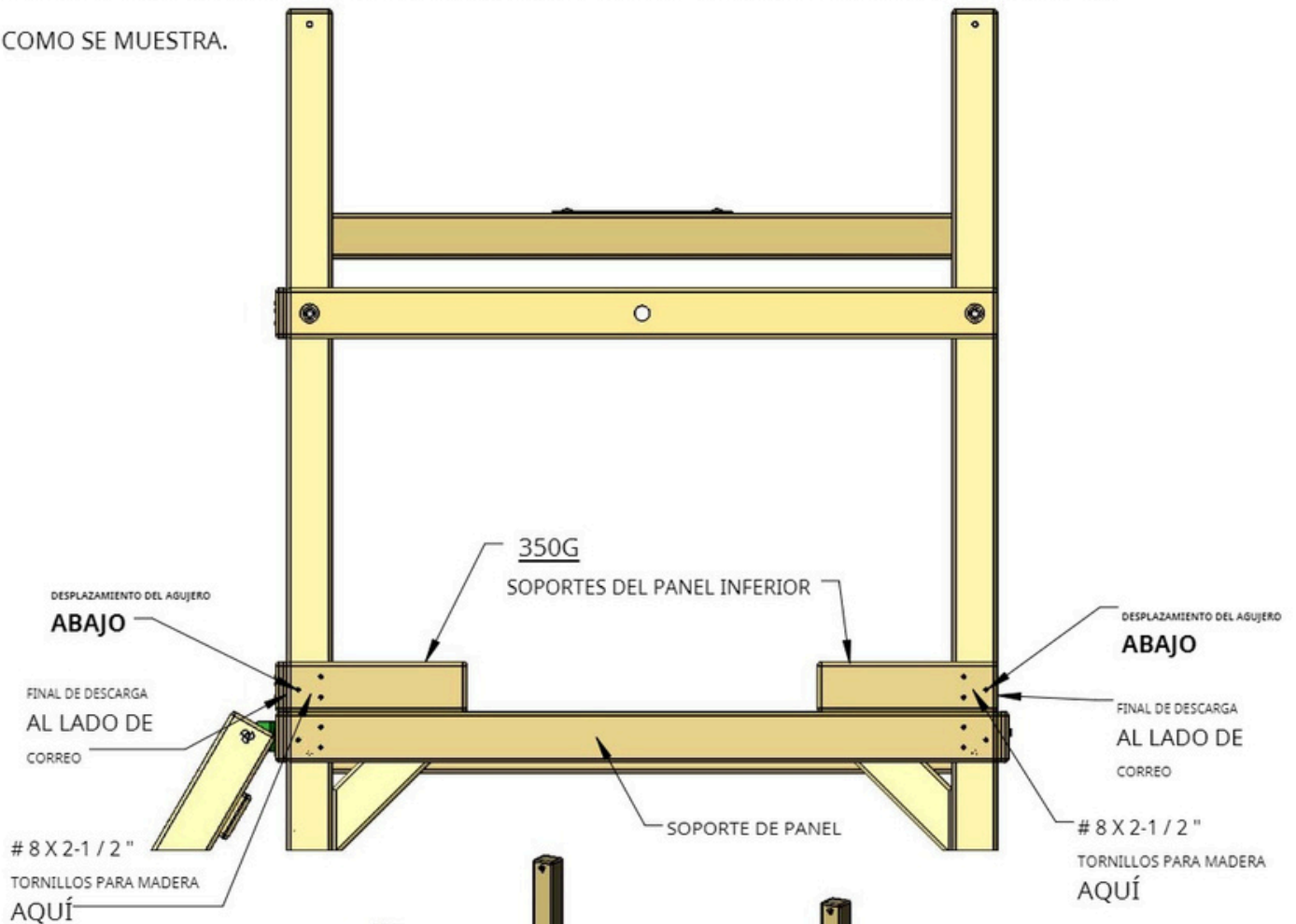

350G
ABAJO

SOPORTES PARA PANELES

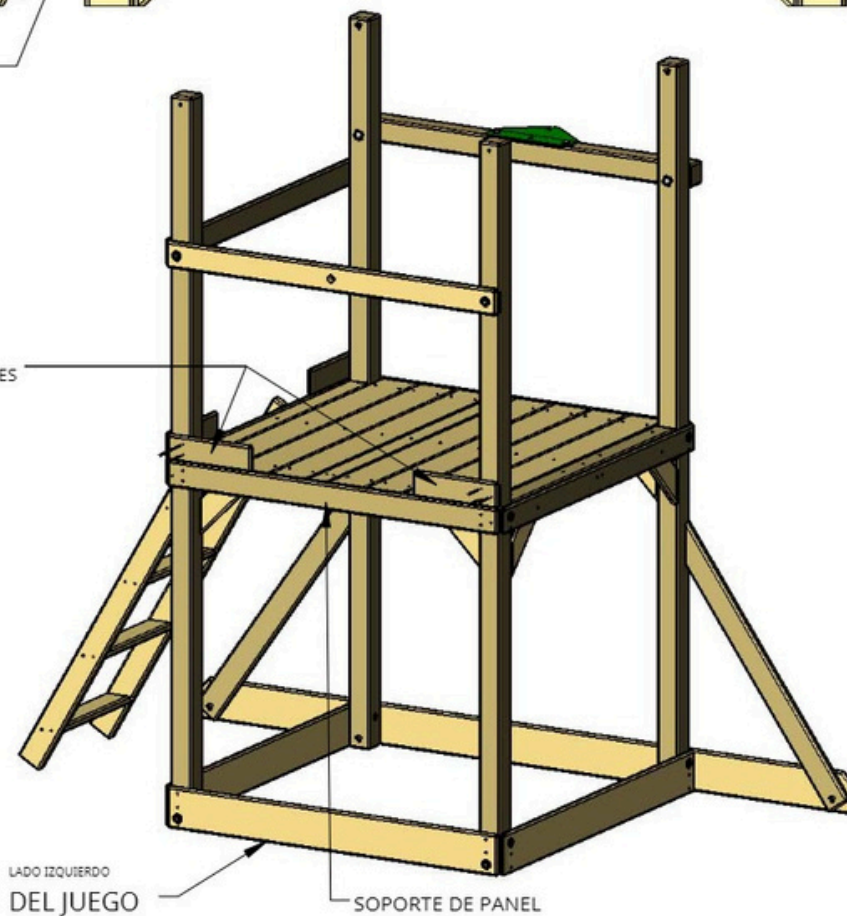

PASO 20: TABLEROS DE PANEL - FRENTE

1: MIDA HACIA ABAJO EN LOS POSTES DE LAS ESQUINAS Y HAGA MARCAS A 18-3/4".

2: ALINEE LA PARTE SUPERIOR DEL SOPORTE DEL PANEL CON LAS MARCAS Y FIJE COMO SE MUESTRA.

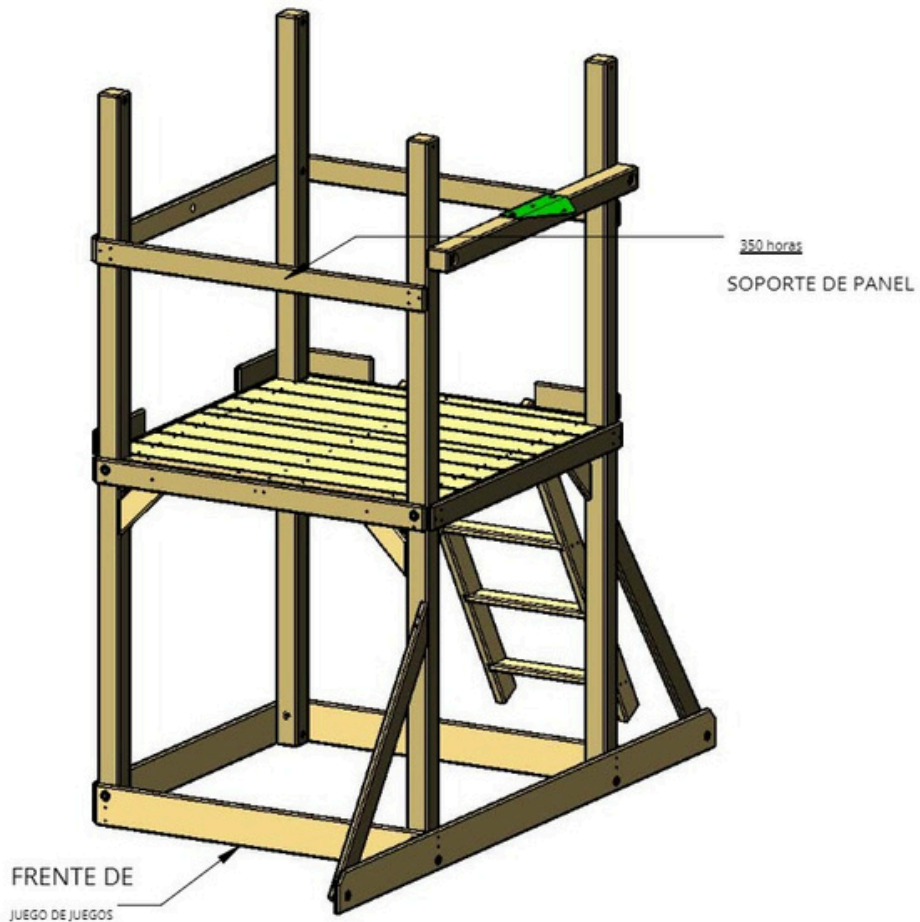
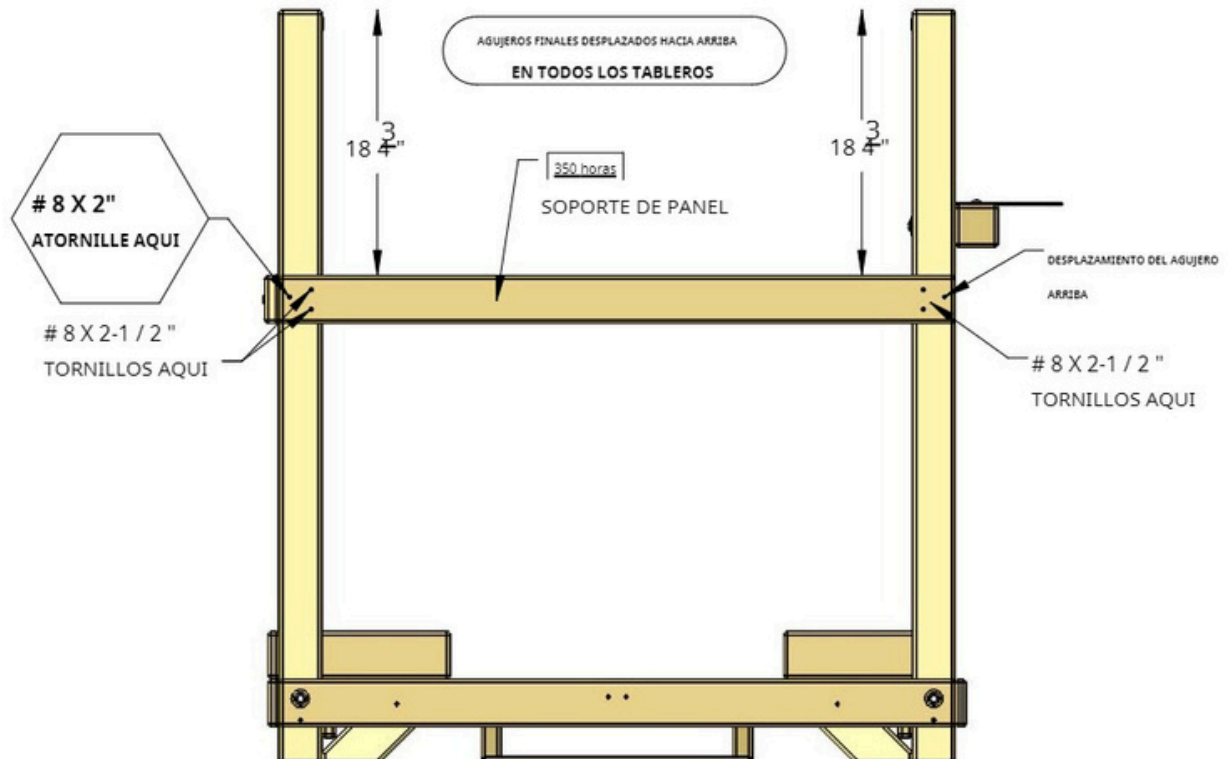

PASO 21: TABLEROS DE PANEL - LADO DERECHO

1: ALINEE LA PARTE SUPERIOR DEL SOPORTE DEL PANEL SUPERIOR CON LAS PARTES SUPERIORES DE LOS SOPORTES DEL PANELES EN LOS LATERALES DEL JUEGO. FIJE COMO SE MUESTRA.

2: COLOQUE EL SOPORTE DEL PANEL MEDIO ENCIMA DEL SOPORTE DEL PANEL. FIJE COMO SE MUESTRA.

3: MIDA HACIA ARRIBA DESDE LA PARTE SUPERIOR DEL TABLERO TRASERO DEL ARENA 21" Y HAGA MARCAS. COLOQUE LA PARTE SUPERIOR DEL SOPORTE DEL PANEL SOBRE LAS MARCAS Y FIJE COMO SE MUESTRA.

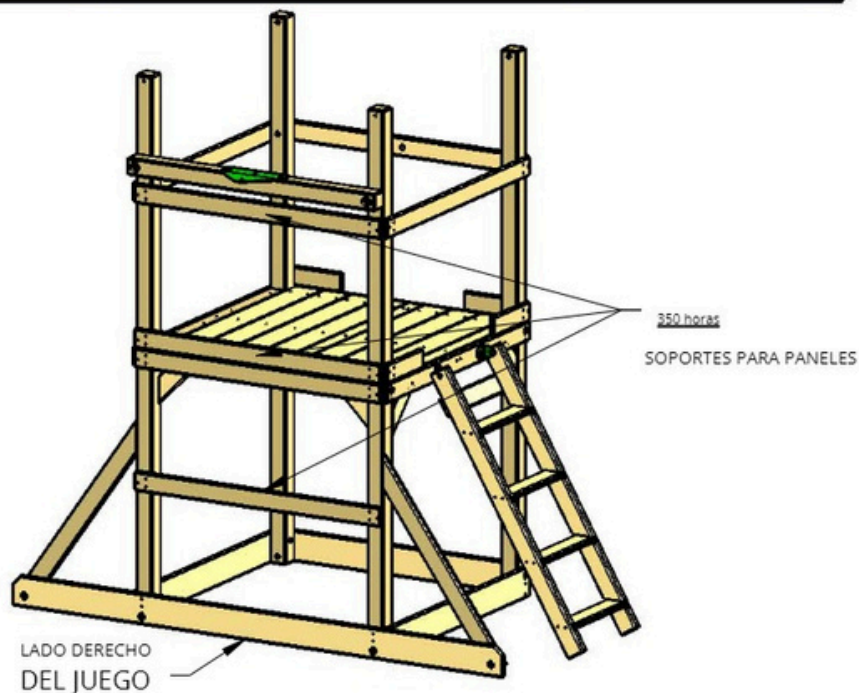
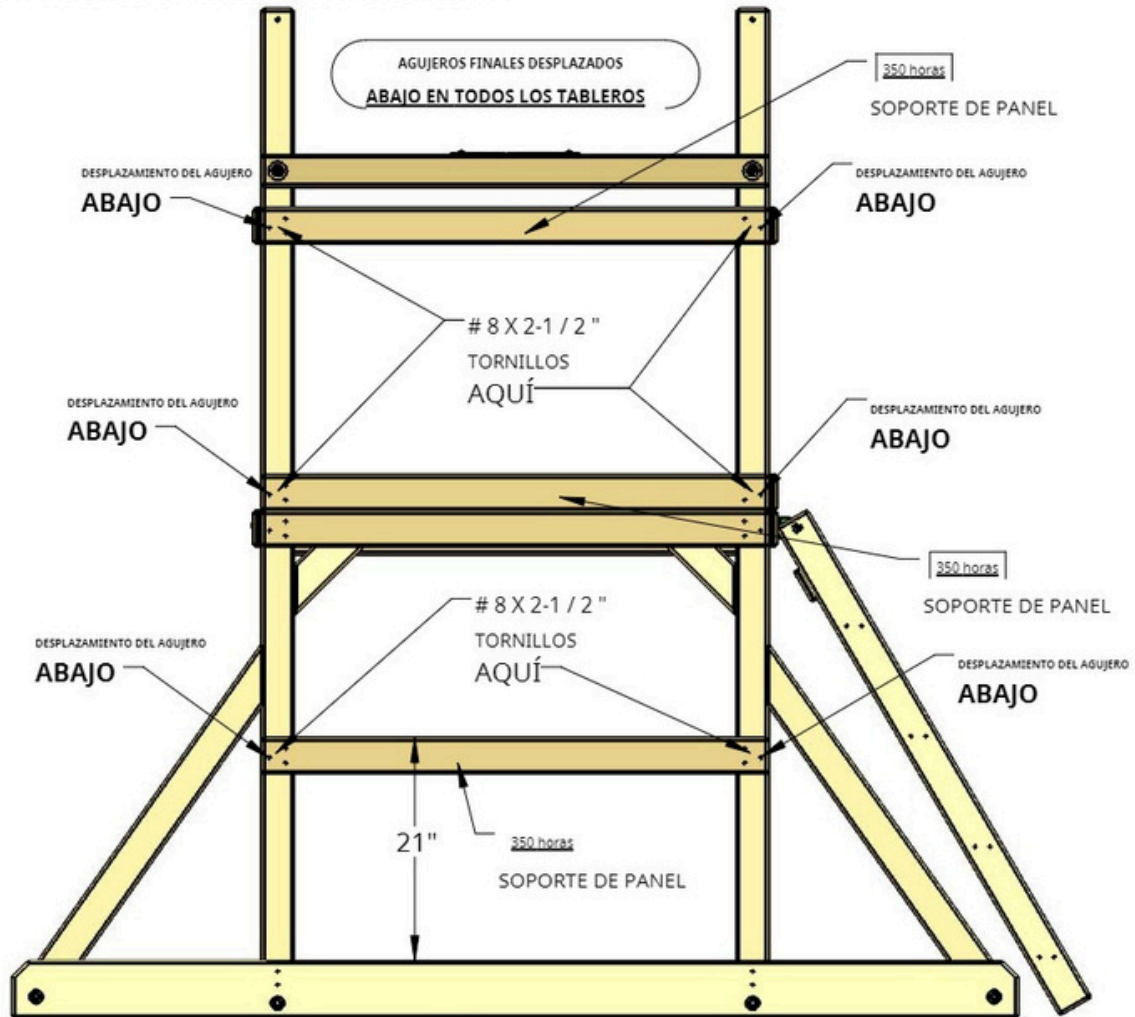

PASO 22: LAMAS DEL PANEL - LADO DERECHO

1: COLOQUE SEIS LÁMINAS DE PANELES EN EL LADO DERECHO DEL JUEGO. LAS LÁMINAS DE PANELES ESTARÁN EN EL INTERIOR DE LOS SOPORTES DE PANELES QUE APOYAN SOBRE LA CUBIERTA.

2: SEPRE LAS LÁMINAS DEL PANELE Y FIJE COMO SE MUESTRA.

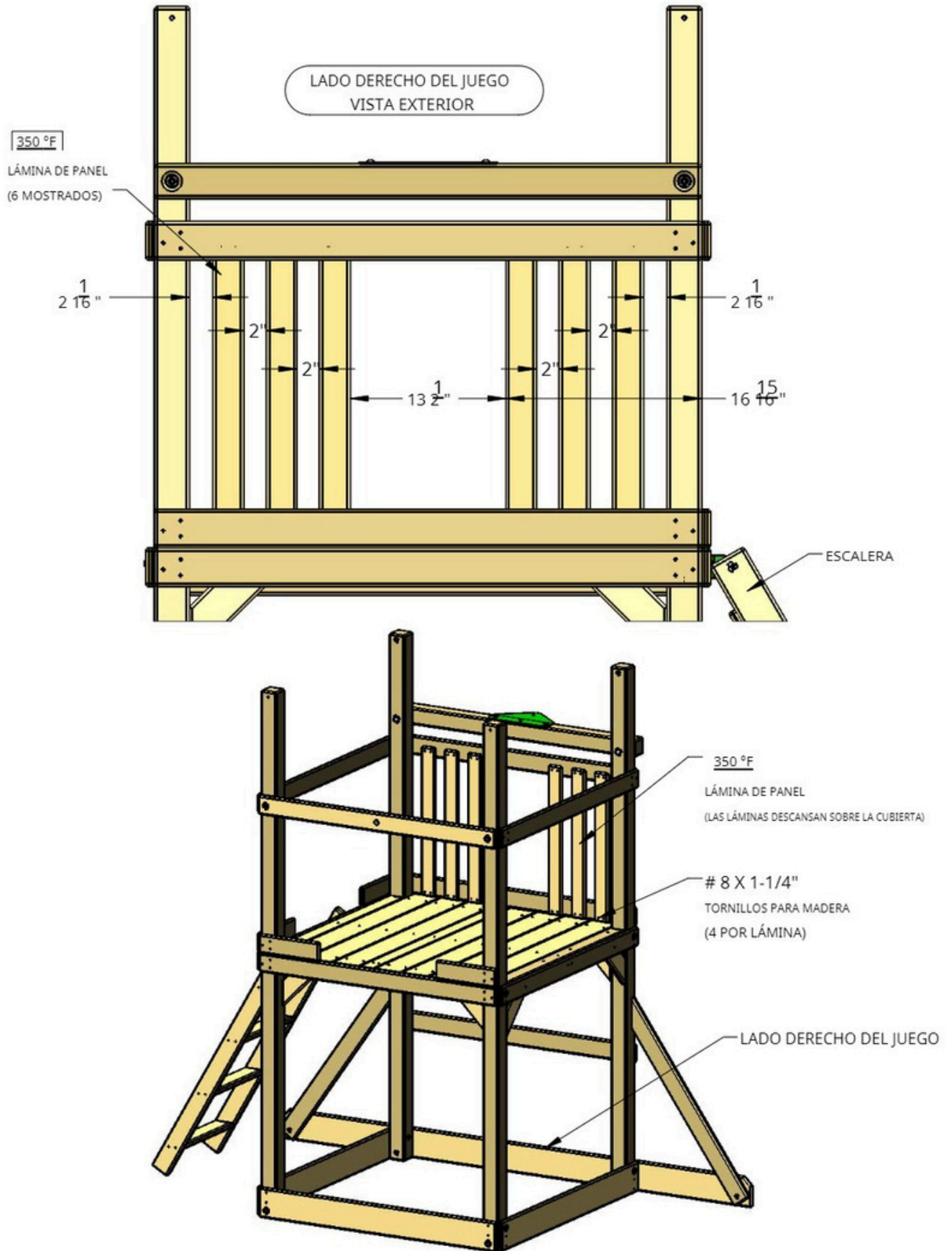

PASO 23: LAMAS DEL PANELE - EN LAS ABERTURAS

1: COLOQUE LAS TABLAS "PANEL SLAT II" EN EL INTERIOR DE LOS SOPORTES DEL PANEL Y LAS TABLAS INFERIORES DEL PANEL. SUJETE CON TORNILLOS PARA MADERA DE 1-1/2". TENGA EN CUENTA QUE LAS UBICACIONES DE LOS ORIFICIOS DE LOS TORNILLOS INFERIORES DE TODAS LAS TABLAS "PANEL SLAT II" ESTÁN ELEVADAS SOBRE LA CUBIERTA.

2: CENTRE UNA LÁMINA DE PANEL ENTRE LAS TABLAS DE LÁMINA DE PANEL II Y EL POSTE DE LA ESQUINA. SUJETE CON TORNILLOS PARA MADERA DE 1-1/4".

3: REPITA LOS SUBPASOS 1 Y 2 ANTERIORES EN LA ABERTURA DEL LADO IZQUIERDO.

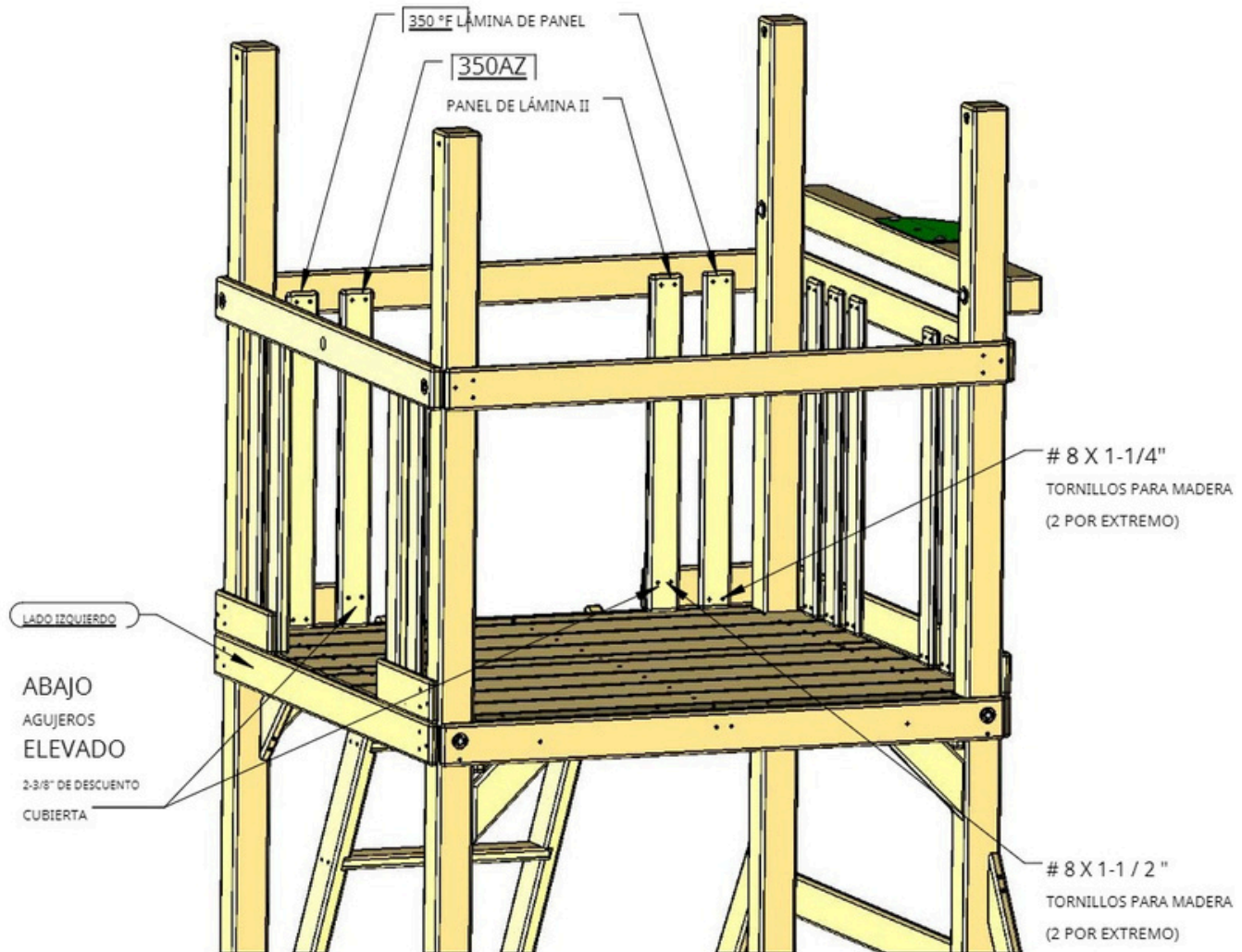
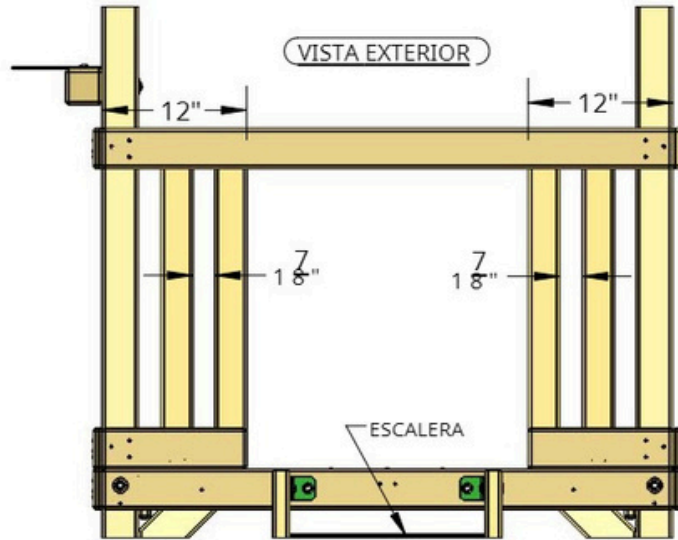

PASO 24: SOPORTES DEL PANEL Y TORNILLOS

1: CENTRE UN SOPORTE DE PANEL EN CADA UNA DE LAS CUATRO TABLAS "PANEL SLAT II" COMO SE MUESTRA EN EL DETALLE A. PERFORE PREVIAMENTE UN ORIFICIO DE 1/8" POR 5/8" DE PROFUNDIDAD EN CADA ORIFICIO EN EL SOPORTE. FIJE EL SOPORTE DE PANEL COMO SE MUESTRA.

2: VAYA AL EXTERIOR DEL JUEGO. PERFORE UN ORIFICIO DE 1/16" POR 3/4" DE PROFUNDIDAD COMO SE MUESTRA EN EL DETALLE B. FIJE LA PARTE SUPERIOR DE TODAS LAS TABLAS "PANEL SLAT II" COMO SE MUESTRA.

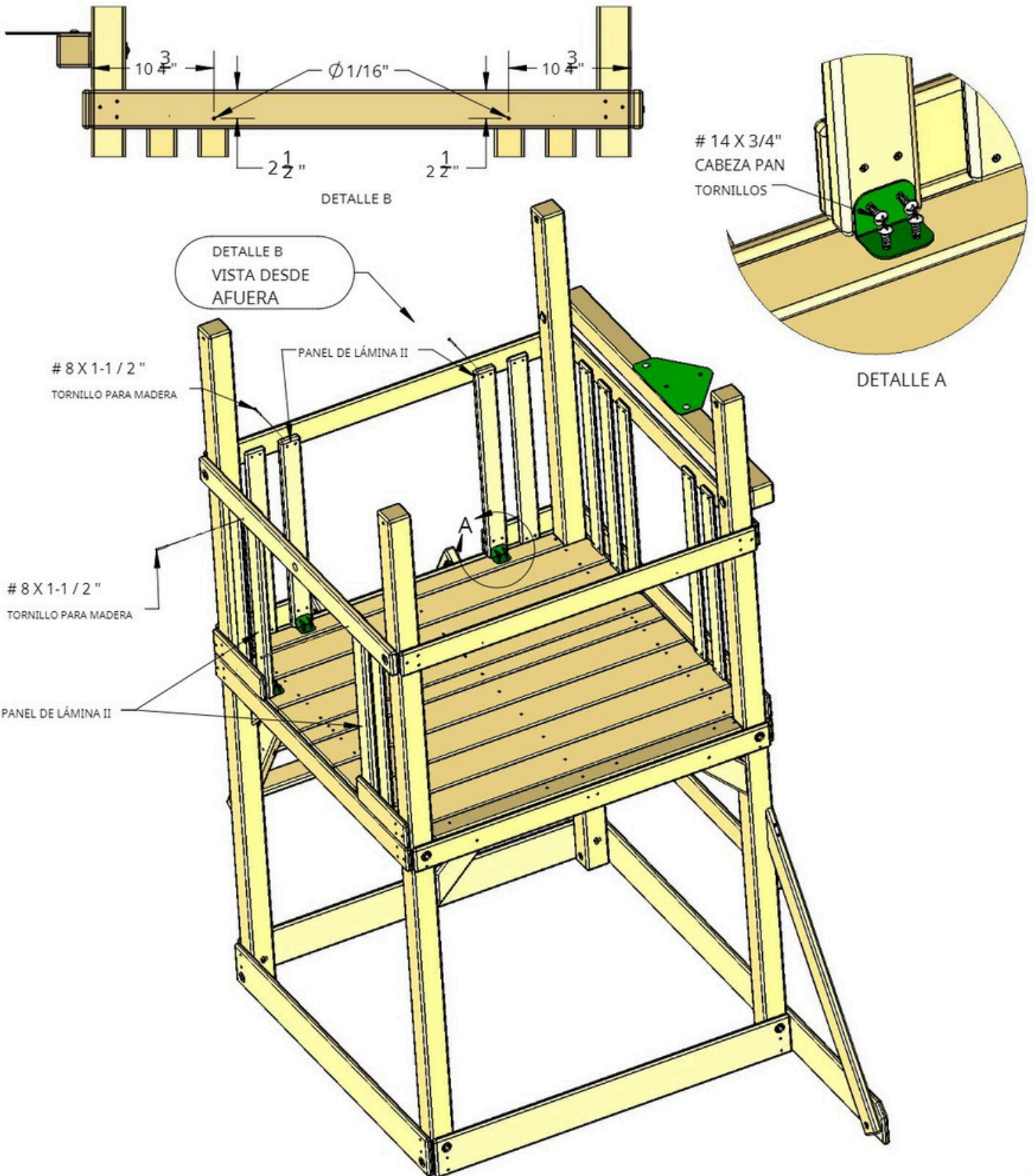

PASO 25: PARED DE ROCA

1: UBIQUE DOS LADOS DE LA PARED DE ROCA. COLOQUELOS UNO AL LADO DEL OTRO SOBRE UNA SUPERFICIE PLANA COMO SE MUESTRA.

2: INSTALE LAS TUERCAS EN T COMO SE MUESTRA.

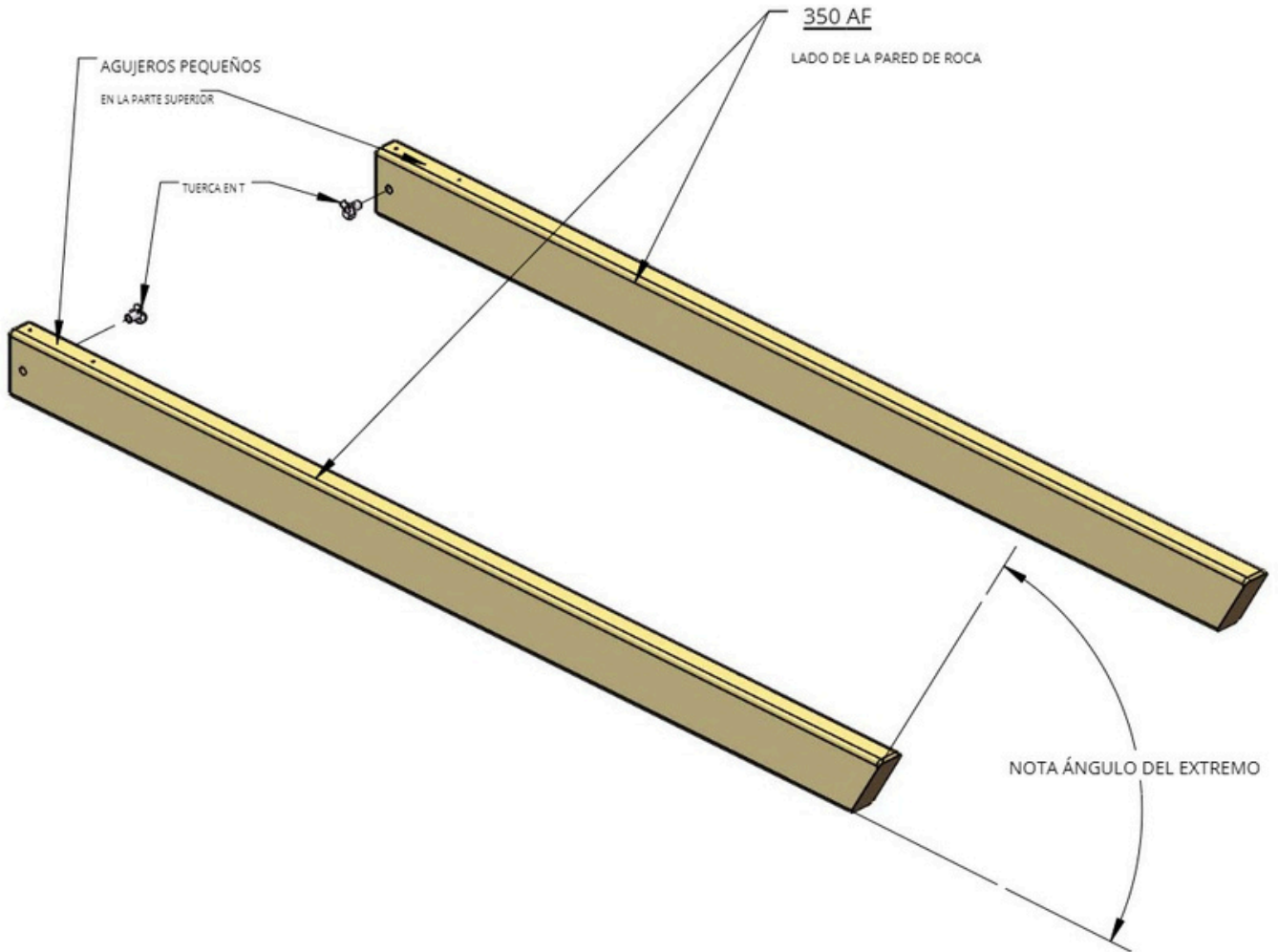

PASO 26: PARED DE ROCA

1: COLOQUE LAS TABLAS DE PIEDRA, LA TABLA ESPACIADORA DE LA PARED DE PIEDRA Y LA PARTE INFERIOR DE LA TABLA DE LA PARED DE PIEDRA EN LA POSICIÓN COMO SE MUESTRA. EL EXTREMO DE TODAS LAS TABLAS DEBE QUEDAR A RAS DE LOS LATERALES DE LA PARED DE PIEDRA.

2: FIJE TODAS LAS TABLAS COMO SE MUESTRA.

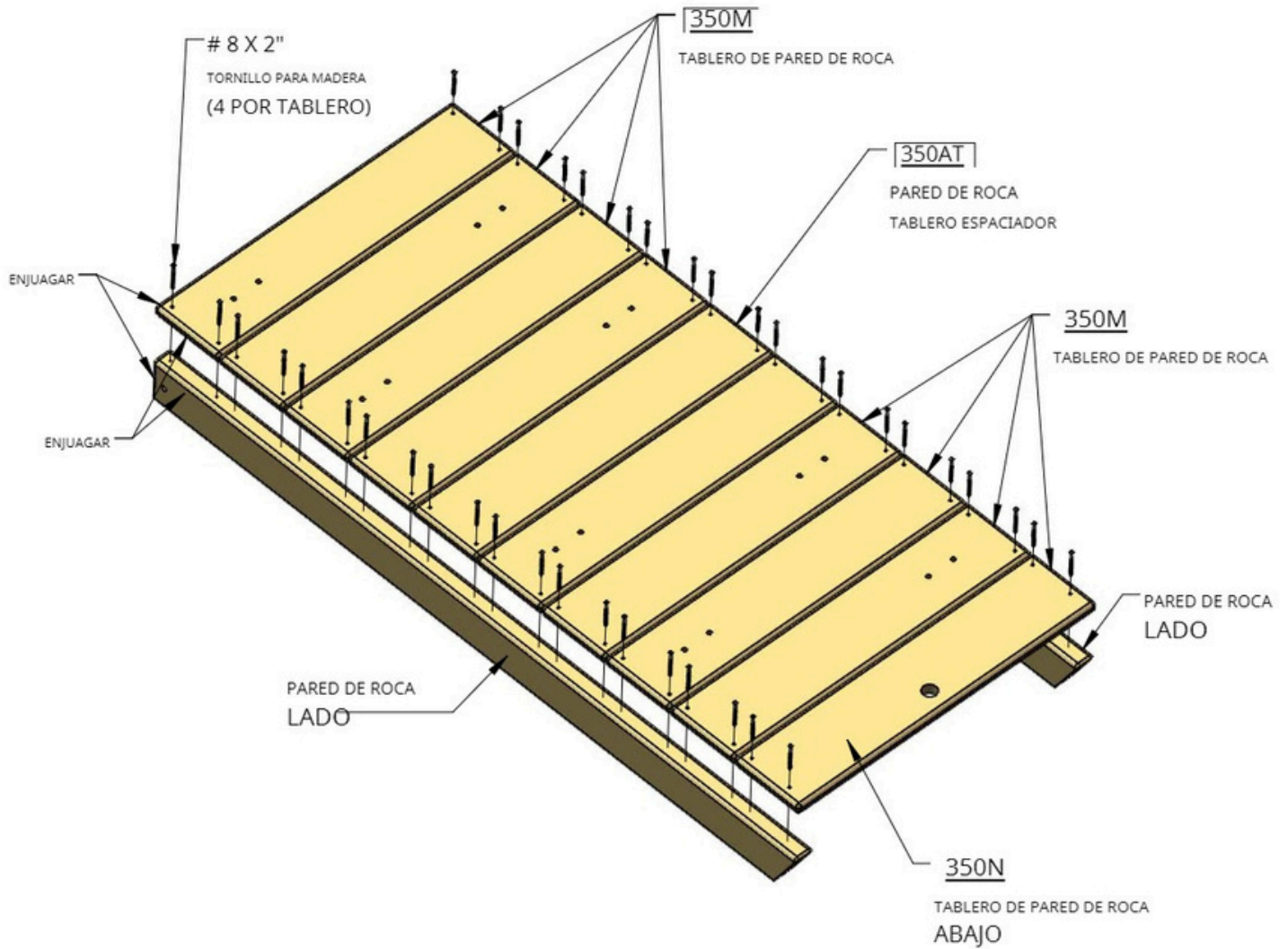

PASO 27: PARED DE ROCA

1: GIRA LA PARED DE ROCA.

2: ABRE LAS BOLSAS DE ROCAS.

3: INSTALE LAS TUERCAS EN T.

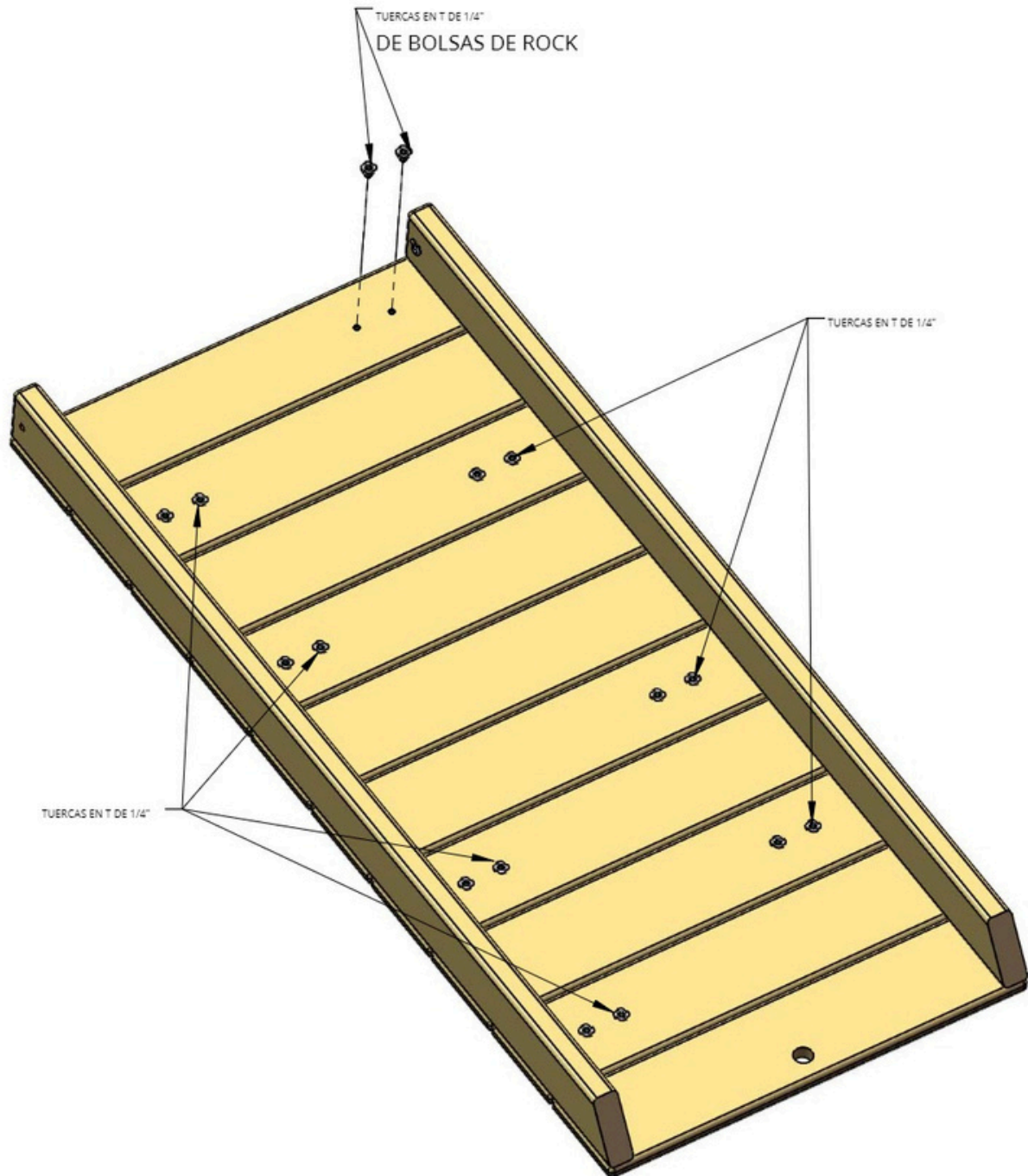

PASO 28: PARED DE ROCA

1: FIJE EL EXTREMO CÓNICO DE LOS SOPORTES DÈ 90 A LOS LATERALES DE LA PARED DE ROCA.

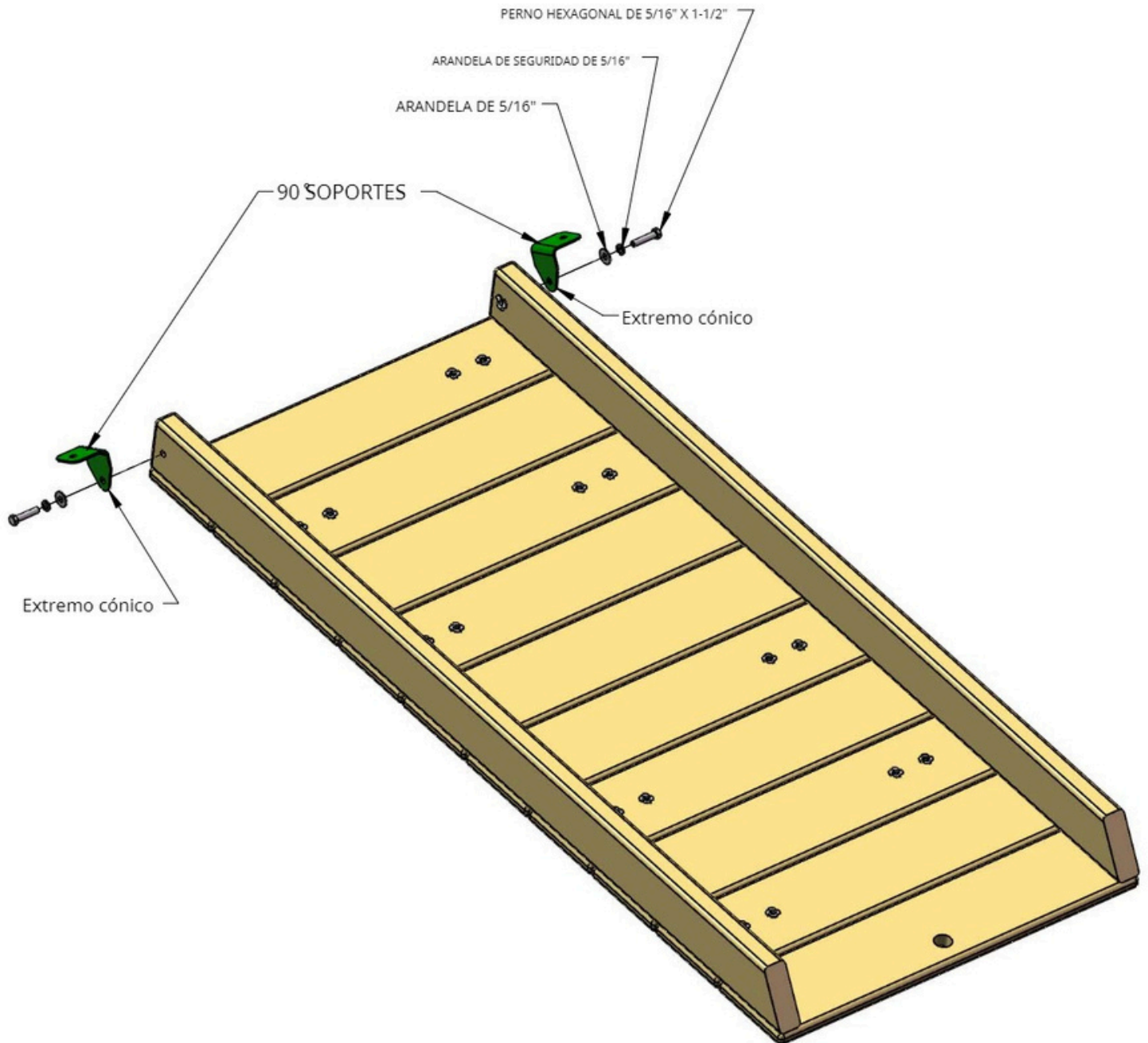

PASO 29: PARED DE ROCA

1: ESPACIE LA TAPA DE LA PARED DE ROCA 3/8" COMO SE MUESTRA.

2: FIJE COMO SE MUESTRA.

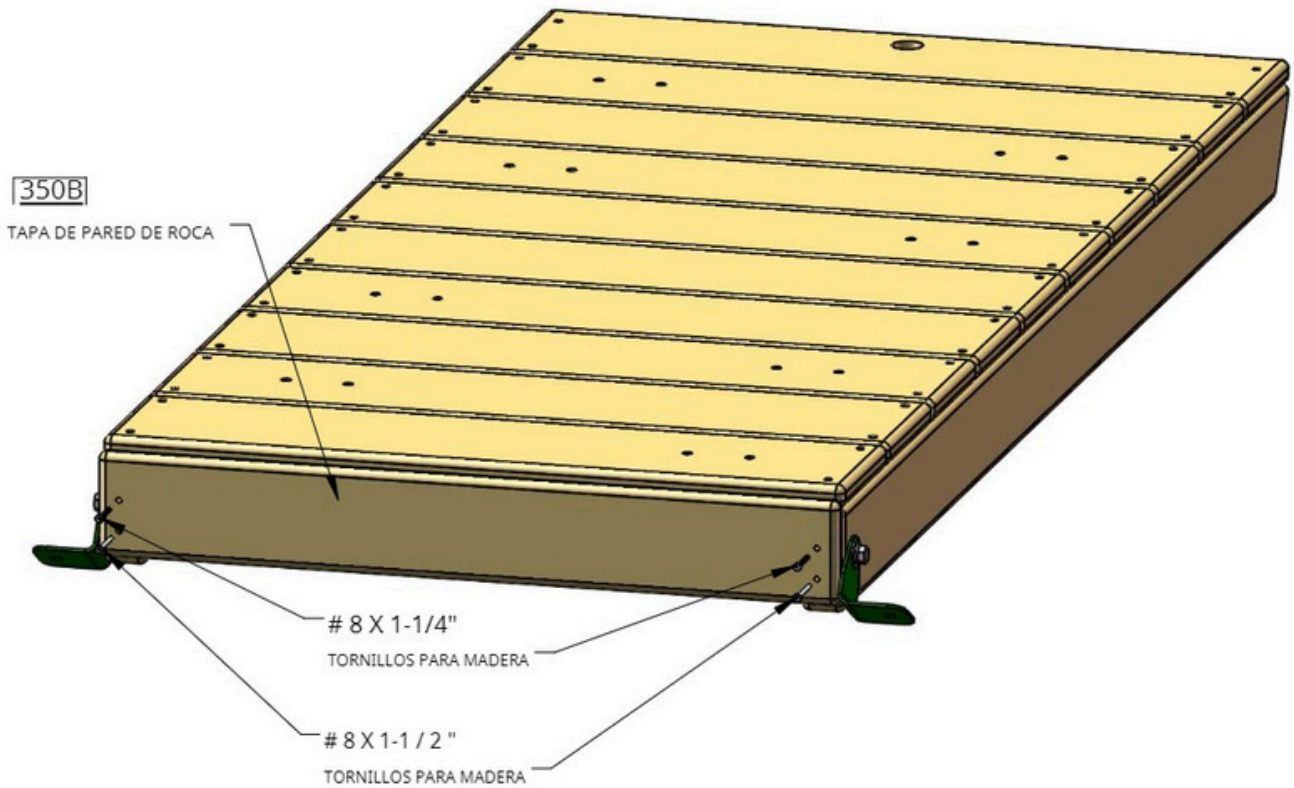
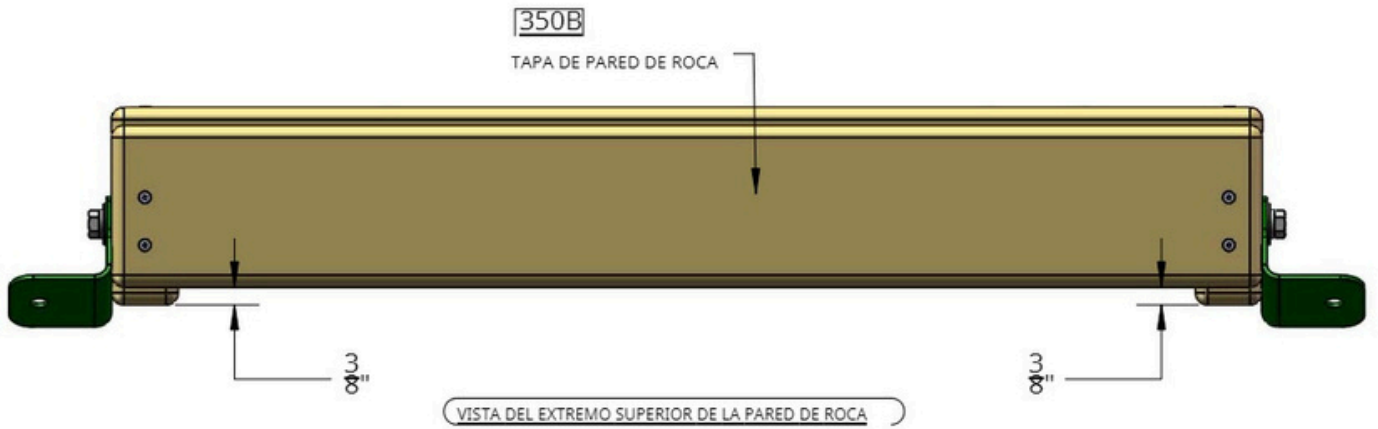

PASO 30: PARED DE ROCA

1: COLOQUE LAS ROCAS SOBRE LAS TABLAS DE LA PARED DE ROCAS.

2: ASEGURE CADA ROCA CON LOS HERRAJES DE LAS BOLSAS DE ROCAS.

* LOS SOBROS DE HARDWARE DE LAS BOLSAS DE ROCK SE PUEDEN CONSERVAR O DESECHAR SEGÚN LO DESEE.

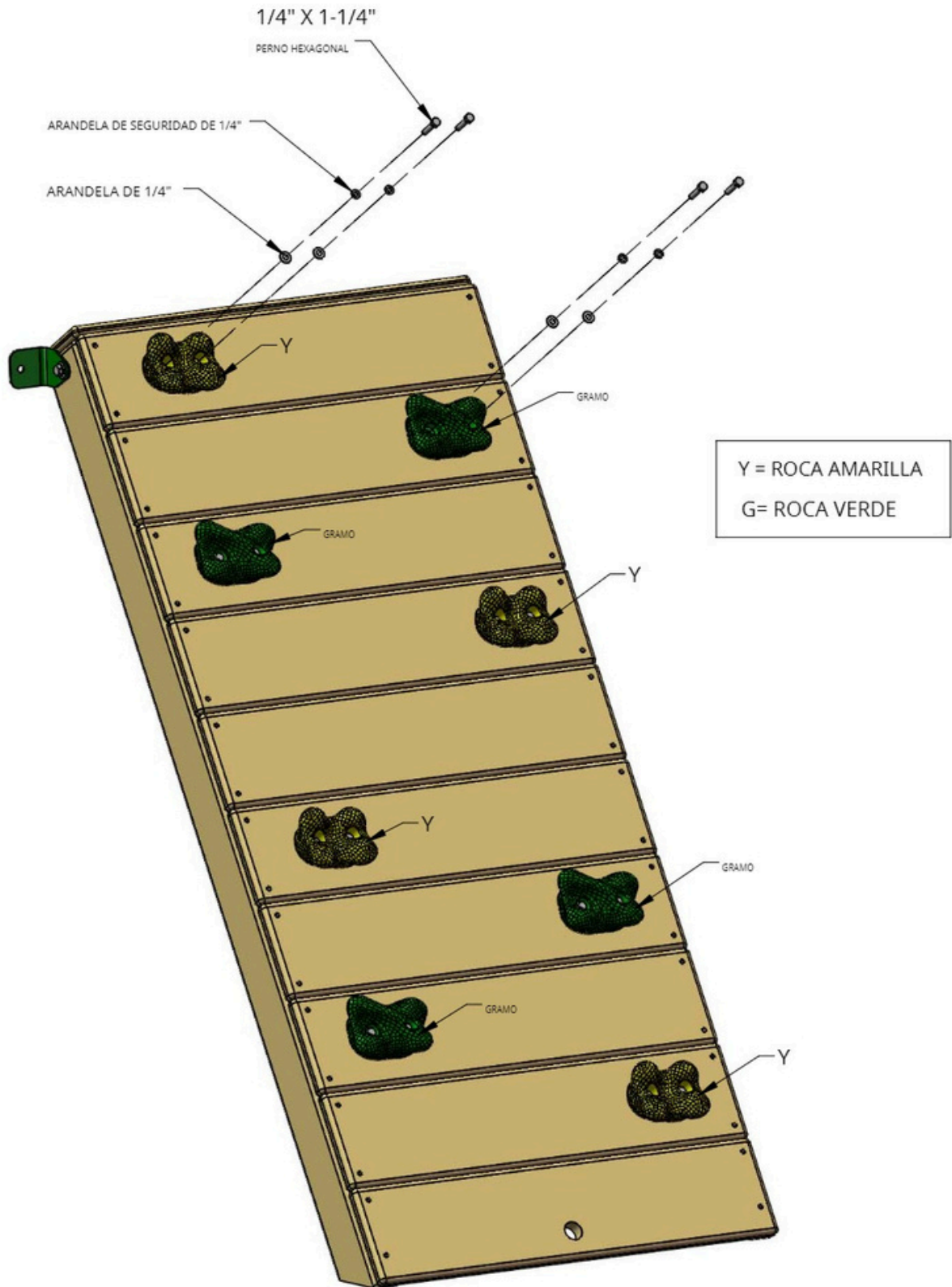

PASO 31: PARED DE ROCA

1: CENTRE LA PARED DE ROCA EN EL LADO IZQUIERDO DEL JUEGO A 11-3/4" DESDE EL EXTERIOR DEL POSTE DE LA ESQUINA.

2: LA PARTE INFERIOR DE LOS SOPORTES DE 90 DEBE ESTAR A 3/4" DEL BORDE INFERIOR, COMO SE MUESTRA. MARQUE LA POSICIÓN DE LOS ORIFICIOS DE LOS SOPORTES EN EL TABLERO.

3: PERFORE AGUJEROS DE 3/8" DONDE ESTÁ MARCADO.

4: INSERTE LAS TUERCAS EN T EN LA PARTE POSTERIOR DE LOS AGUJEROS.

5: COLOQUE LOS SOPORTES COMO SE MUESTRA.

VISTA DEL LADO IZQUIERDO DE
LA PARED DE ROCA MIRANDO
BAJO CUBIERTA

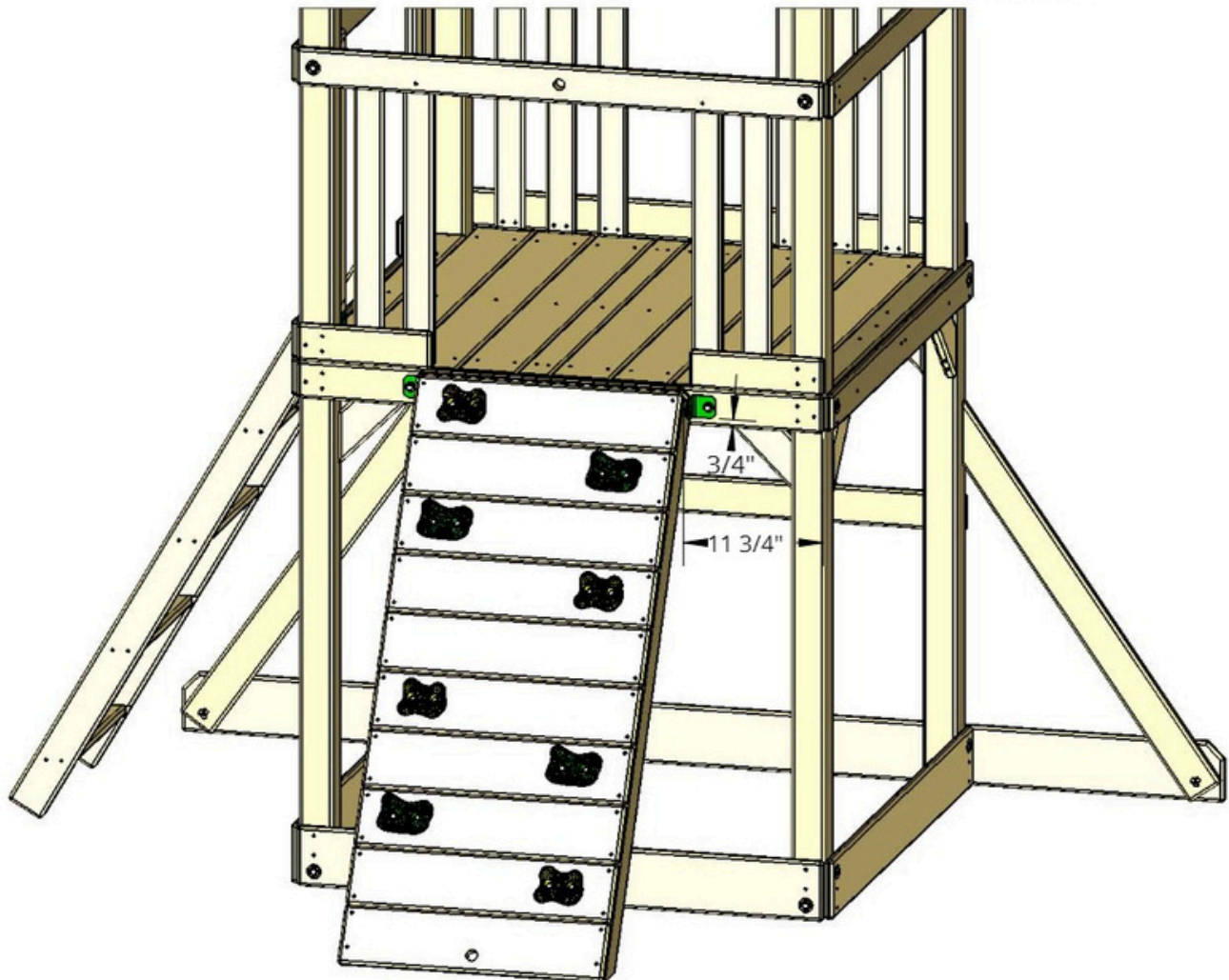
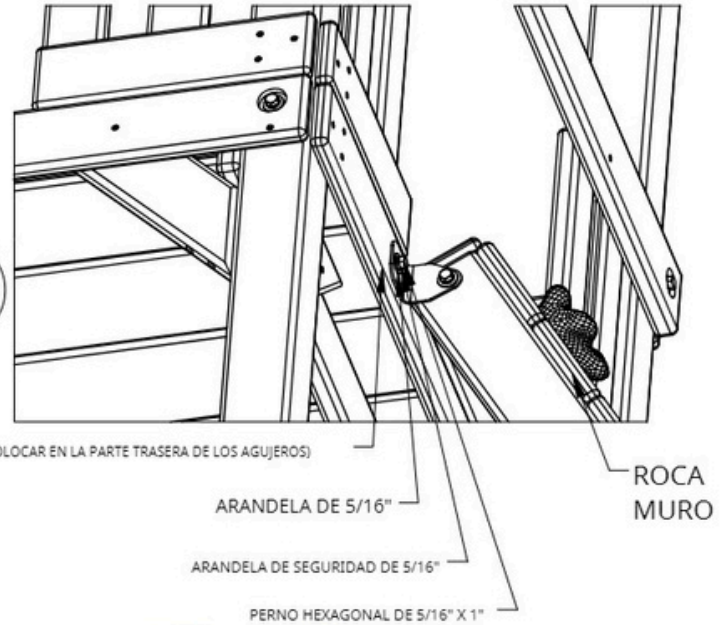

PASO 32: VIGA DEL COLUMPIO Y COLGADORES DEL COLUMPIO

1: ALINEE LOS AGUJEROS EN LOS COLGADORES DEL COLUMPIO CON LOS AGUJEROS EN LA VIGA DEL COLUMPIO.

2: FIJE CADA PERCHA CON LOS SUJETADORES COMO SE MUESTRA.

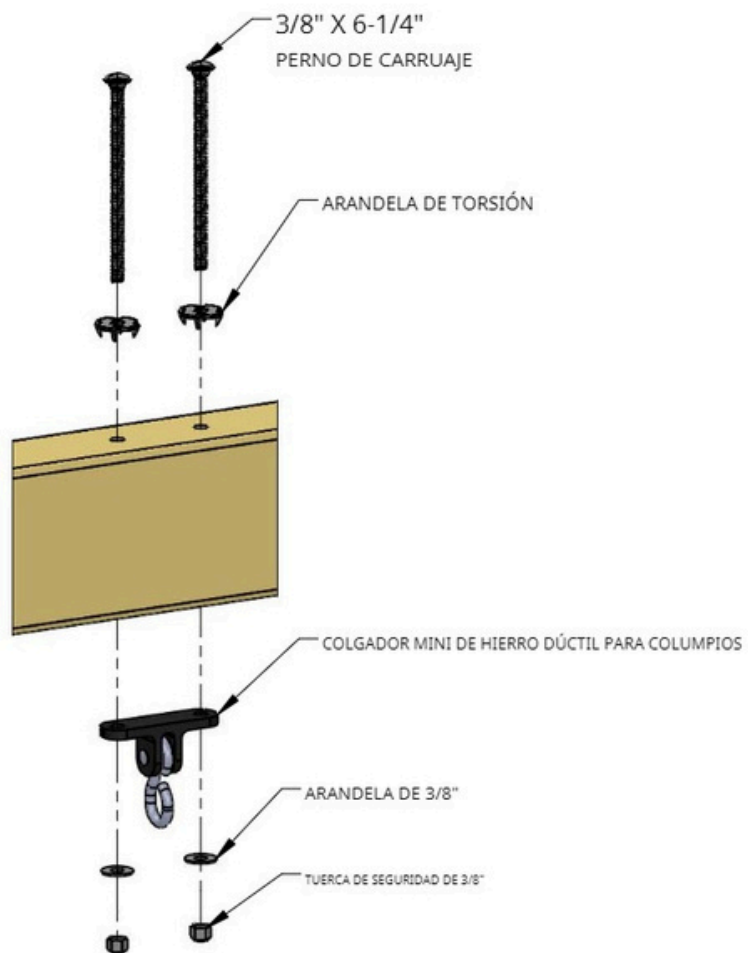
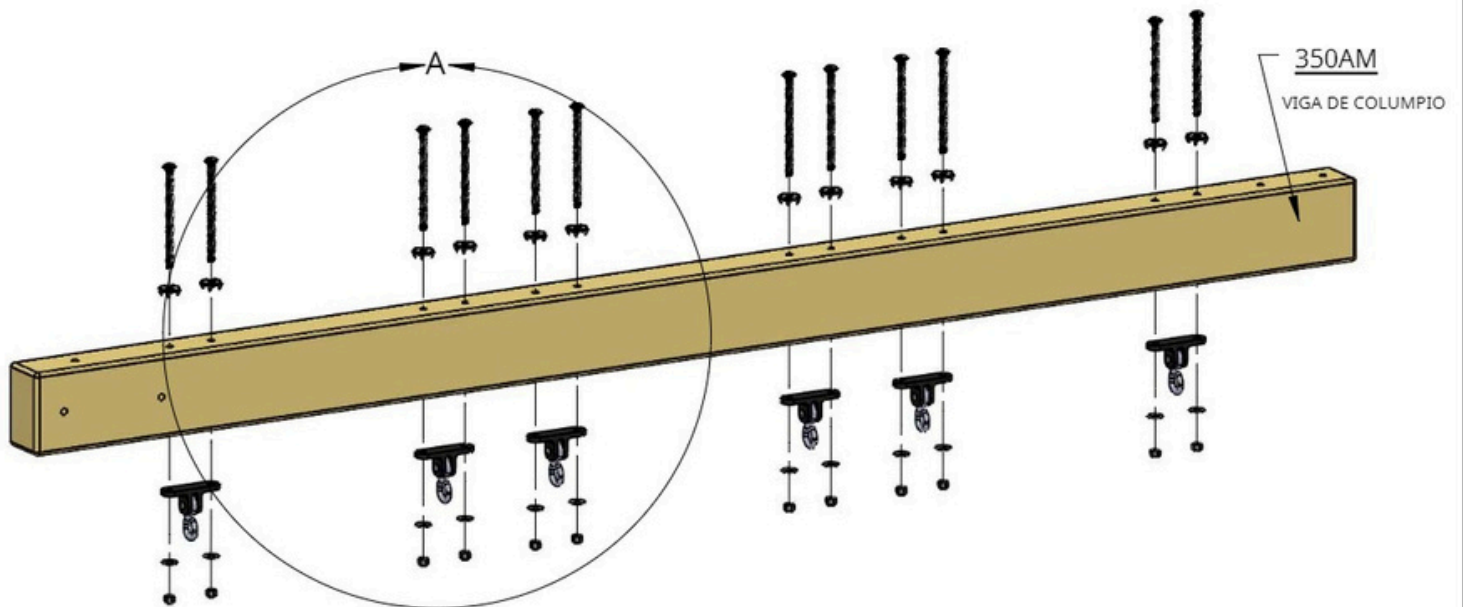

DETALLE A

PASO 33: VIGA COLUMPIO - PLACAS EN ÁNGULO

1: INSTALE LOS SOPORTES EN LAS PATAS DEL OSCILANTE COMO SE MUESTRA.

2: NO APRIETE LOS HERRAJES EN ESTE PUNTO.

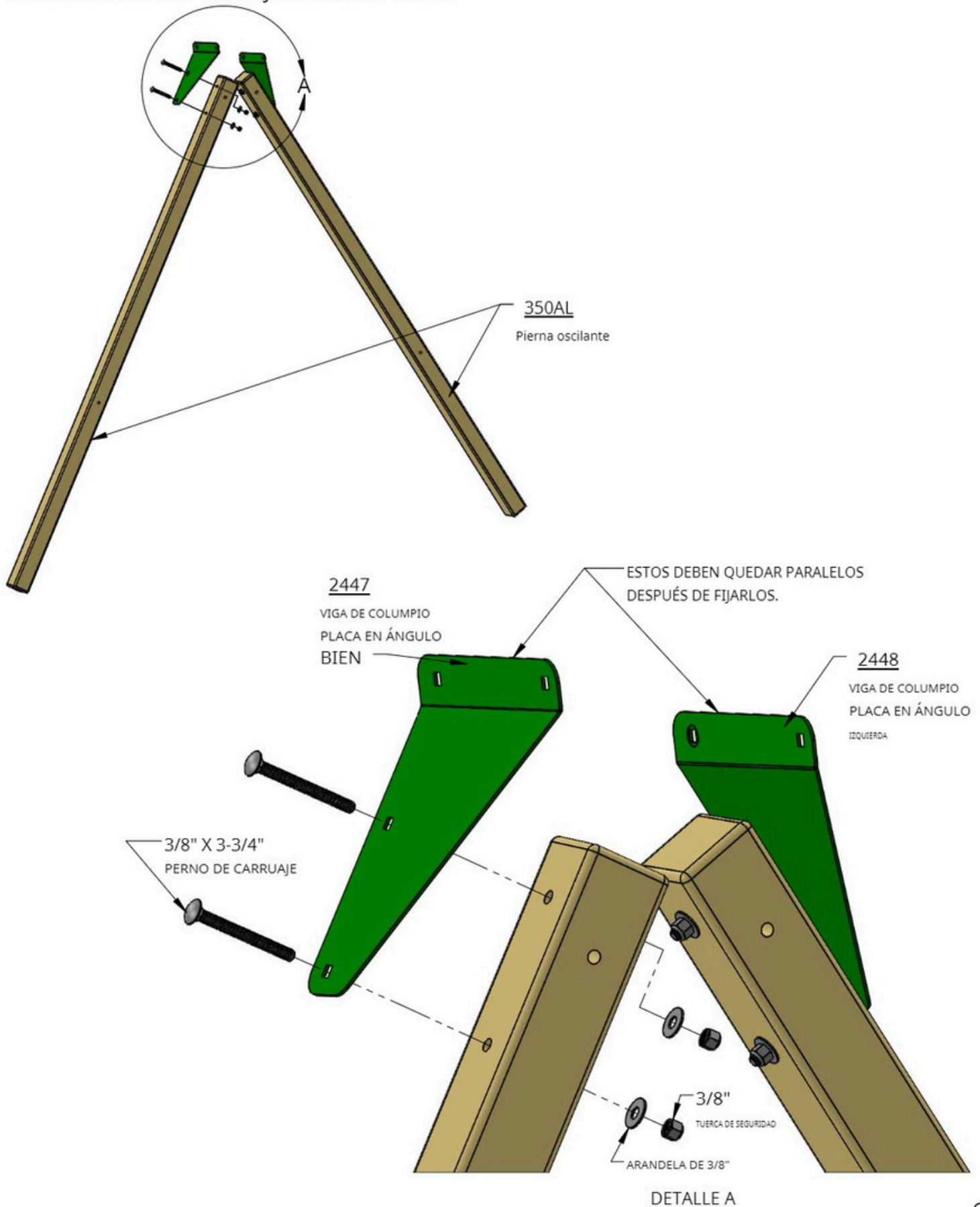

PASO 34: VIGA DEL COLUMPIO - PATAS

1: INSTALE LA PLACA DE LA VIGA 90 COMO SE MUESTRA.

2: COLOQUE EL TRAVESAÑO COMO SE MUESTRA.

SUGERENCIA: UTILICE UN MARTILLO PARA INSTALAR LAS TUERCAS EN T.

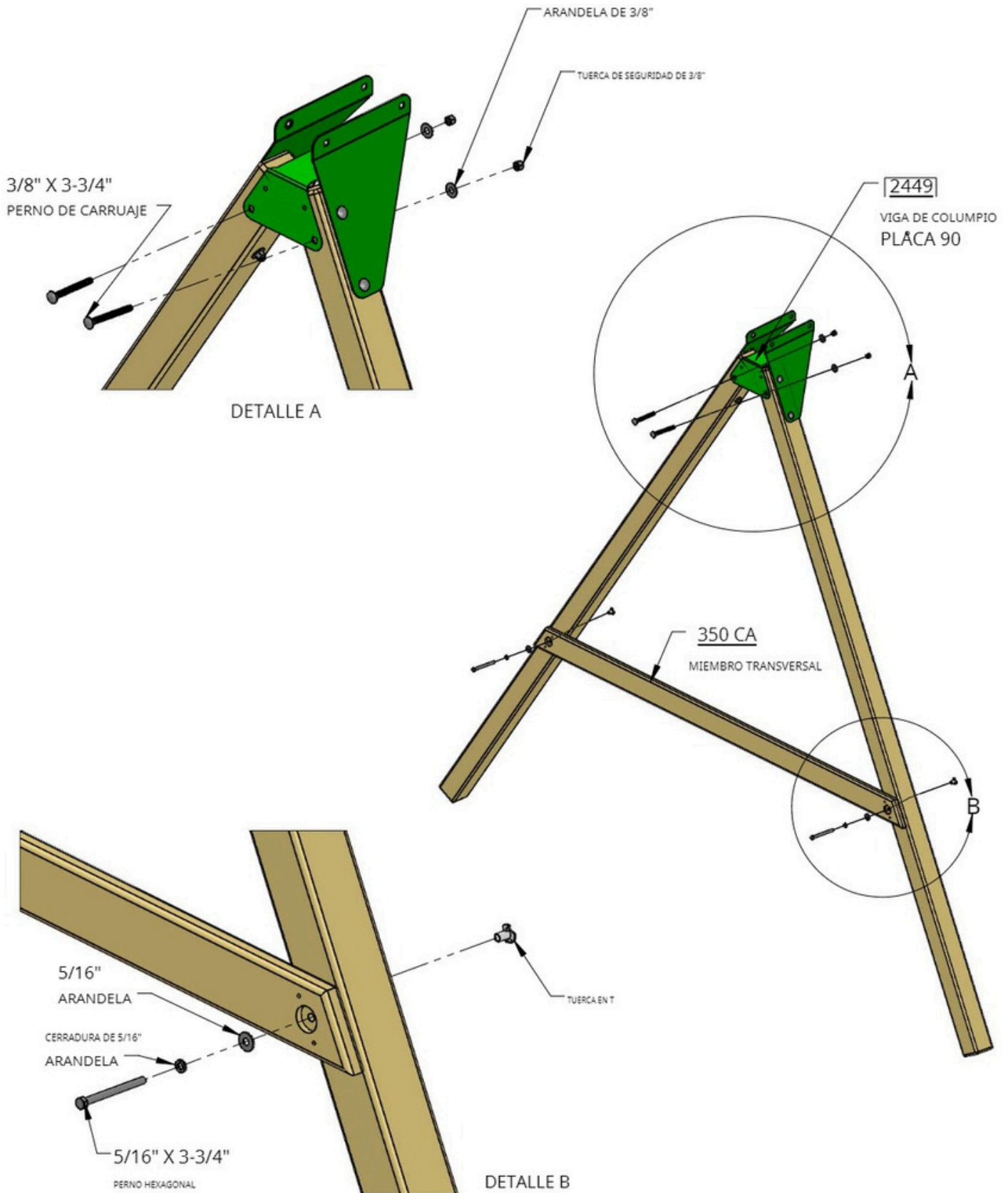

PASO 35: VIGA DEL COLUMPIO A LAS PATAS DE LA VIGA DEL COLUMPIO

1: COLOQUE CUIDADOSAMENTE LA VIGA DEL COLUMPIO ENTRE LOS SOPORTES DE LA VIGA DEL COLUMPIO (IZQUIERDO Y DERECHO) COMO SE MUESTRA EN EL DIAGRAMA A CONTINUACIÓN.

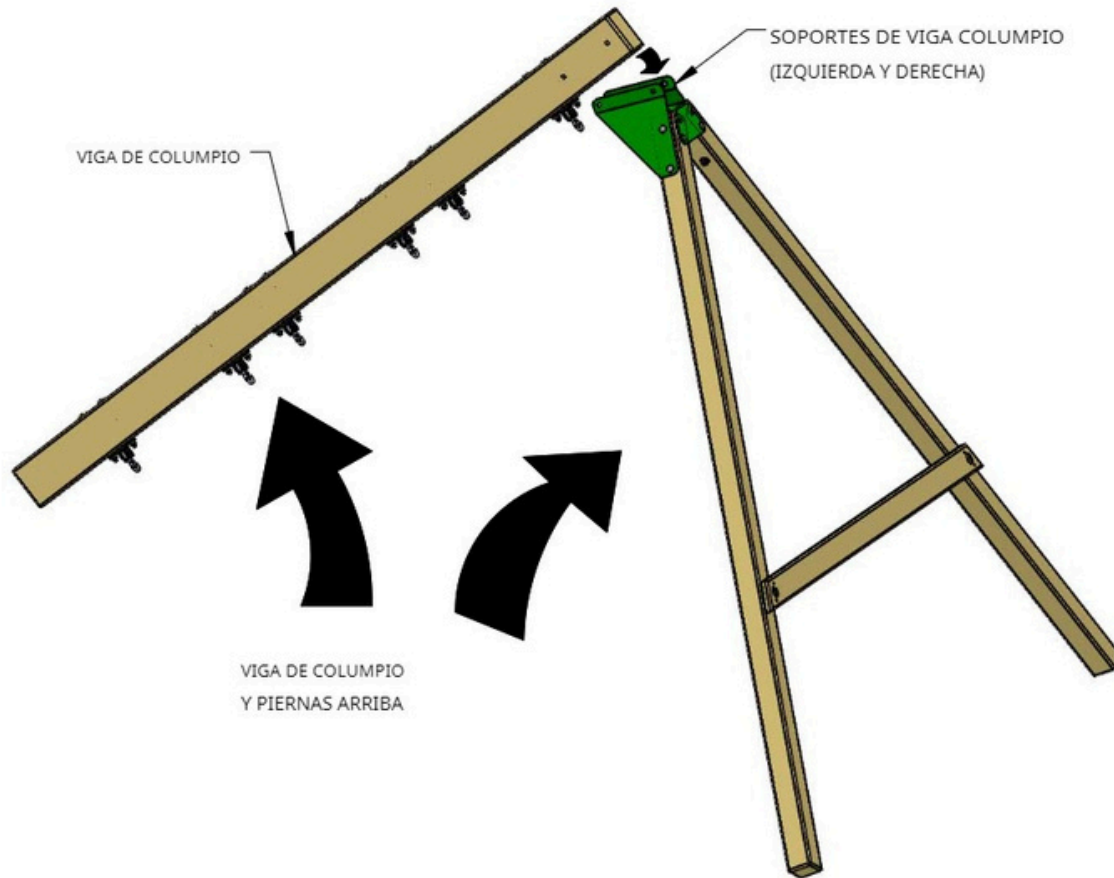

2: MONTAR CON SUJETADORES COMO SE MUESTRA

**** NO APRIETE COMPLETAMENTE LOS SUJETADORES EN ESTE PUNTO ****

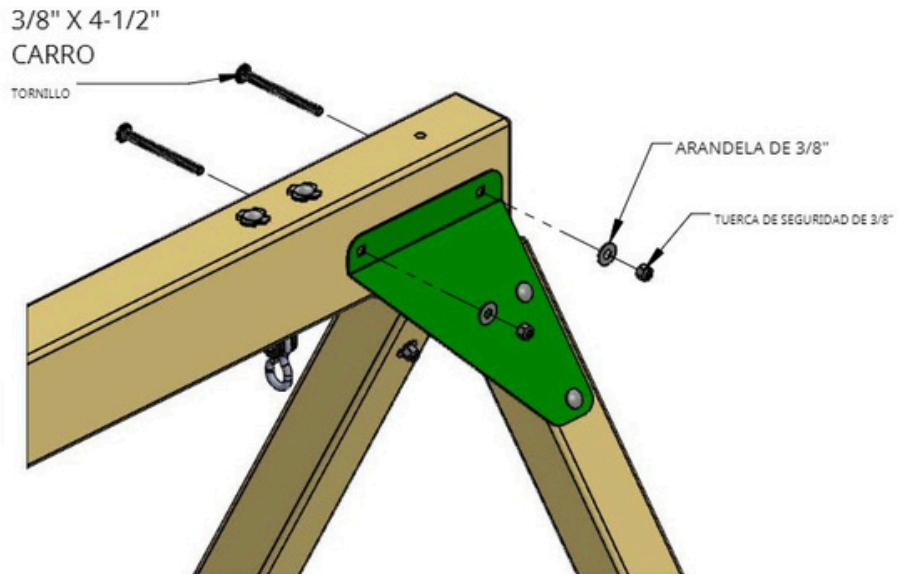

PASO 36: VIGA DEL COLUMPIO A LAS PATAS DE LA VIGA DEL COLUMPIO

1: FIJE LA VIGA DEL COLUMPIO AL SOPORTE 2499 CON LOS HERRAJES QUE SE MUESTRA.

2: INSTALE LAS TAPAS DE LOS PERNOS EN LOS EXTREMOS DE LOS PERNOS DEL CARRO COMO SE MUESTRA.

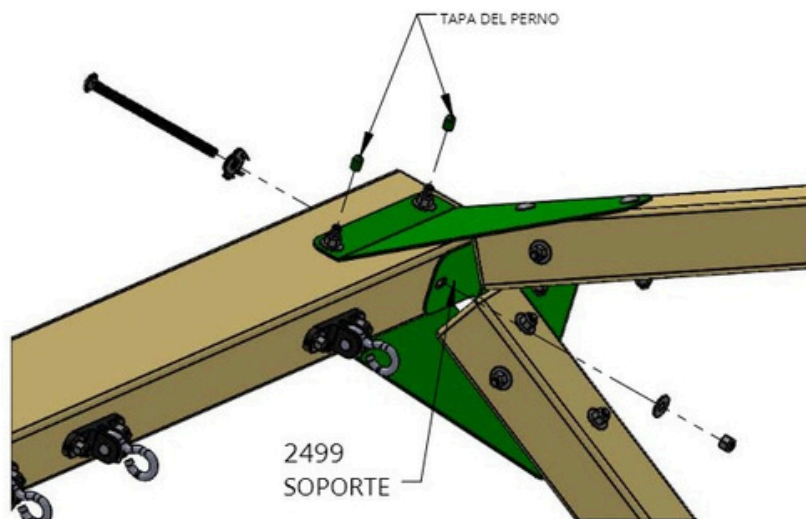
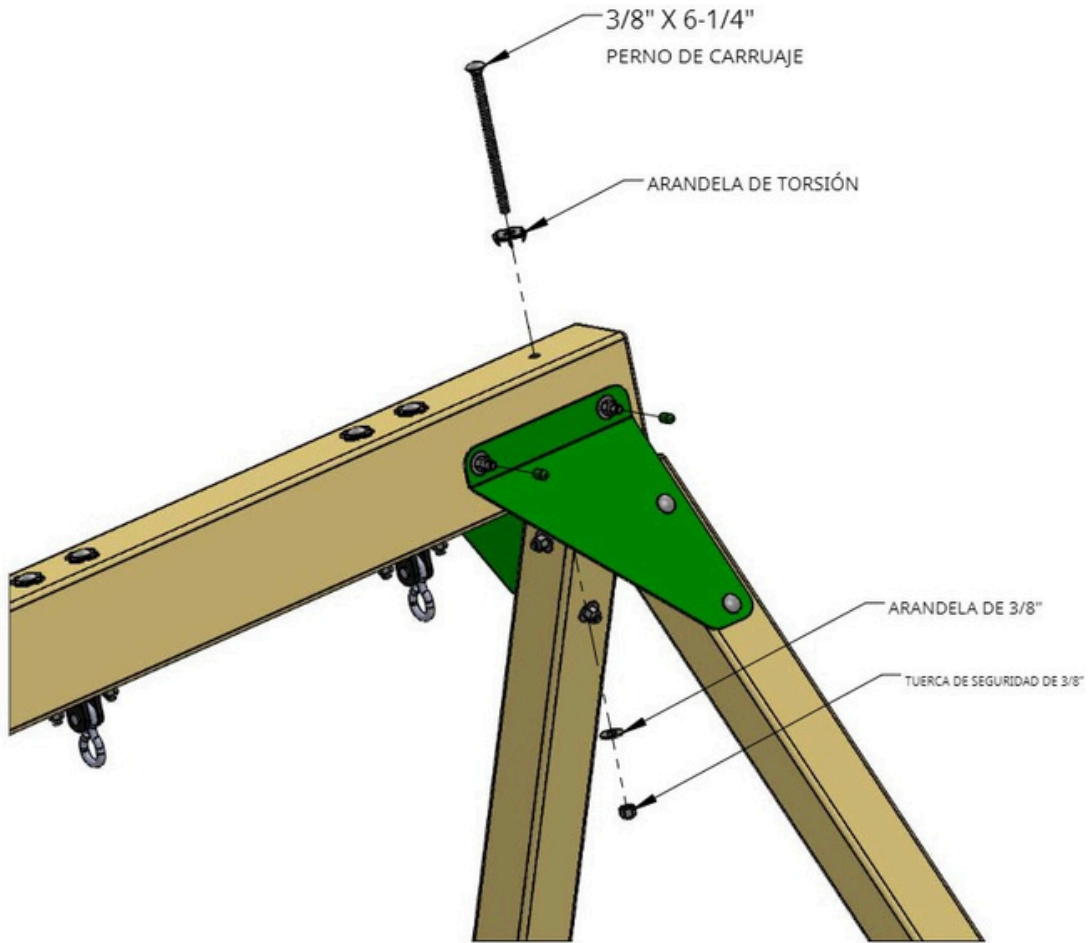

VISTA INFERIOR

PASO 37: VIGA COLUMPIO - TORNILLOS

1: APRIETE TODOS LOS PERNOS EN ESTE MOMENTO.

2: INSTALE LOS TORNILLOS COMO SE MUESTRA A CONTINUACIÓN.

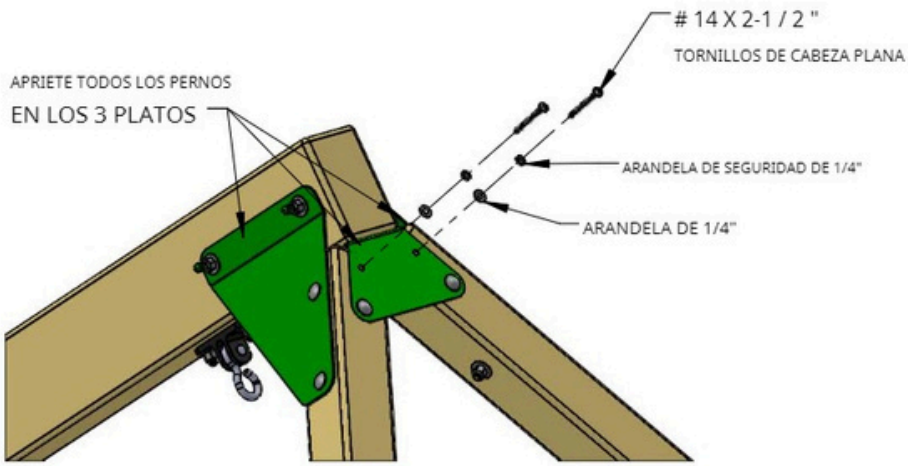

DETALLE A

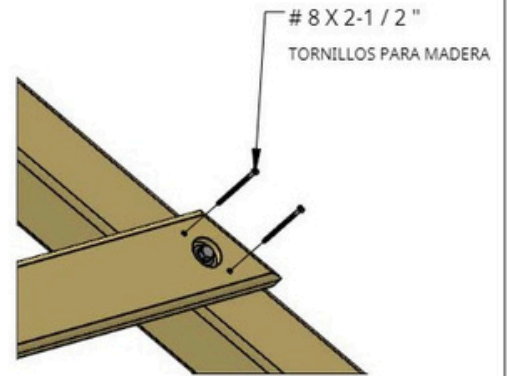

DETALLE B

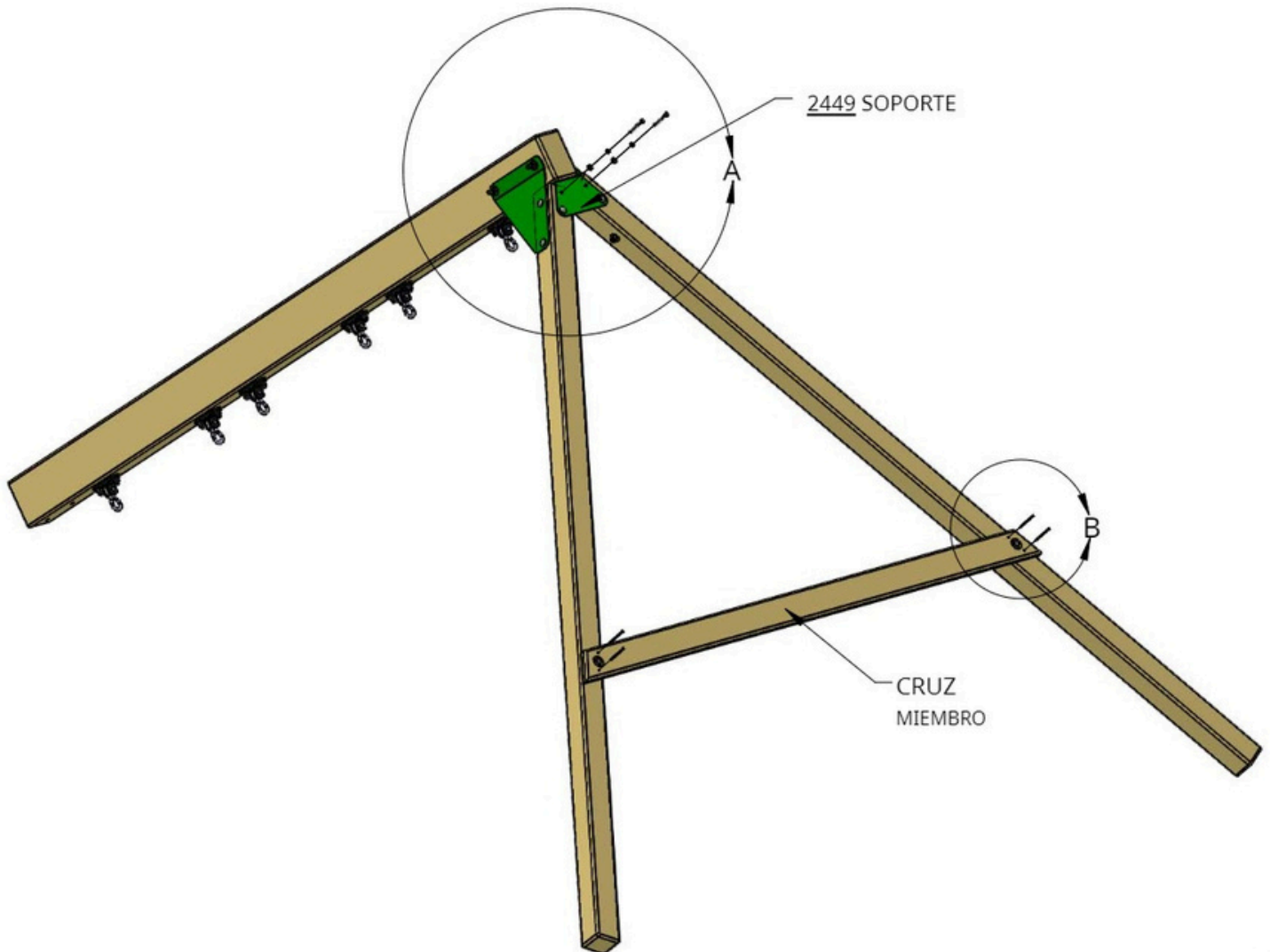

PASO 38: VIGA DEL COLUMPIO - FIJAR AL JUEGO

1: COLOQUE LA VIGA DEL COLUMPIO SOBRE LA PLACA DE LA VIGA DEL COLUMPIO Y FÍJELA COMO SE MUESTRA.

SUGERENCIA: UTILICE UN MARTILLO PARA GOLPEAR LOS PERNOS Y COLOCAR LAS ARANDELAS DE TORSIÓN.

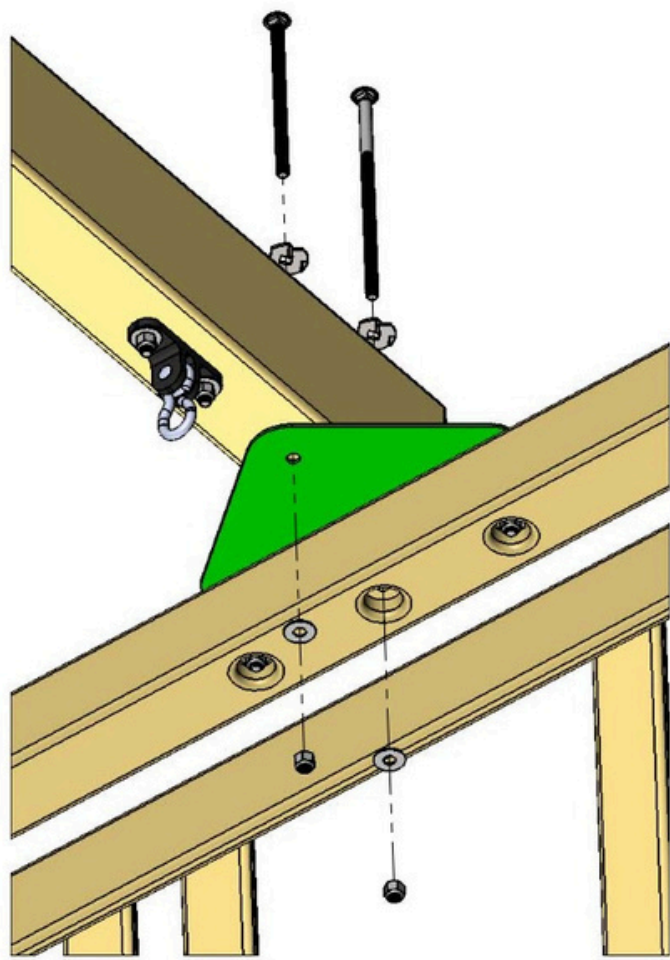
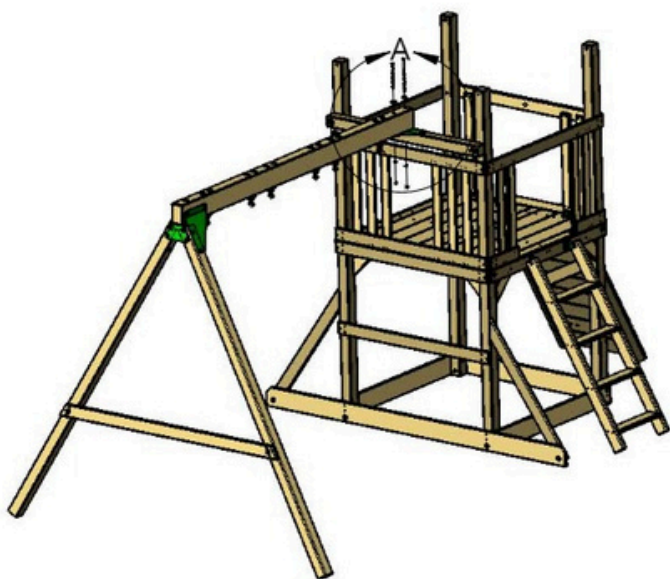

VISTA INFERIOR

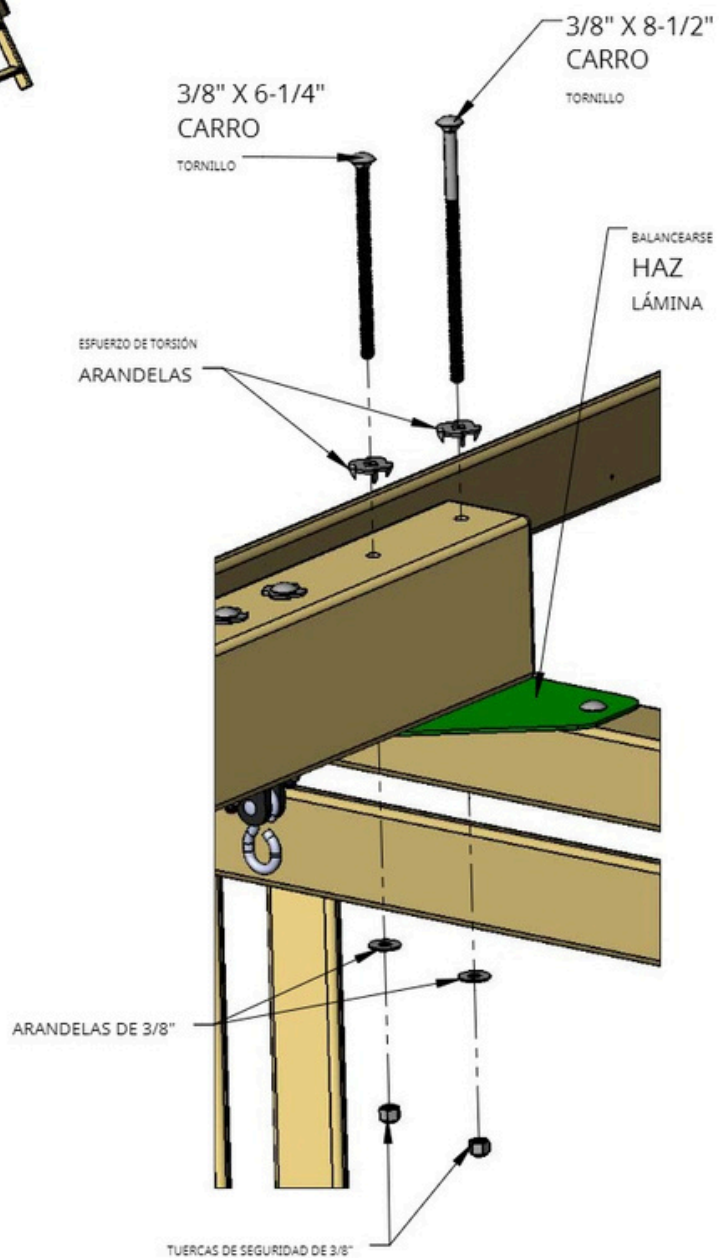

DETALLE A

PASO 39: TABLAS SUPERIORES ARQUEADAS

1: COLOQUE UN TABLERO SUPERIOR ARQUEADO EN EL LADO DELANTERO/TRASERO DEL JUEGO EN LA PARTE SUPERIOR.

2: FIJE COMO SE MUESTRA UTILIZANDO TORNILLOS DE 1-3/4" EN LOS ORIFICIOS SUPERIORES Y TORNILLOS DE 2-1/2" PARA TODOS LOS DEMÁS.

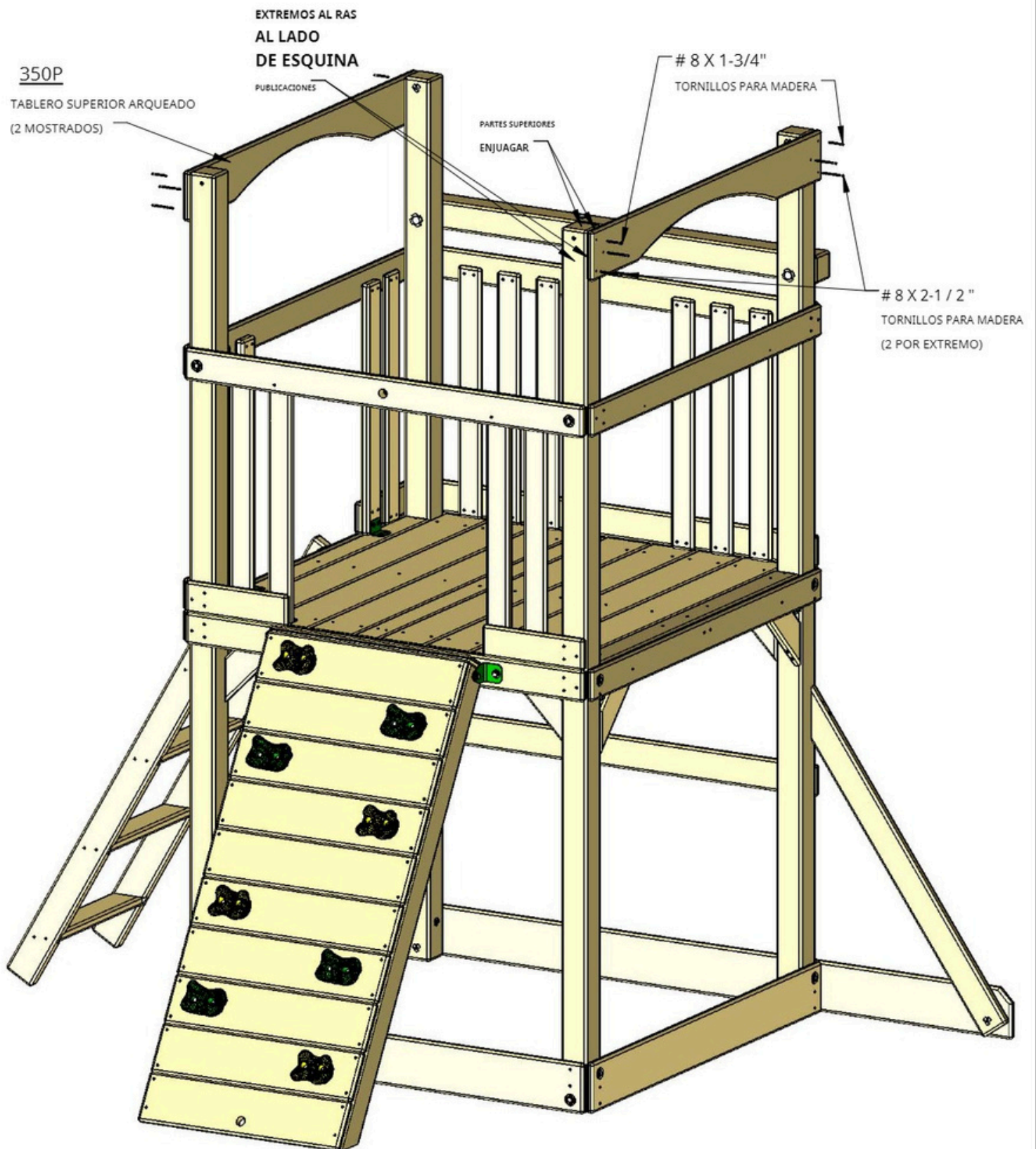

PASO 40: CONJUNTOS DE SOPORTE DEL TECHO

- 1: COLOQUE LOS SOPORTES DEL TECHO SOBRE UNA SUPERFICIE PLANA COMO SE MUESTRA.
- 2: COLOQUE EL SOPORTE DEL PICO DEL TECHO ENCIMA DE LOS SOPORTES DEL TECHO.
- 3: VERIFIQUE LA DIMENSIÓN DE 44-3/8" Y LUEGO AJUSTE COMO SE MUESTRA.
- 4: REALICE UN CONJUNTO DE SOPORTE DE TECHO MÁS REPITIENDO LOS SUBPASOS 1 A 3.

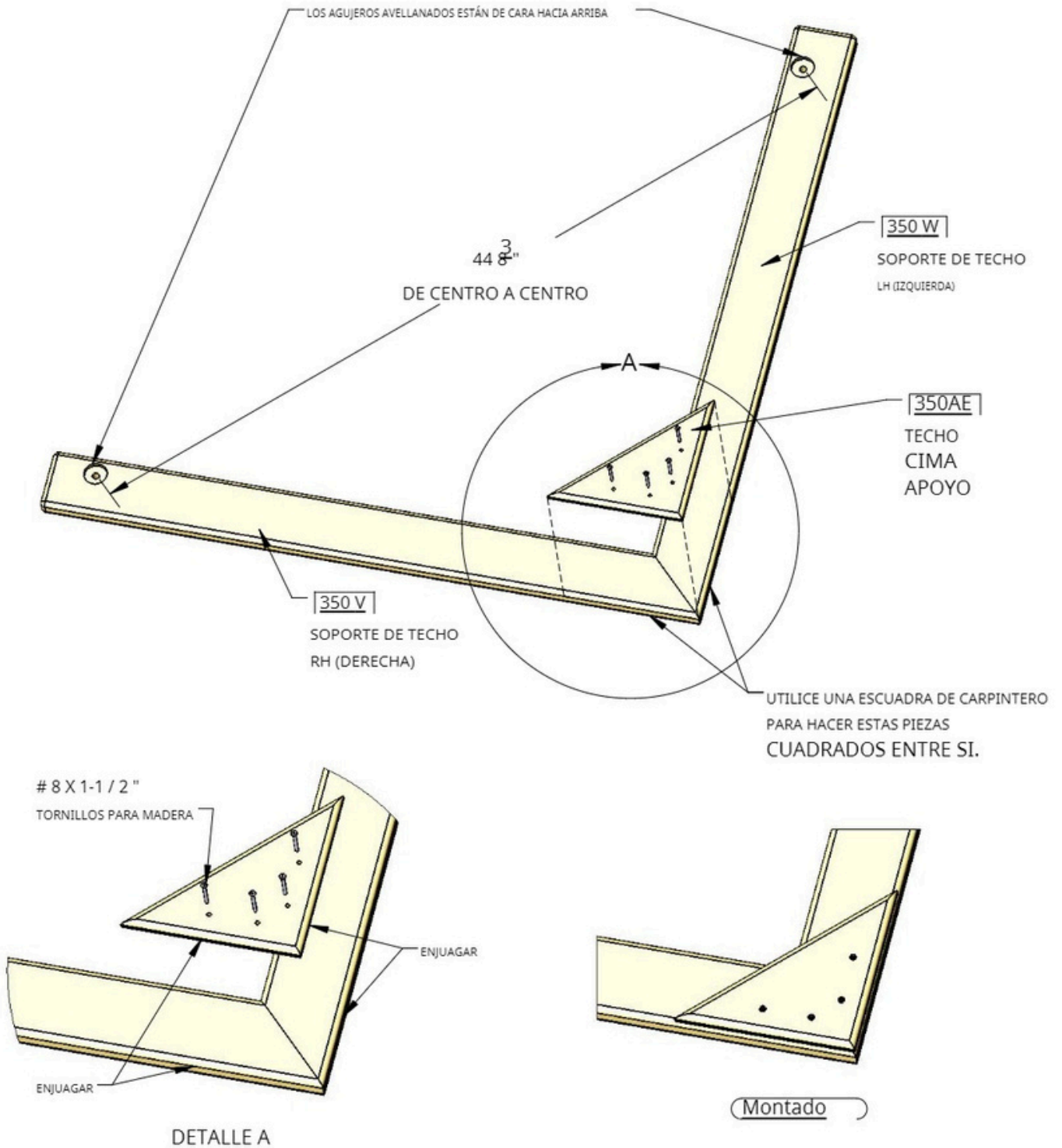

PASO 41: CONJUNTOS DE SOPORTE DEL TECHO

1: COLOQUE LOS CONJUNTOS DE SOPORTE DEL TECHO EN SU LUGAR COMO SE MUESTRA.

2: FIJE COMO SE MUESTRA.

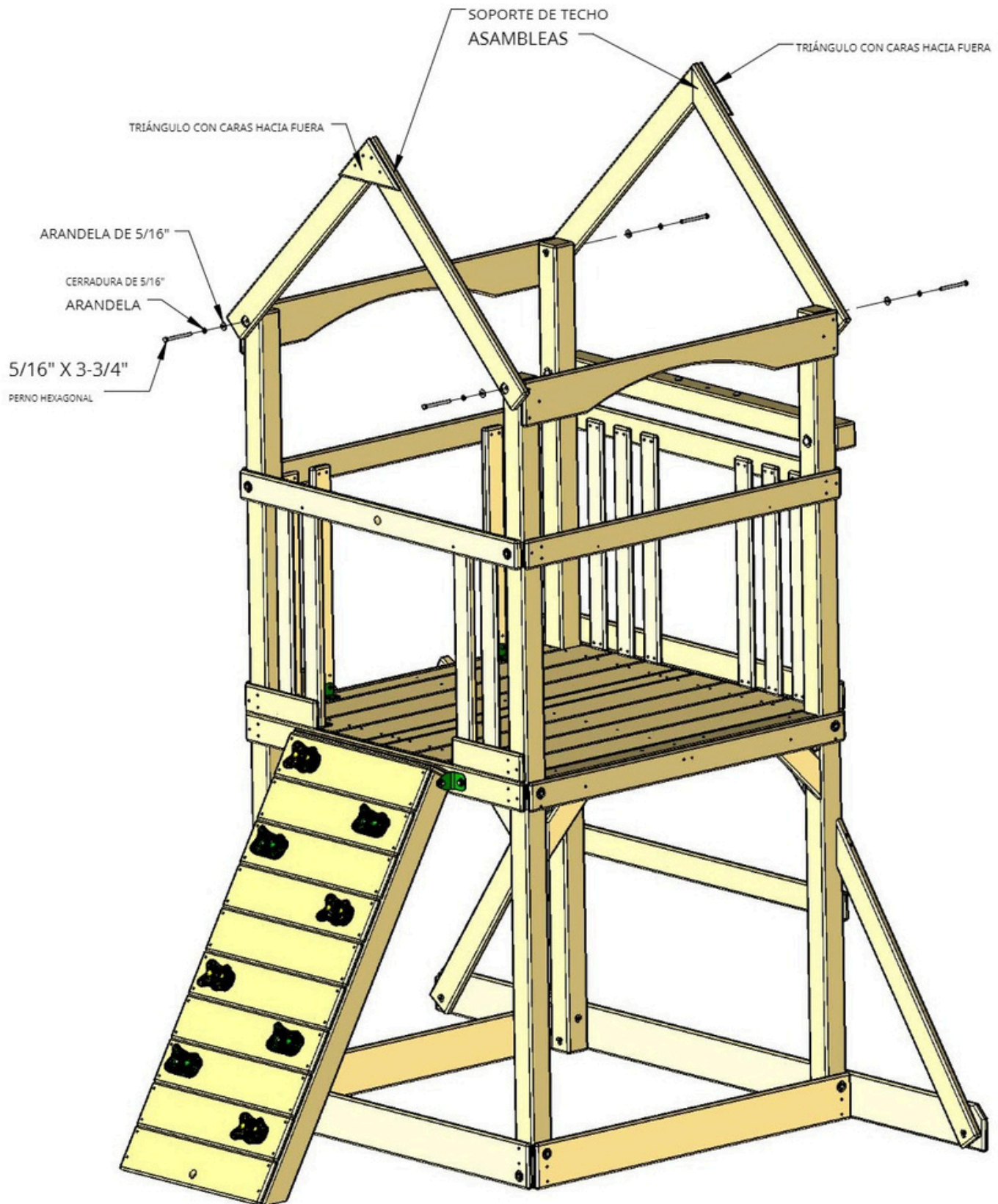

PASO 42: INICIOS DEL TECHO

1: COLOQUE LAS TABLAS INICIALES DEL TECHO CON RANURA ÚNICAMENTE EN LA CIMA DEL TECHO. LOS EXTREMOS PLANOS DE LAS TABLAS INICIALES DEL TECHO DEBEN COLOCARSE LO MÁS CERCA POSIBLE ENTRE SÍ SIN QUE LAS TABLAS SE SUPERPONGAN.

2: FIJE COMO SE MUESTRA.

MIDA LA DIMENSIÓN A A LO LARGO DEL INTERIOR DE LOS SOPORTES DEL TECHO CERCA DE LOS POSTES DE LAS ESQUINAS. AL FIJAR LOS PORTAESCOBAS, LA DIMENSIÓN B EN LA CIMA DEL TECHO DEBE COINCIDIR CON LA DIMENSIÓN A. ESTO HARÁ QUE LOS SOPORTES DEL TECHO ESTÉN PARALELOS ENTRE SÍ. DEBIDO A LAS VARIACIONES DEL FRESADO DE LA MADERA, LOS ORIFICIOS EN LOS PORTAESCOBAS ESTARÁN CENTRADOS EN LOS SOPORTES DEL TECHO O ESTARÁN LIGERAMENTE DESPLAZADOS DEL CENTRO. RESTE LA DIMENSIÓN A DE 52" Y LUEGO DIVIDA ESTE NÚMERO POR 2. ESTO LE DARÁ EL ALERO DESDE EL INTERIOR DEL SOPORTE DEL TECHO HASTA EL EXTREMO DEL PORTAESCOBAS EN CADA LADO. TAMBIÉN ASEGÚRESE DE QUE EL SOPORTE DEL TECHO ESTÉ EN CUADRADO CON EL PORTAESCOBAS.

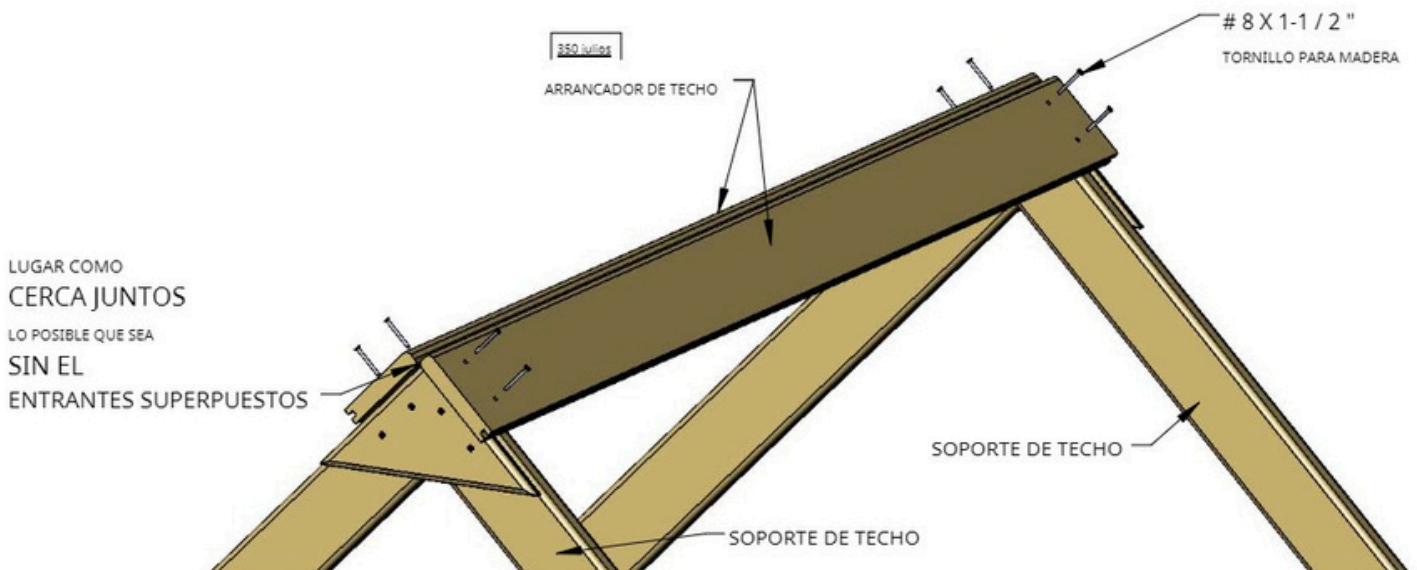
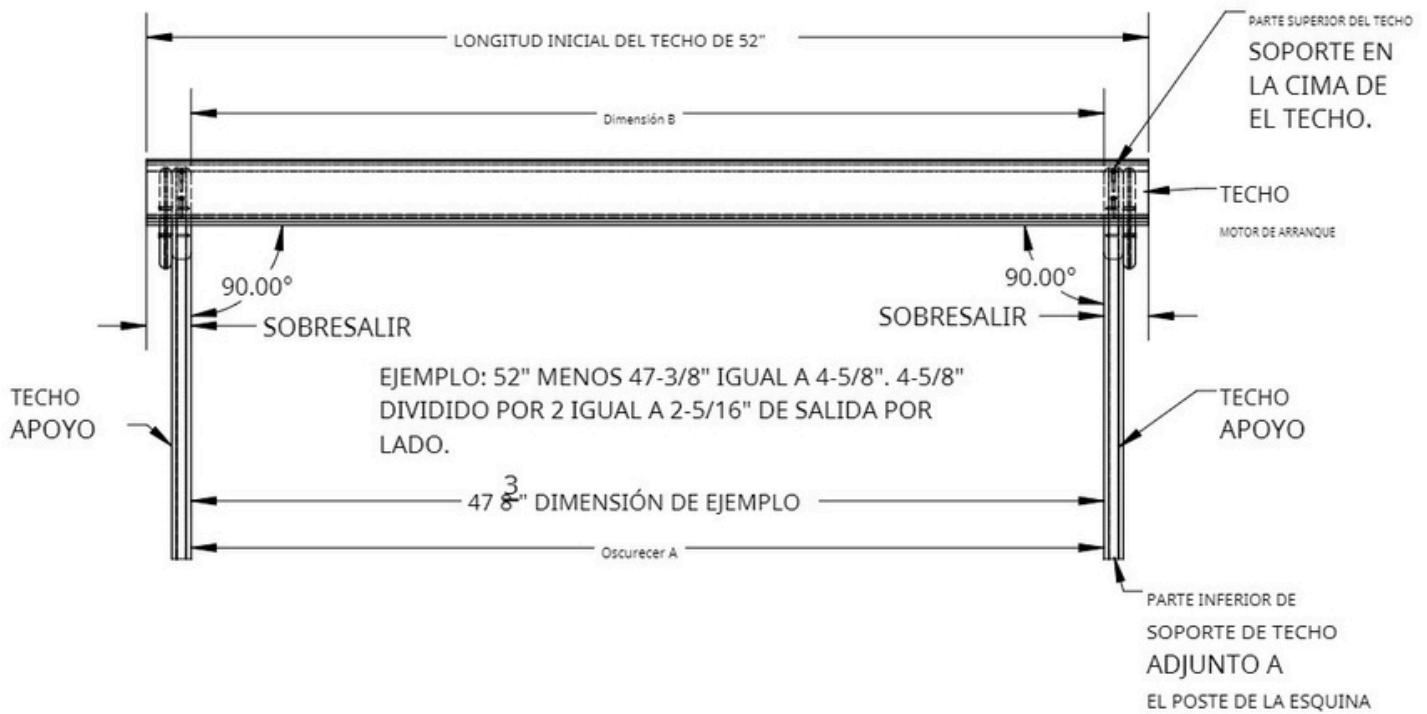

PASO 43: PICO DEL TECHO

1: COLOQUE EL PICO DEL TECHO ENCIMA DE LOS INICIADORES DEL TECHO COMO SE MUESTRA.

2: FIJE EL PICO DEL TECHO COMO SE MUESTRA.

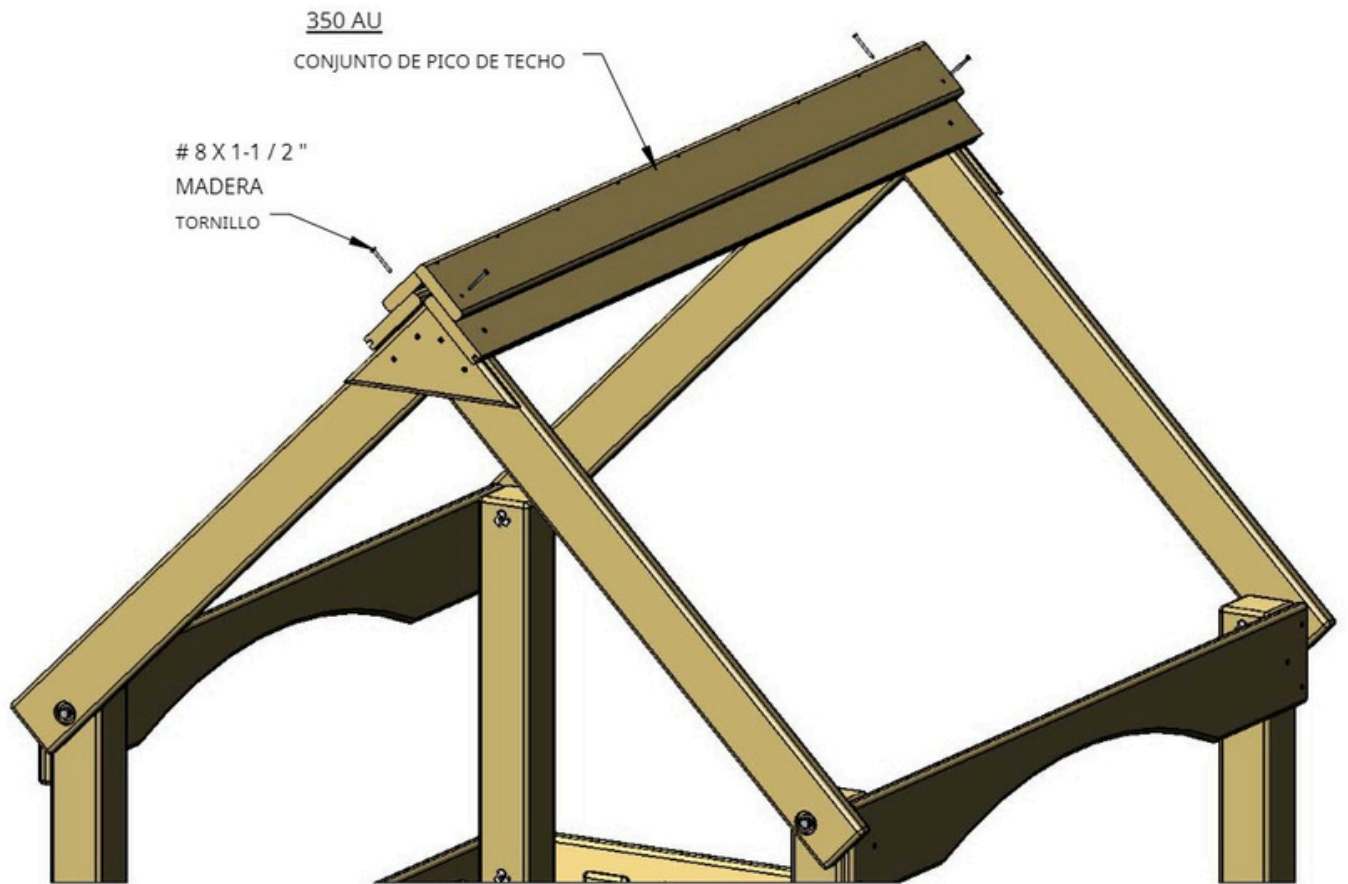

PASO 44: TABLA DEL TECHO Y BLOQUE DE CHIMENEA

1: ANTES DE HACER CUALQUIER COSA, PRUEBE EL AJUSTE DE LA TABLA DEL TECHO EN EL ARRANQUE DEL TECHO. SI ENCAJA BIEN Y NO HAY PROBLEMAS, CONTINÚE. SI HAY PROBLEMAS, CONSIGA UNA TABLA DE TECHO DIFERENTE Y PRUEBE SU AJUSTE. SI ENCAJA BIEN, CONTINÚE.

2: COLOQUE EL BLOQUE DE CHIMENEA ENCIMA DE LA TABLA DEL TECHO COMO SE MUESTRA Y ASEGÚRESE CON TORNILLOS.

3: GIRE LA TABLA DEL TECHO, PERFORE DOS AGUJEROS E INSTALE LOS TORNILLOS.

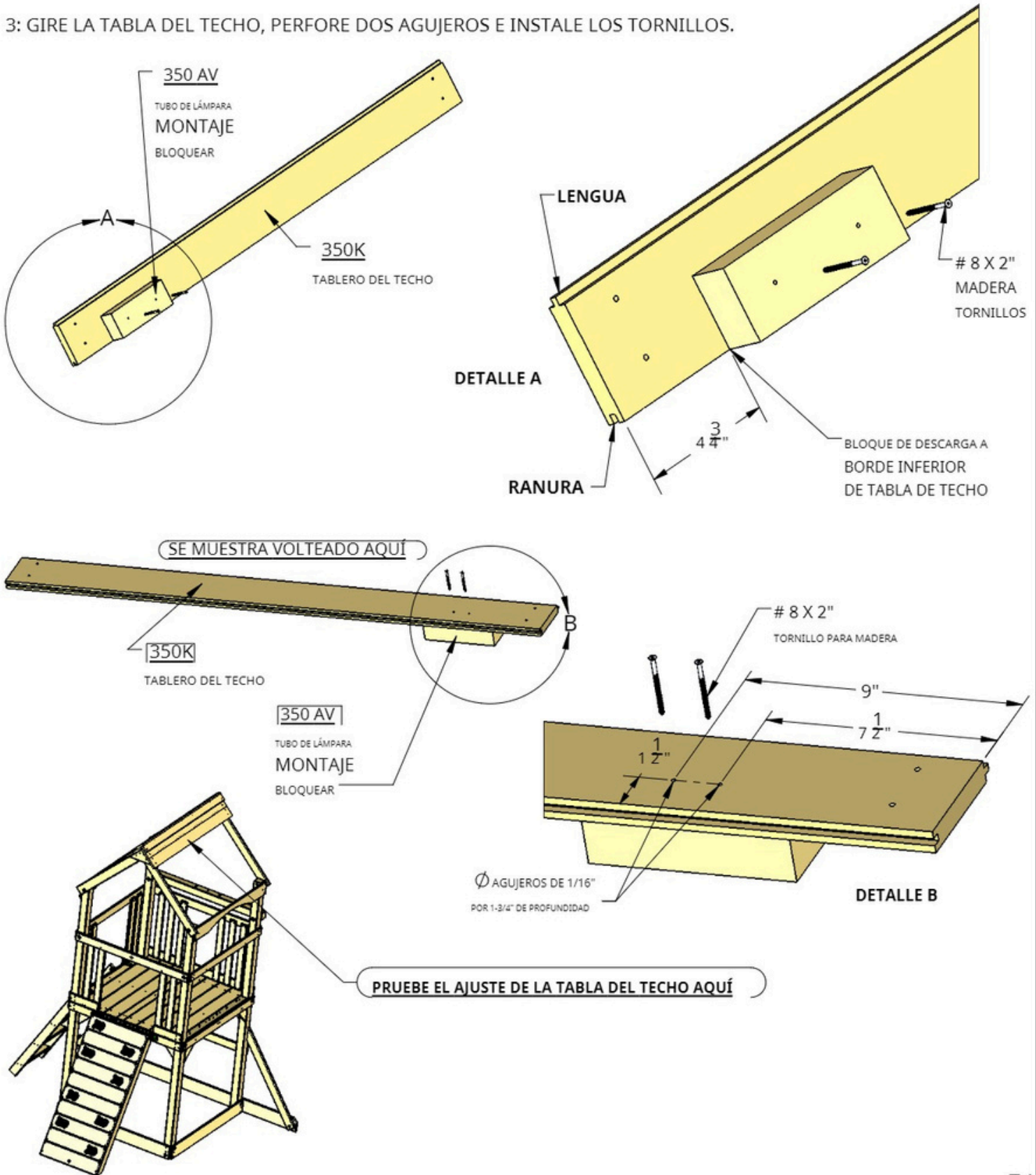

PASO 45: TABLAS DEL TECHO/RECINTAS DEL TECHO BUHARDILLAS Y CHIMENEAS

1: COLOQUE LAS TABLAS DEL TECHO SOBRE LOS SOPORTES DEL TECHO ENCAJANDO LA LENGÜETA EN LA RANURA DE LA TABLA QUE SE ENCUENTRA ENCIMA DE ELLA. SI ES NECESARIO, COLOQUE UNA TABLA DE DESECHO CONTRA LA TABLA DEL TECHO Y MARTILLE SOBRE ELLA PARA ASENTAR LA LENGÜETA EN LA RANURA. FIJE COMO SE MUESTRA.

2: COLOQUE LOS ACABADOS DEL TECHO EN LOS EXTREMOS DE LAS TABLAS DEL TECHO. FIJE COMO SE MUESTRA.

CONSEJO: UTILICE LAS INSTRUCCIONES PARA CHIMENEAS Y BUHARDILLAS DEL APÉNDICE PARA CONSTRUIRLAS. DESPUÉS DE COLOCAR TRES TABLAS DE TECHO EN EL TECHO DELANTERO **DETENERY** LUEGO INSTALE LA CHIMENEA EN EL BLOQUE QUE ACABA DE INSTALAR. UNA VEZ QUE ESTÉN INSTALADAS TODAS LAS TABLAS DEL TECHO Y LOS ACABADOS, MONTE LAS BUHARDILLAS COMO SE MUESTRA A CONTINUACIÓN, CENTRADAS EN EL TECHO.

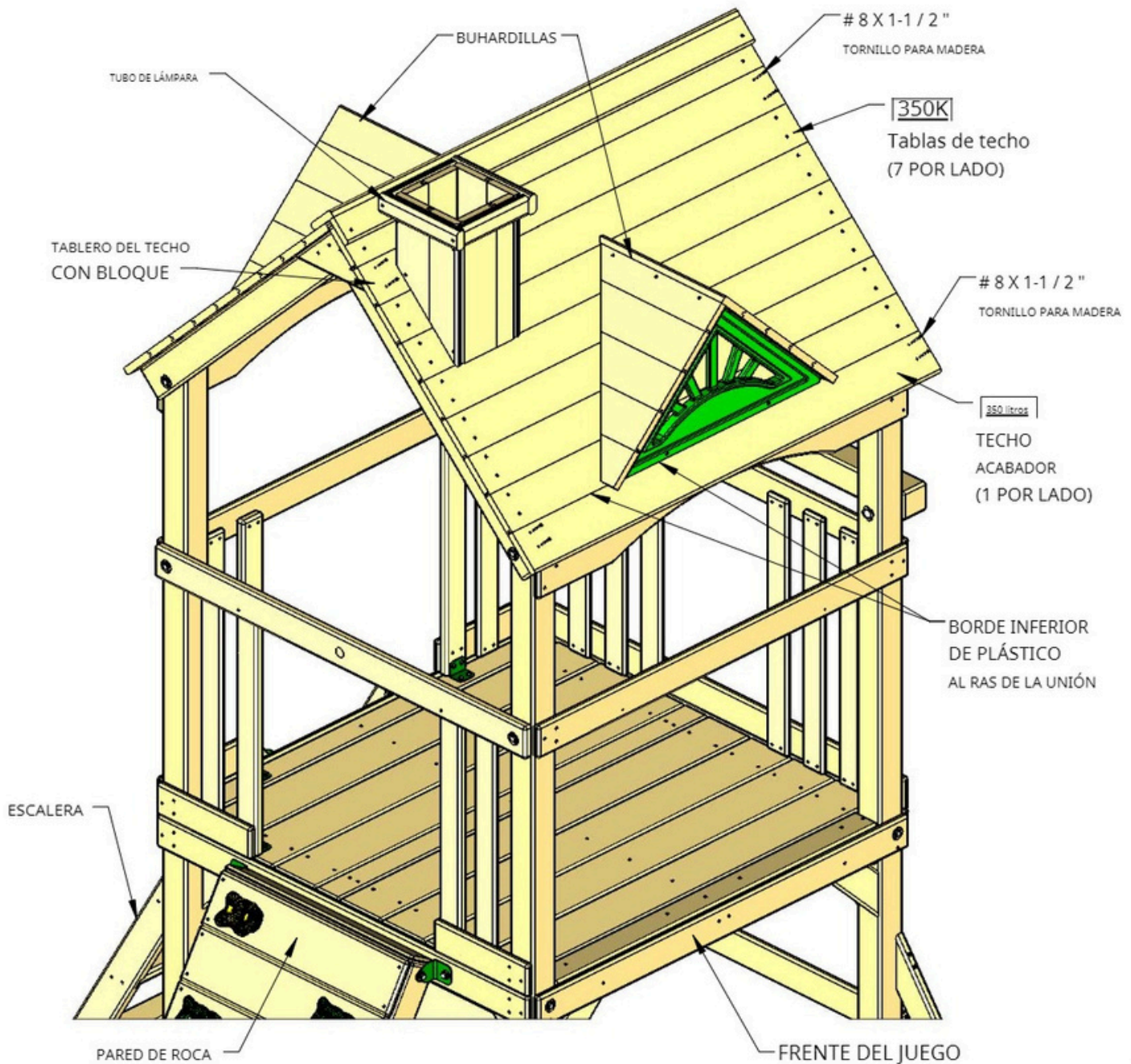

PASO 46: SOPORTE SOLAR Y SOL

1: COLOQUE UN SOL/SOPORTE PARA SOL SOBRE UNA SUPERFICIE PLANA. FIJE EL SOL AL SOPORTE PARA SOL CENTRADO COMO SE MUESTRA.

2: COLOCAR EL SOPORTE SOLAR **DEBAJO** SOPORTES DEL TECHO. ASEGÚRESE DE QUE LA PARTE INFERIOR DEL SOPORTE PARA SOL ESTÉ NIVELADA. FIJE COMO SE MUESTRA.

3: REPITA LOS SUBPASOS 1 Y 2 EN EL OTRO LADO DEL JUEGO.

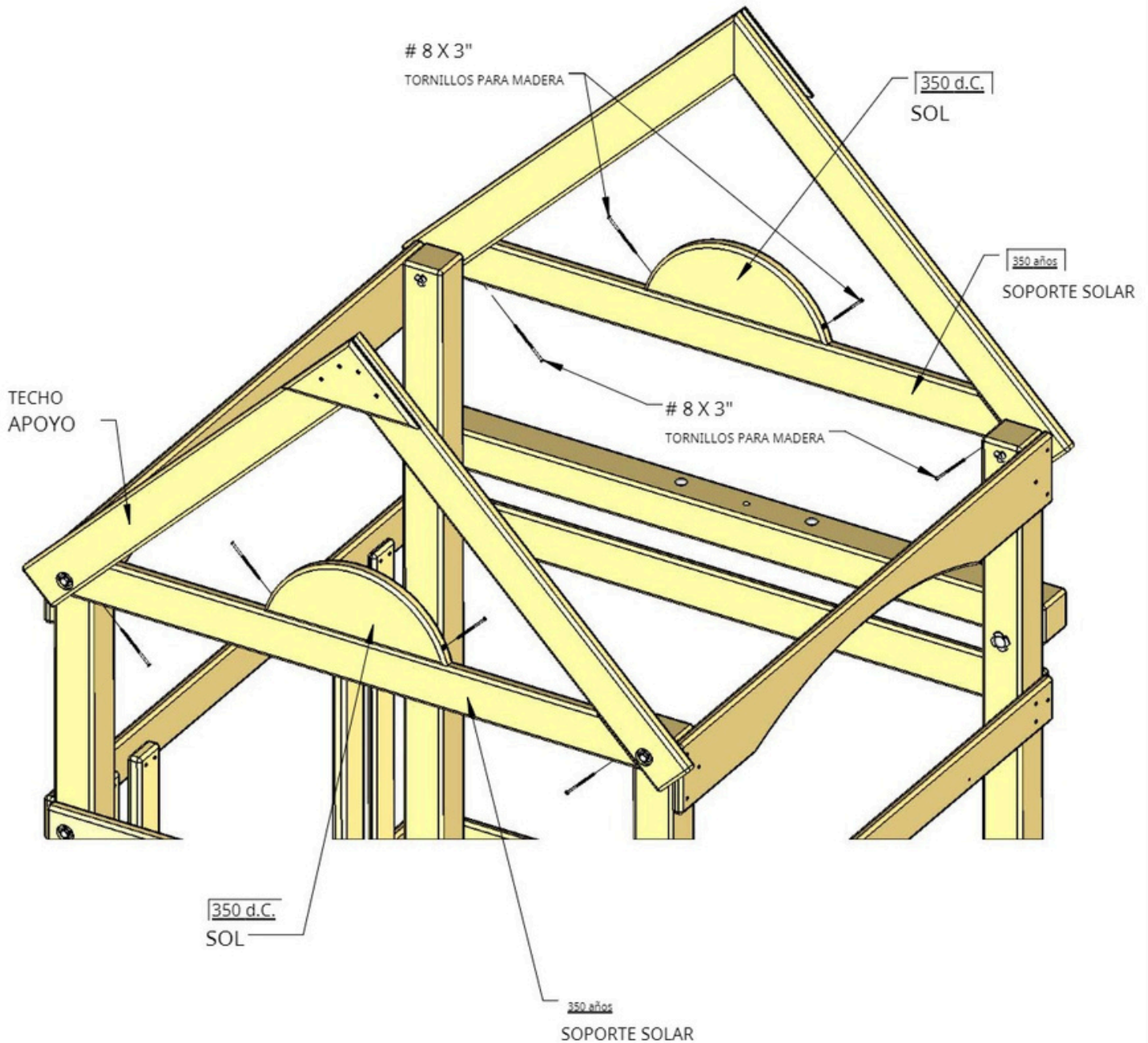

PASO 47: RAYOS DE SOL

1: TODAS LAS PIEZAS DE RAYOS SOLARES SE INSTALAN EN LA SUPERFICIE INTERIOR DE LOS SOPORTES DEL TECHO Y LAS PIEZAS DE SOL.

2: CENTRE EL RAYO GRANDE DEBAJO DEL PICO DE LOS SOPORTES DEL TECHO Y FIJE COMO SE MUESTRA.

3: COLOCA SEIS RAYOS PEQUEÑOS A CADA LADO DEL RAYO GRANDE (TRES RAYOS POR LADO) COMO SE MUESTRA A CONTINUACIÓN. FIJA LOS RAYOS PEQUEÑOS COMO SE MUESTRA.

4: REPITA LOS SUBPASOS 2 Y 3 PARA EL OTRO LADO DEL TECHO.

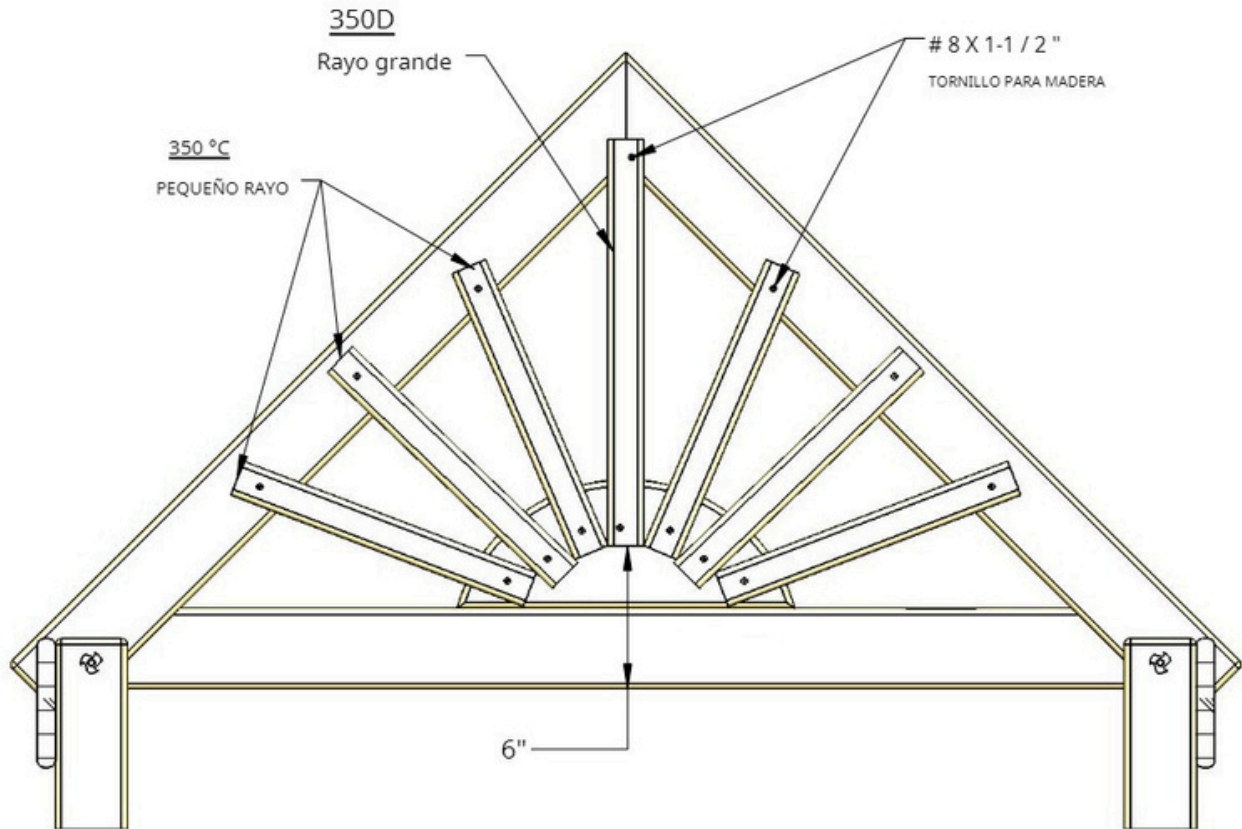

PASO 48: CORONA

1: COLOQUE LA CORONA ENCIMA DE LA PIEZA DE MADERA DEL SOL SOBRE LA PARED DE ROCA.

2: FIJE COMO SE MUESTRA.

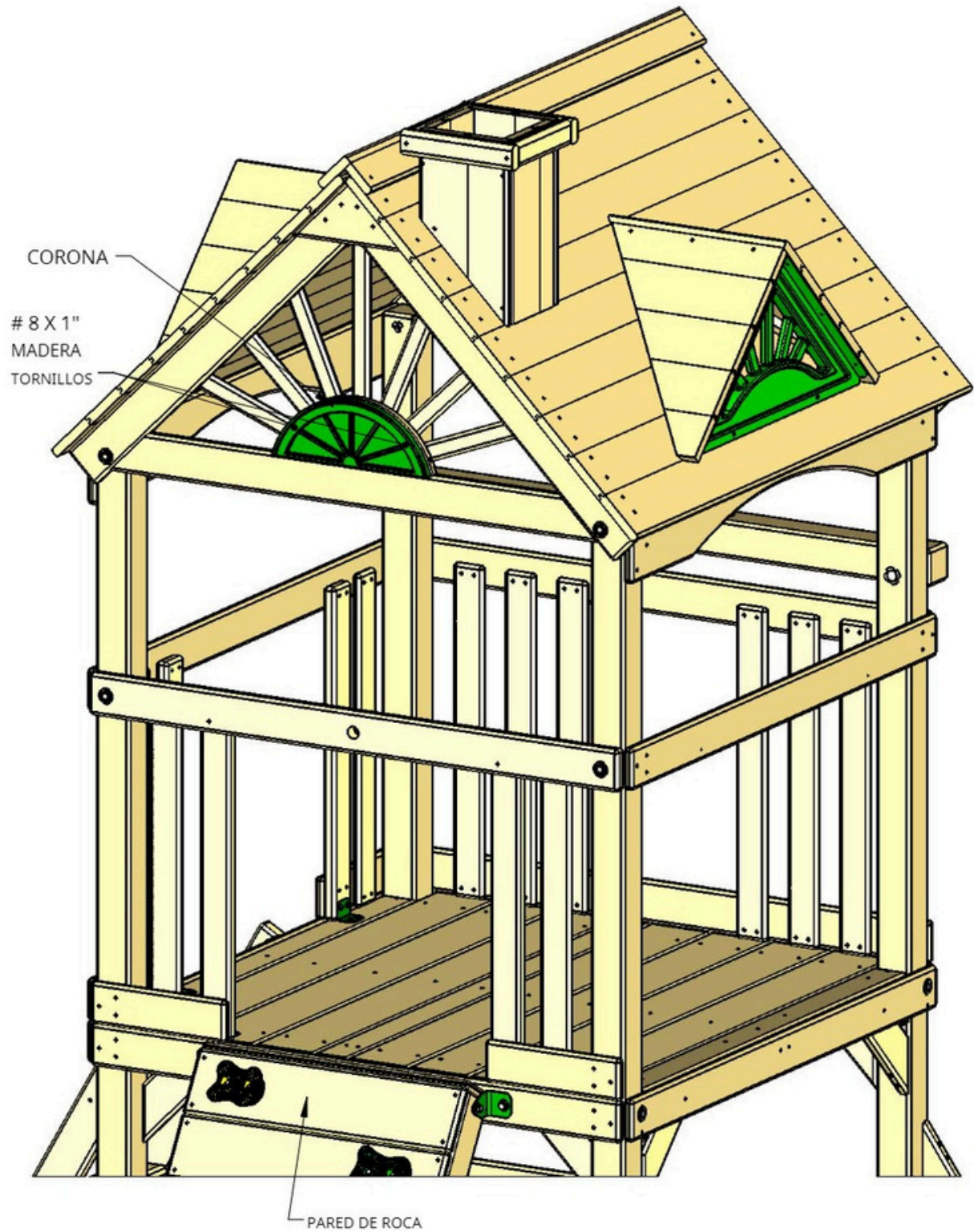

PASO 49: SOPORTES DE VENTANAS/VENTANAS

SUBE A LA CUBIERTA Y MIRA POR EL LADO IZQUIERDO DEL JUEGO HACIA LA PARED DE ROCA.

- 1: FIJE UN SOPORTE DE VENTANA VERTICAL CENTRADO COMO SE MUESTRA.
- 2: PASE POR 11-1/2" COMO SE MUESTRA E INSTALE DOS SOPORTES DE VENTANA VERTICALES MÁS. 3: FIJE DOS SOPORTES DE VENTANA HORIZONTALES (CENTRADOS) EN LA PARTE INFERIOR COMO SE MUESTRA. 4: VAYA AL EXTERIOR DEL JUEGO E INSTALE LAS VENTANAS COMO SE MUESTRA.
- 5: COLOQUE DOS SOPORTES DE VENTANA HORIZONTALES (CENTRADOS) EN LA PARTE SUPERIOR COMO SE MUESTRA.

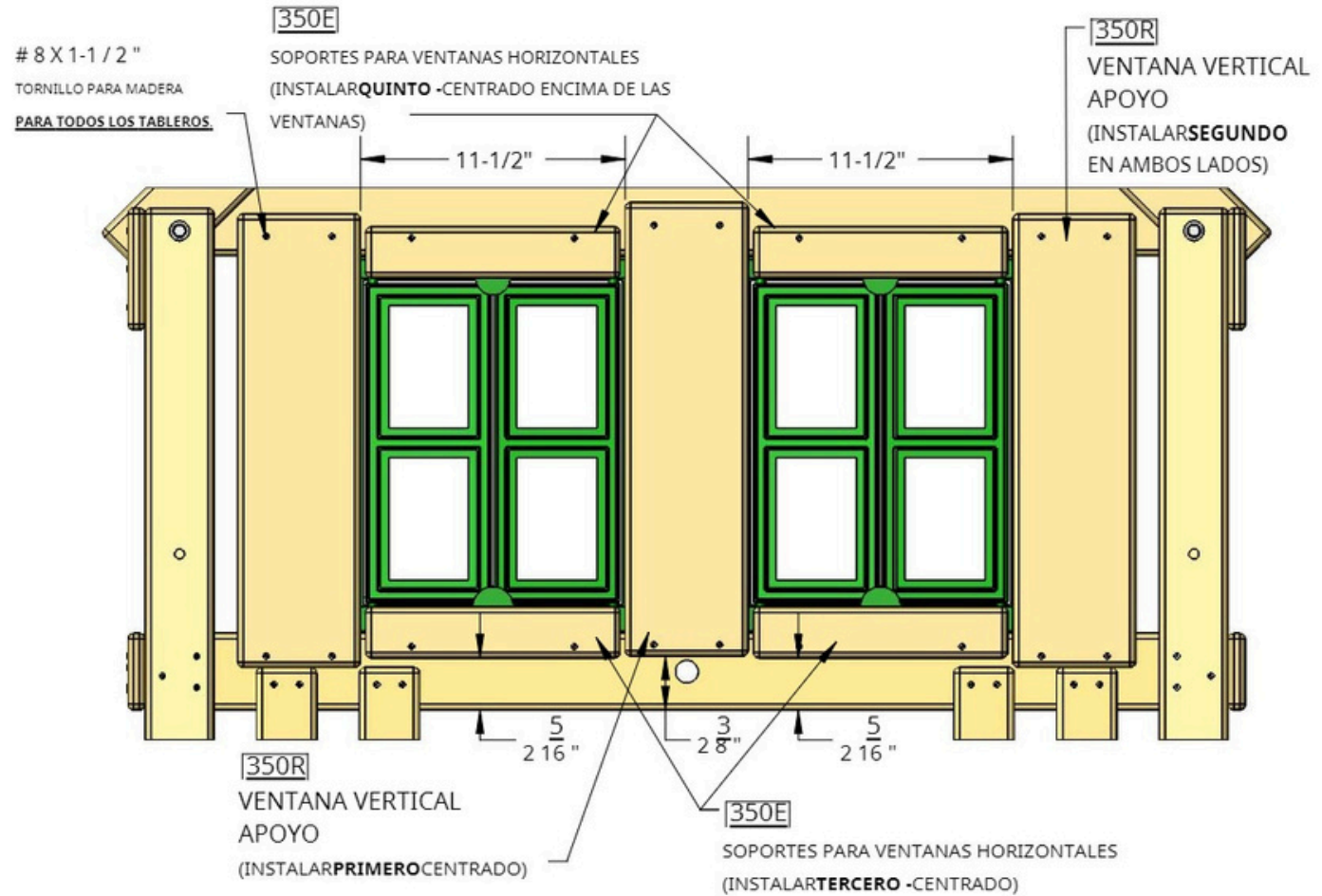

VENTANAS
(INSTALAR CUATRO CON
TORNILLOS PARA MADERA N.º 8 X 1-1/4"
NOTA: 1" DE ANCHO
LA SECCIÓN DEL MARCO ES LA SUPERIOR

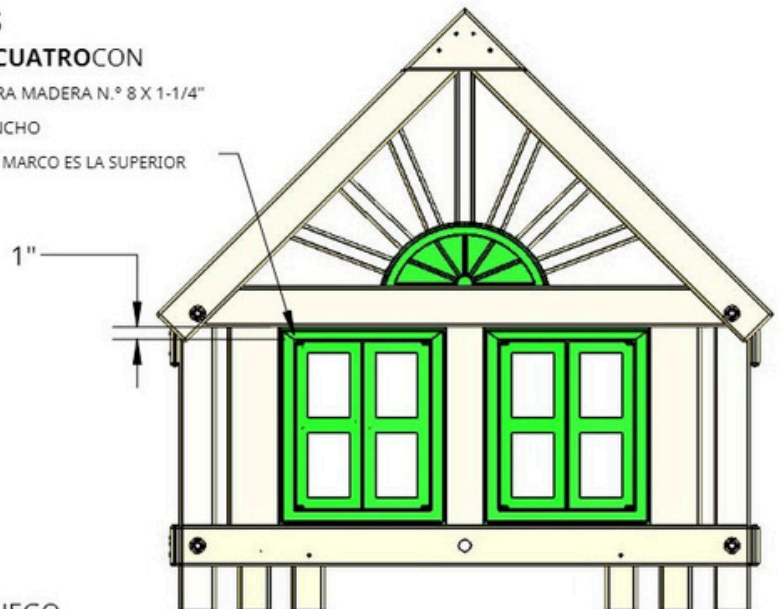

FRENTE DEL JUEGO

PASO 50: DIAPOSITIVAS

1: COLOQUE LAS DESLIZADERAS CENTRADAS SOBRE EL ESPACIADOR DE LA CUBIERTA CON EL BORDE RETROCEDIDO 3-3/4". EL LADO DE CADA DESLIZADERAS DEBE ESTAR A UNA DISTANCIA DE 2-3/8" A 2-5/8" DEL LADO DEL POSTE. ESTO HARÁ QUE LAS DESLIZADERAS SE TOQUEN ENTRE SÍ EN LA LÍNEA MEDIA DEL CONJUNTO.

2: PERFORE PREVIAMENTE ORIFICIOS PILOTO DE 1/16" POR 1-1/4" DE PROFUNDIDAD A TRAVÉS DEL CENTRO DE LOS HOYUELOS DEL BORDE DESLIZANTE.

3: FIJE COMO SE MUESTRA. ***NO APRIETE DEMASIADO***

4: UNA VEZ INSTALADAS LAS DIAPOSITIVAS **NO LEVANTAR EL EXTREMO DE LAS DIAPOSITIVAS** O PUEDE ROMPERLOS EN LOS PUNTOS DE MONTAJE DE LOS TORNILLOS.

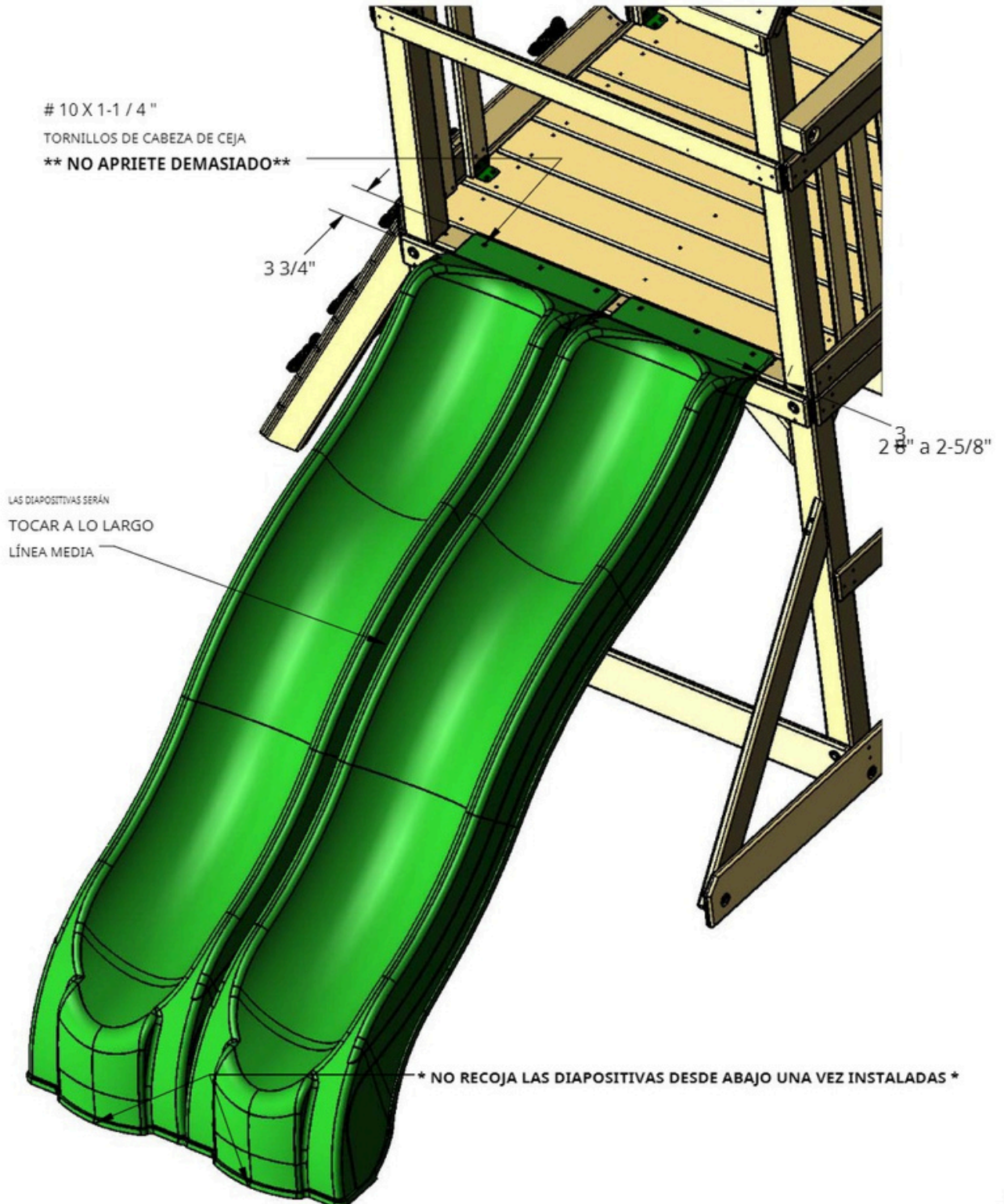

PASO 51: COLGANDO LOS COLUMPIOS

1: COLOQUE CADA UNA DE LAS CADENAS DEL COLUMPIO EN LOS GANCHOS DE LOS COLUMPIOS. COLOQUE LAS CADENAS EN ESLABONES MÁS ALTOS O MÁS BAJOS PARA AJUSTAR LA ALTURA DEL COLUMPIO.

2: REPITE ESTE PROCESO PARA EL CAMBIO DE TRAPECIO.

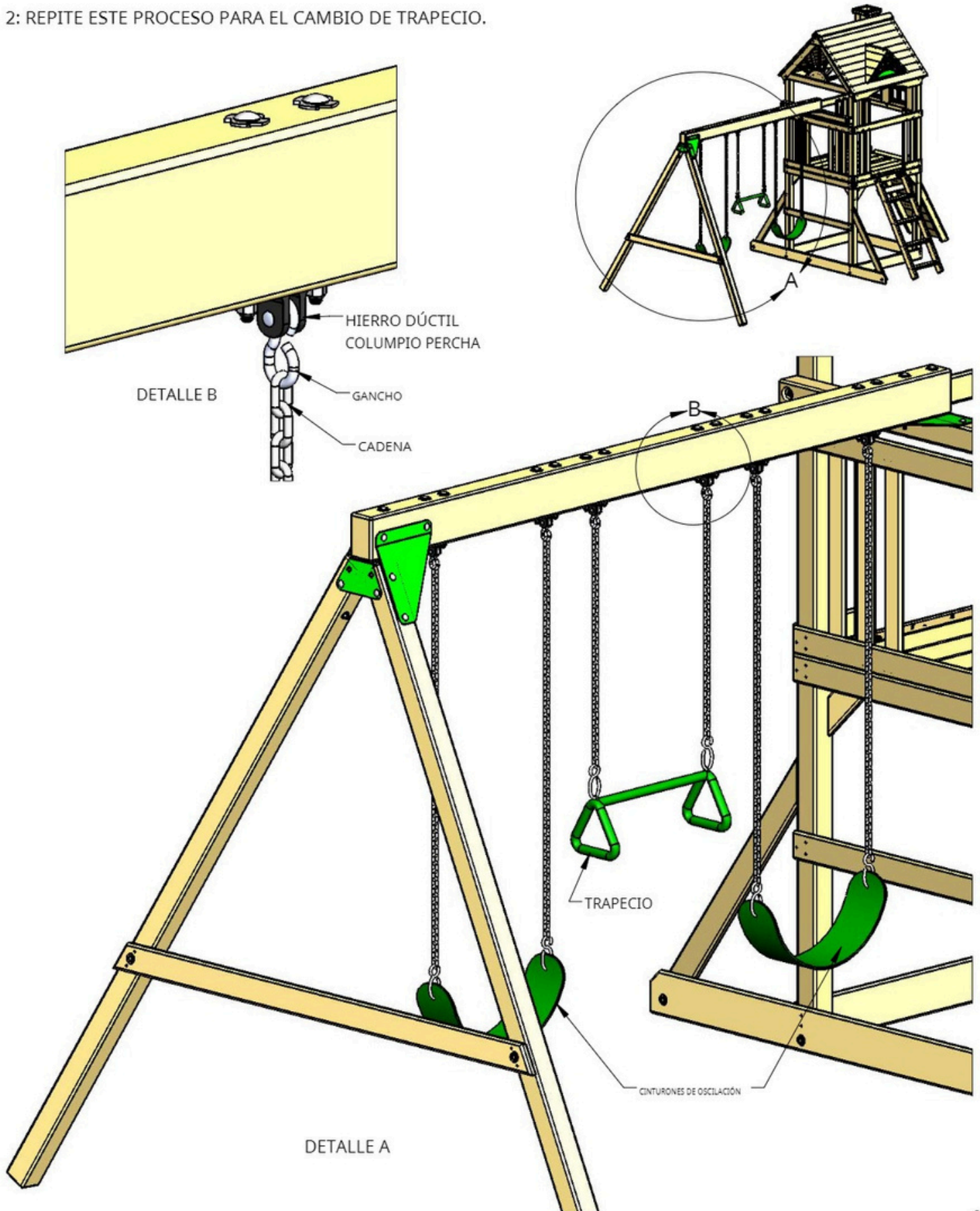

PASO 52: CUERDA PARA ESCALADA

1: ENHELADO DE LA CUERDA COMO SE MUESTRA EN EL DIAGRAMA DE ABAJO.

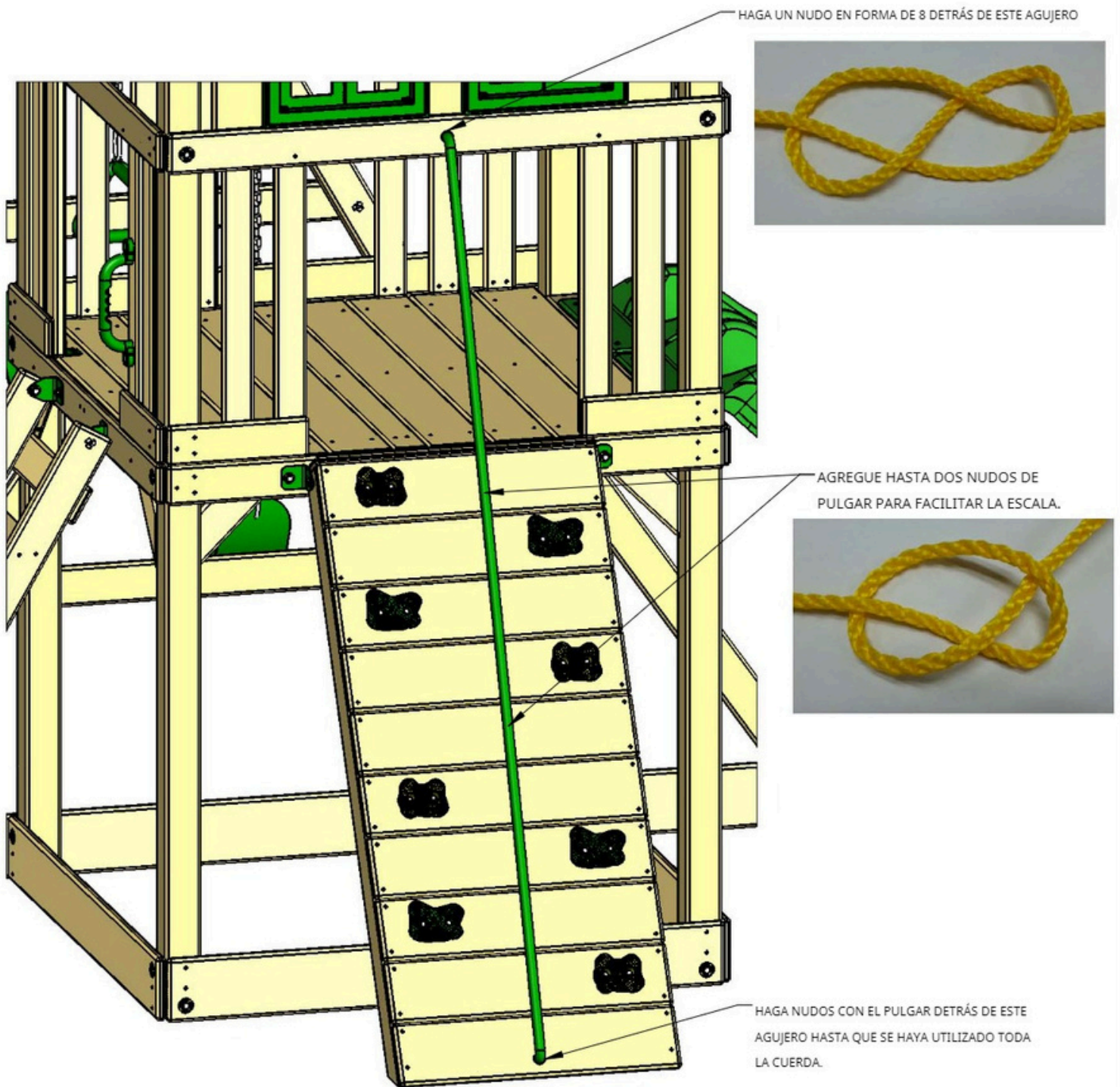

PARA SU SEGURIDAD, ASEGÚRESE DE QUE LA CUERDA ESTÉ LO SUFICIENTEMENTE TENSA PARA QUE NO PUEDA ENROLLARSE SOBRE SÍ MISMA.

SIGUE HACIENDO NUDOS CON EL PULGAR EN EL EXTREMO INFERIOR DE LA CUERDA HASTA QUE NO QUEDA CUERDA SUELTA.

NO CORTE LOS EXTREMOS DE LA CUERDA.

PASO 53: KIT DE BANDERAS

1: INSTALE LOS KITS DE BANDERAS EN EL TABLERO SUPERIOR ARQUEADO EN LA PARTE DELANTERA (LADO DESLIZANTE) DEL FUERTE. FIJE LOS KITS DE BANDERAS CON LOS HERRAJES PROVISTOS.

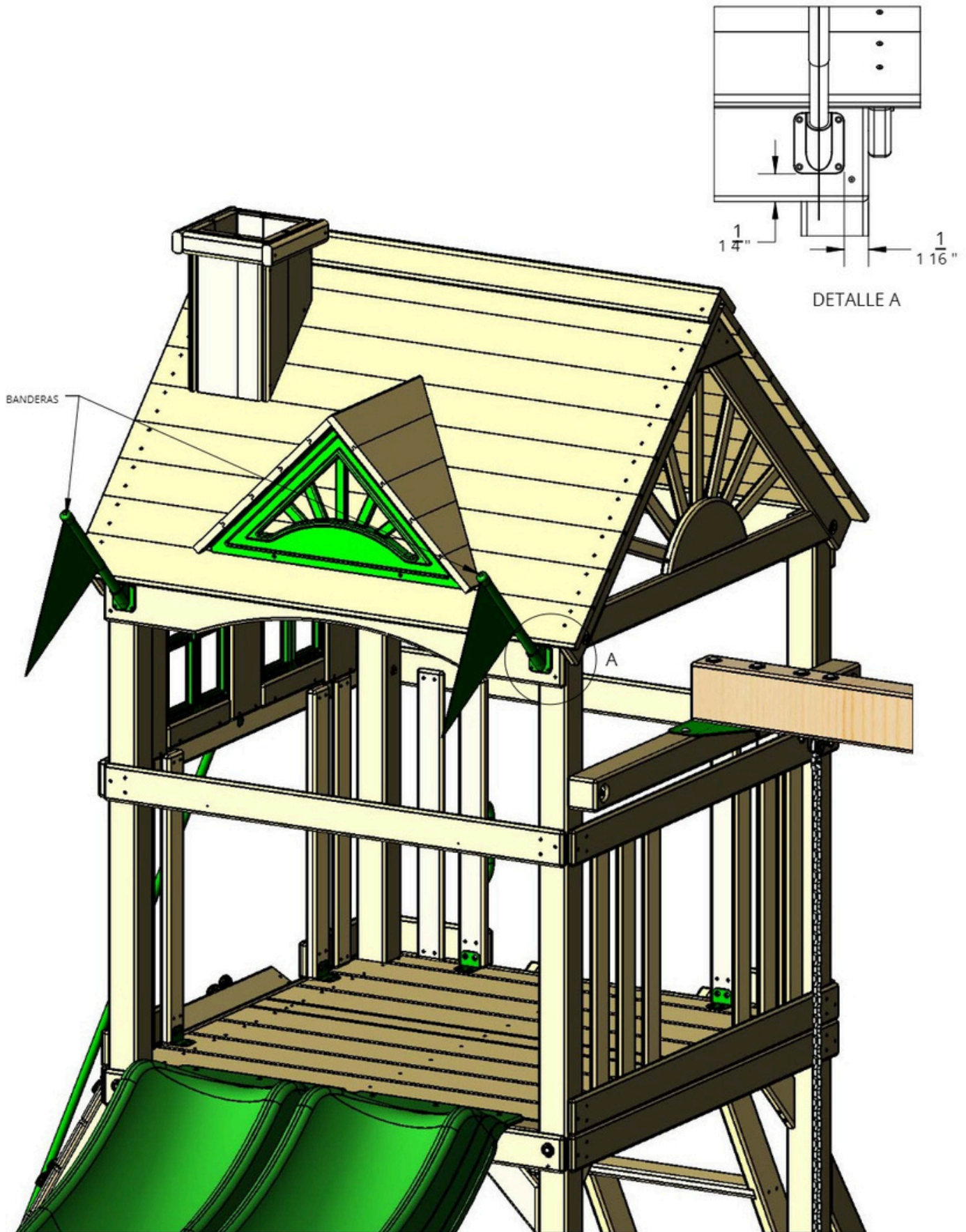

PASO 54: VOLANTE

1: PERFORE UN AGUJERO DE $\frac{3}{16}$ " DE DIÁMETRO POR 1" DE PROFUNDIDAD EN EL EXTREMO DE LA VIGA DEL COLUMPIO EN LAS DIMENSIONES QUE SE MUESTRAN A CONTINUACIÓN.

2: COLOQUE EL ESPACIADOR DENTRO DEL VOLANTE.

3: FIJE EL VOLANTE AL EXTREMO DE LA VIGA DEL COLUMPIO CON LA ARANDELA Y EL TORNILLO TIRANTE PROVISTOS.

4: ENCAJA LA TAPA DEL VOLANTE EN EL CUBO DEL VOLANTE.

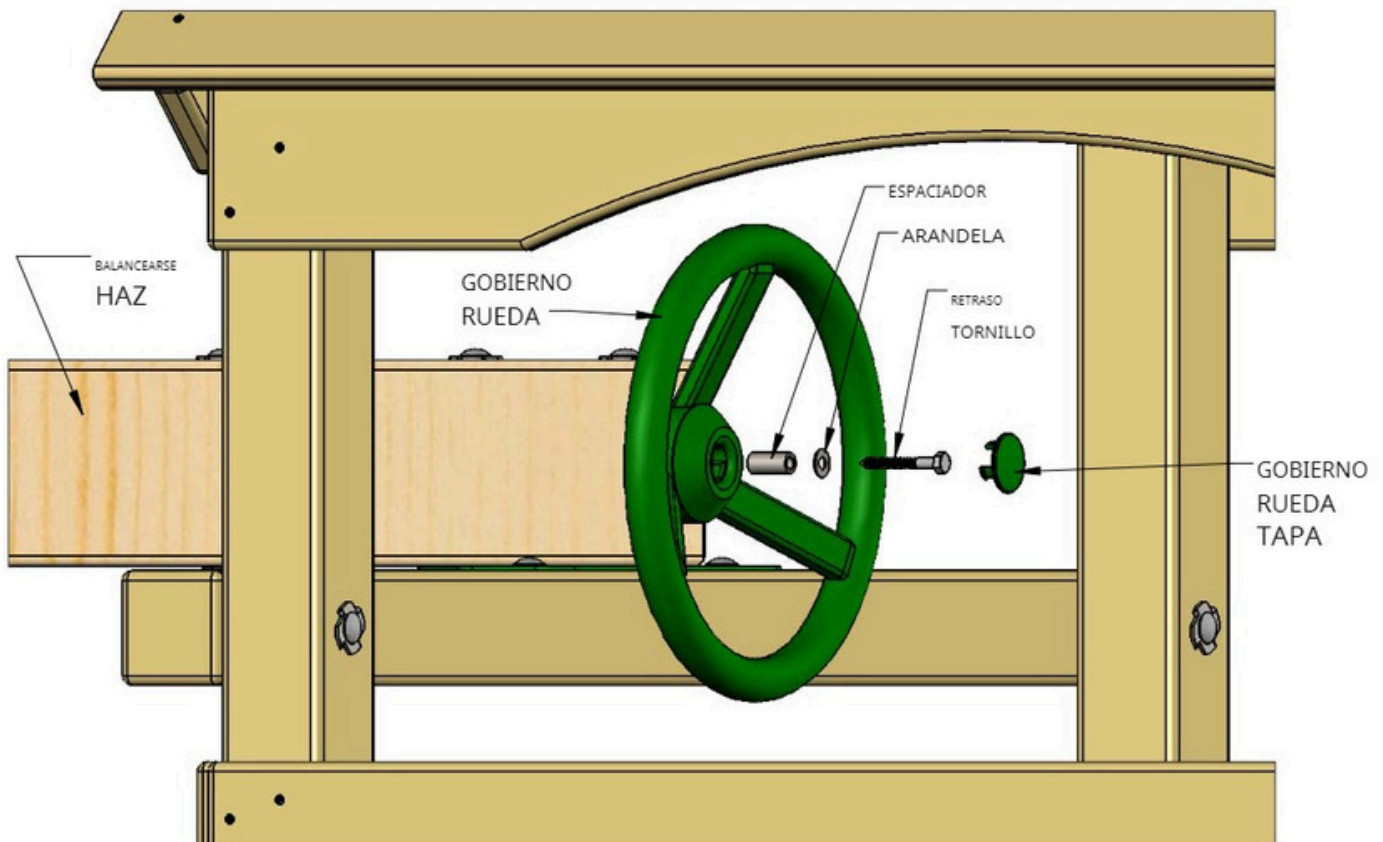
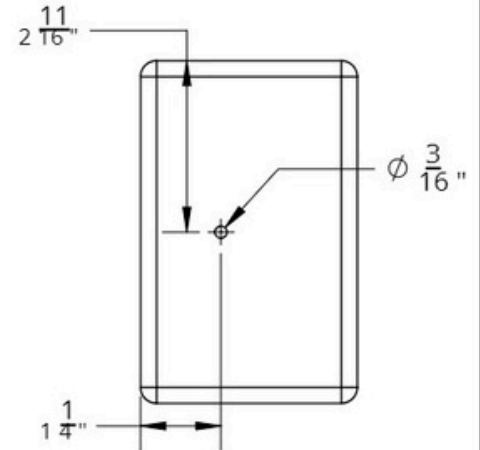

DETALLE A

PASO 55: TELESCOPIO

1: FIJE LA BASE DEL TELESCOPIO AL POSTE DE LA ESQUINA CON EL TORNILLO DE 2" INCLUIDO.

2: ENCAJE LOS EXTREMOS DE LA BASE DEL TELESCOPIO EN LOS ENCAJES DE LOS LATERALES DEL TELESCOPIO.



EXTREMOS A PRESIÓN
EN LOS ENCHUFE
DE LADO
DEL TELESCOPIO

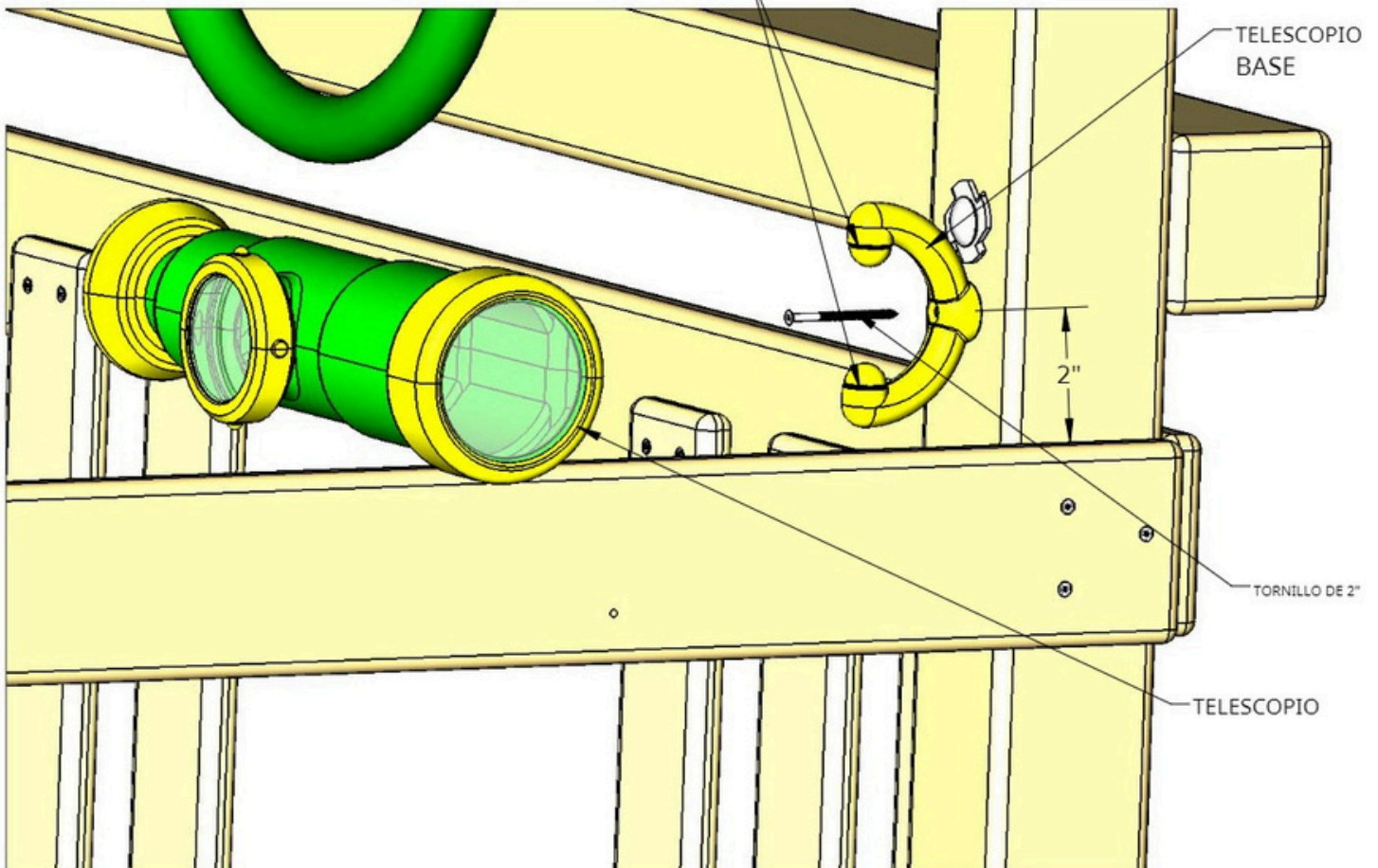

DETALLE A

PASO 56: MANIJAS DE SEGURIDAD

1: COLOQUE LAS ASAS DE SEGURIDAD COMO SE MUESTRA. FÍJELAS CON LOS HERRAJES QUE SE INCLUYEN CON ELLAS.

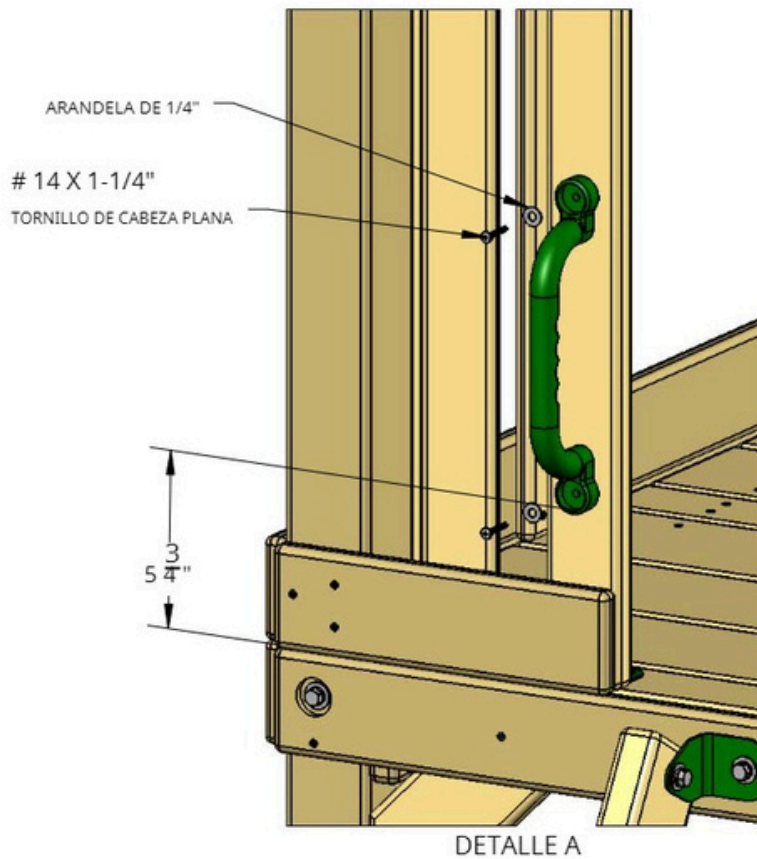

PASO 57: ESTACAS DE TIERRA

- 1: Clava una estaca en la tierra junto a cada pata del columpio en un ángulo determinado. No sujetes la parte superior de la estaca.
- 2: FIJE A LA PATA OSCILANTE CON LOS HERRAJES PROVISTOS CON LA ESTACA DE TIERRA.
- 3: Clava una estaca en la tierra junto a cada poste de esquina más cercano a la pared de piedra. No sujetes la parte superior de la estaca.
- 4: FÍJELO AL POSTE DE LA ESQUINA CON LOS HERRAJES PROVISTOS CON LA ESTACA DE TIERRA.

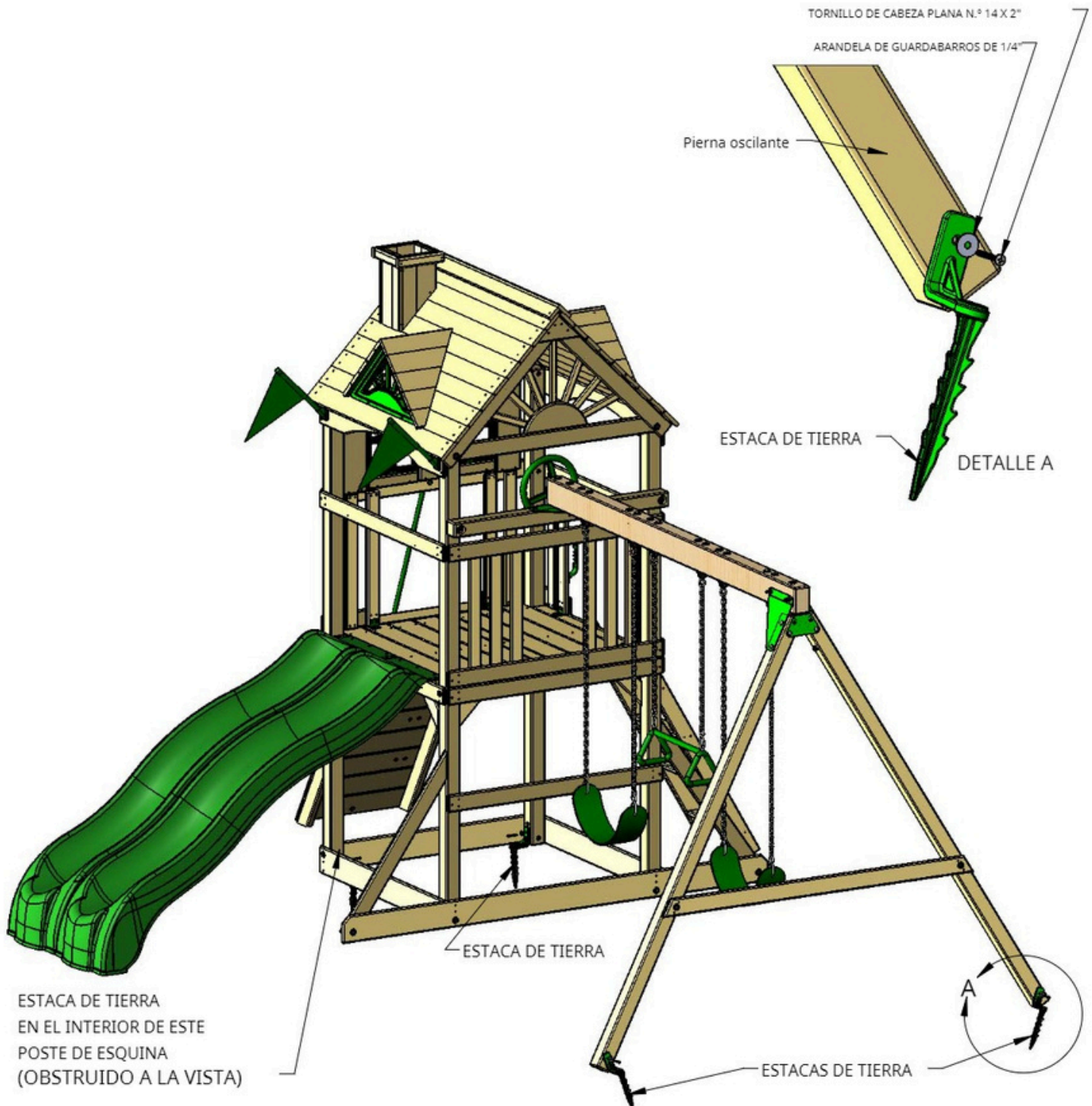

PASO 58: TRES EN CADA LÍNEA

1: MONTE EL PANEL DE TRES EN CADA SEGÚN LAS INSTRUCCIONES DE LA CAJA. **IGNORE LOS PASOS 6 Y 7 EN LAS INSTRUCCIONES.**

2: CENTRE DOS SOPORTES DE TIC TAC TOE EN CADA SOPORTE DE PLÁSTICO VERDE CON LOS TORNILLOS DE 1" DE LARGO PROVISTOS CON EL TIC TAC TOE.

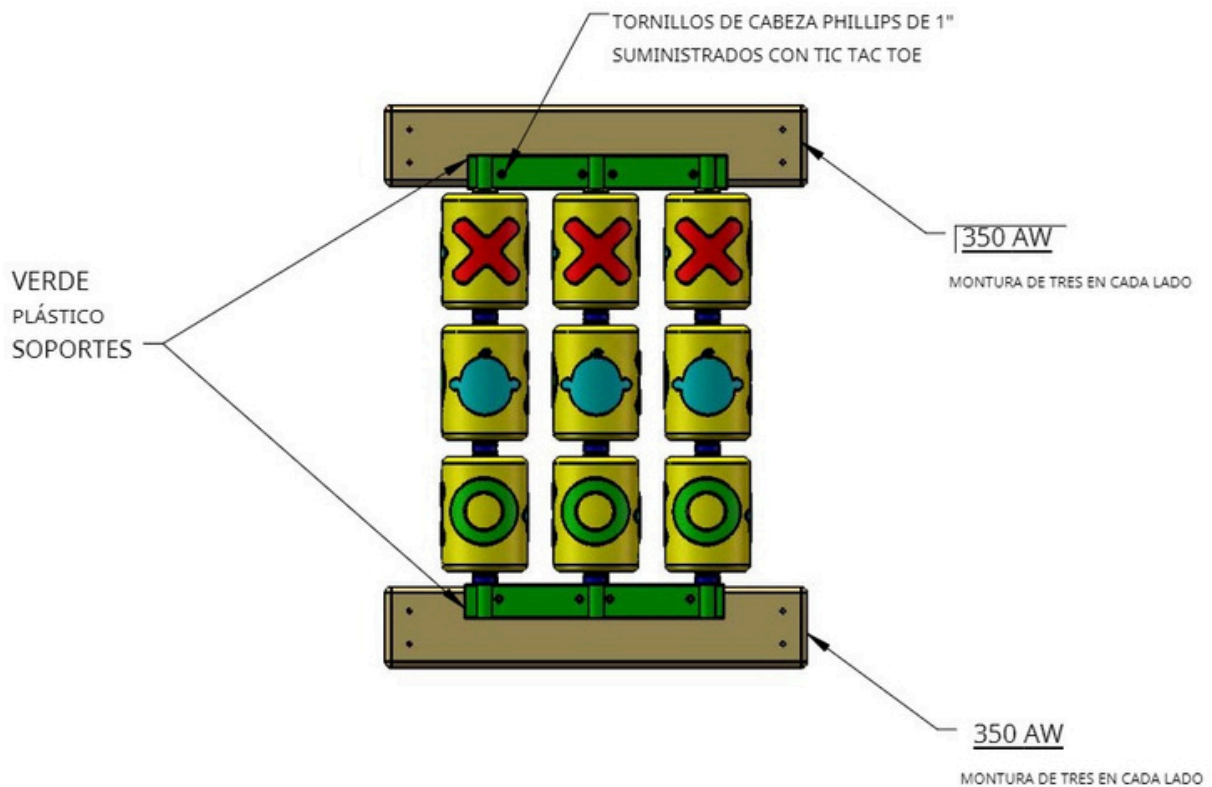

PASO 59: TRES EN CADA CITA

1: CENTRE LA UNIDAD EN LAS LÁMINAS DEL PANEL EN EL LADO DE LA VIGA DEL COLUMPIO DEL JUEGO.

2: MONTE EL TIC TAC TOE 3-3/8" HACIA ABAJO DESDE EL RIEL SUPERIOR COMO SE MUESTRA.

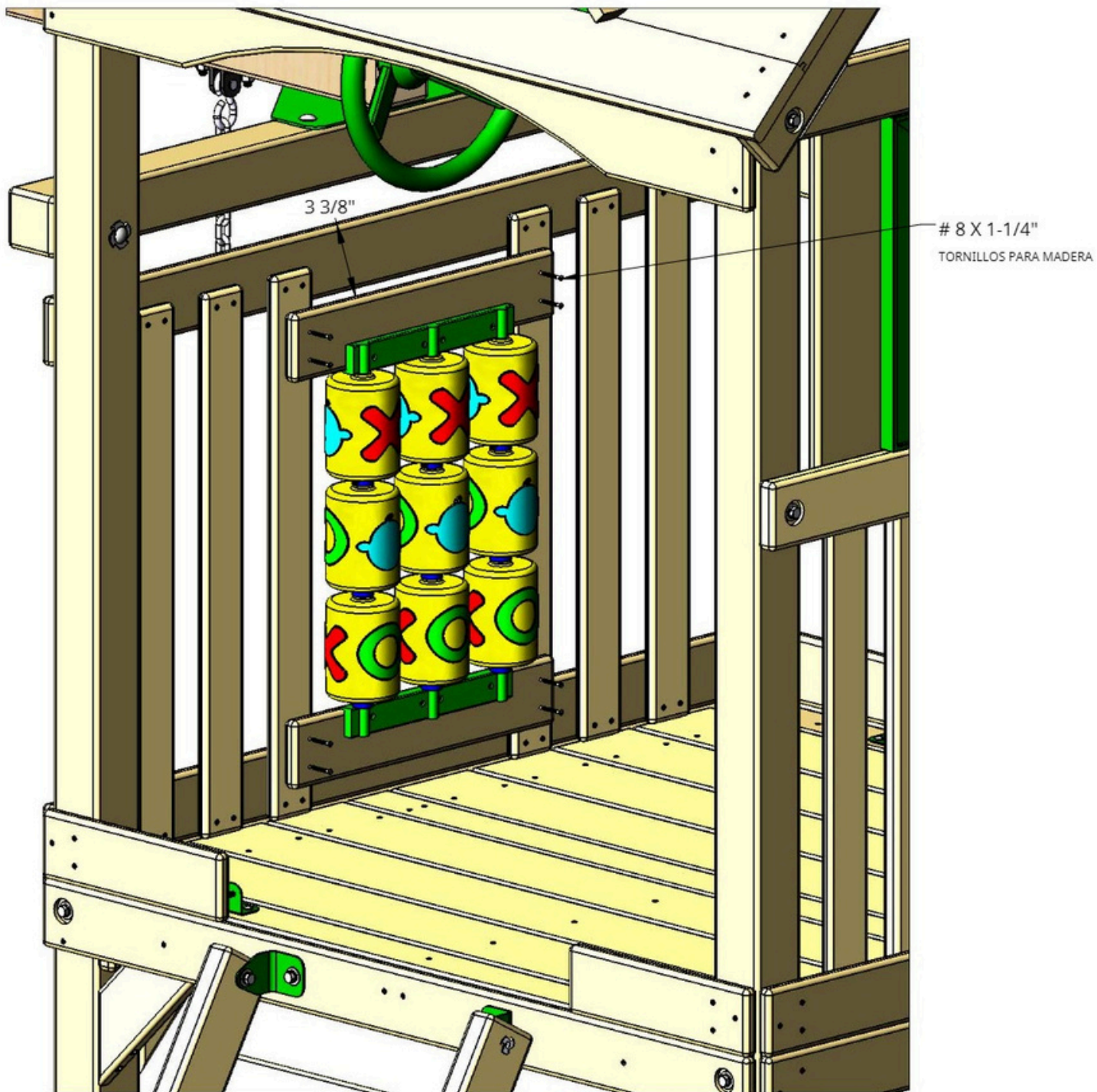

PASO 60: PLACA CON LOGOTIPO Y PLACA DE ADVERTENCIA DE SEGURIDAD

1: FIJE LA PLACA DEL LOGOTIPO CON TORNILLOS PARA MADERA N.º 8 X 1"

2: FIJE LA PLACA DE ADVERTENCIA DE SEGURIDAD CON LOS TORNILLOS QUE VIENE CON ELLA.



APÉNDICE

Chimenea y buhardillas

Kit de hardware

10/08/2015 JH

8 X 2-1 / 2 "
TORNILLO PARA MADERA
CANTIDAD: 2



8 X 2"
TORNILLO PARA MADERA
CANTIDAD: 4



8 X 1-1 / 2 "
TORNILLO PARA MADERA
CANTIDAD: 14



#8 X 1-1/4
TORNILLO PARA MADERA
CANTIDAD: 6



CUADRADO #2

BROCA DE ARRASTRE

CANTIDAD: 1

9

8

7

6

5

4

3

2

1

UTILICE LA REGLA A LA DERECHA PARA MEDIR SUS PERNOS Y TORNILLOS. LAS IMÁGENES QUE SE MUESTRAN ARRIBA ESTÁN EN ESCALA 1:1 Y PUEDEN USARSE PARA COINCIDIR CON LOS TAMAÑOS DE PERNOS Y TORNILLOS.

IMAGEN	DESCRIPCIÓN	CANTIDAD.
	<p>TUBO DE LÁMPARA LADO IZQUIERDO ASAMBLEA</p>	<p>1</p>
	<p>TUBO DE LÁMPARA LADO DERECHO ASAMBLEA</p>	<p>1</p>
	<p>TUBO DE LÁMPARA FRENTE ASAMBLEA</p>	<p>1</p>

IMAGEN	DESCRIPCIÓN	CANTIDAD.
	<p>TUBO DE LÁMPARA TRASERO ASAMBLEA</p>	<p>1</p>
	<p>5/4 x 3 x 6-3/4" TUBO DE LÁMPARA MONTAJE BLOQUEAR</p>	<p>1</p>
	<p>CLARABOYA LADO IZQUIERDO ASAMBLEA</p>	<p>2</p>

IMAGEN

DESCRIPCIÓN

CANTIDAD.

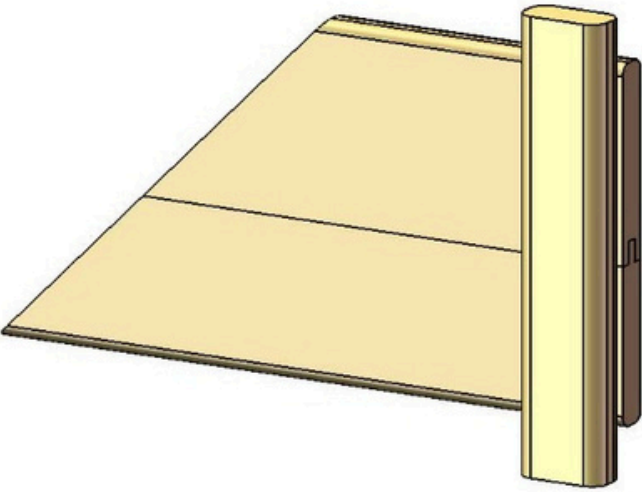
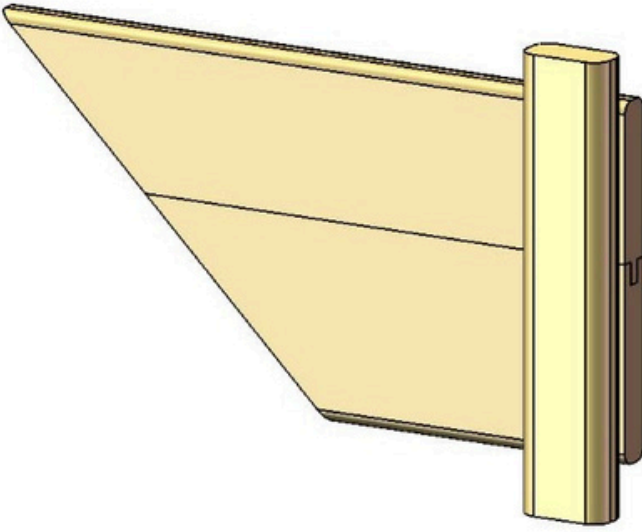
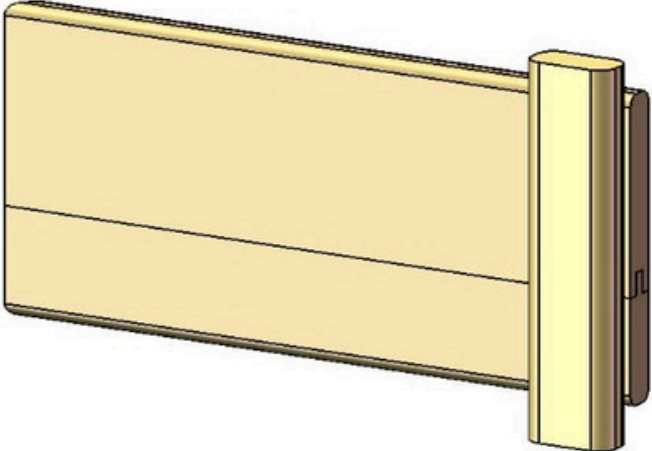
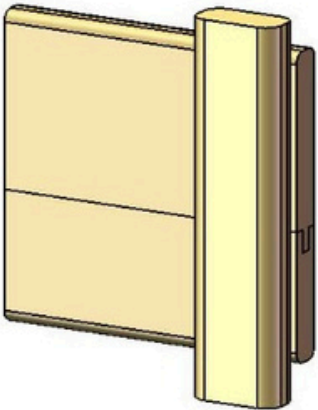
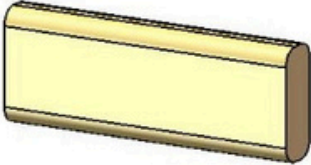
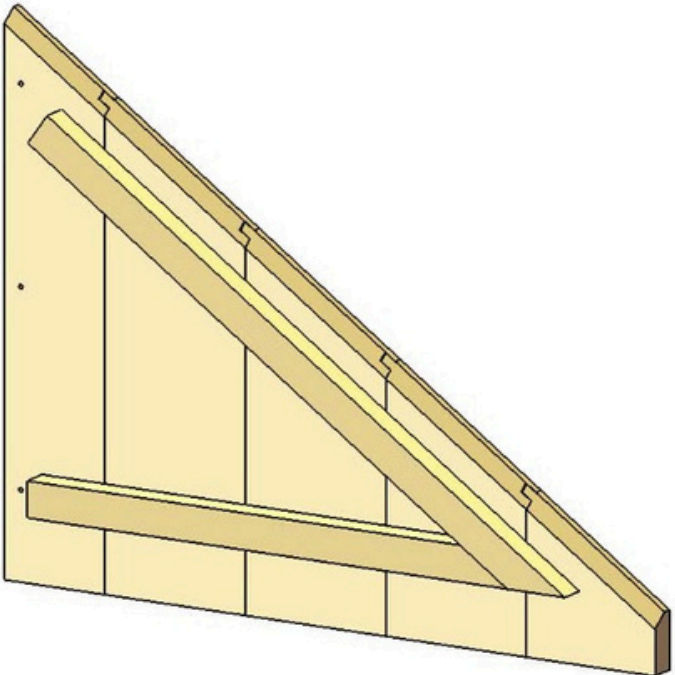
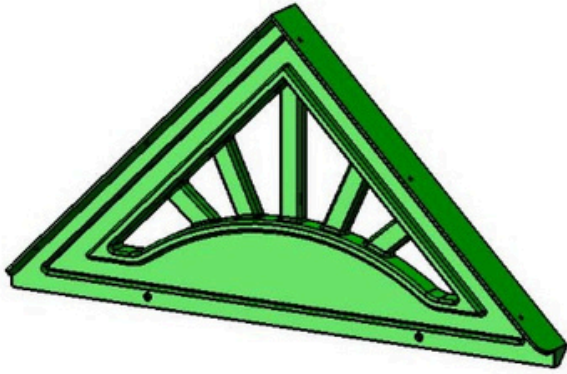

PLÁSTICO
CLARABOYA
ESTALLIDO DE SOL
(07-0031)

2

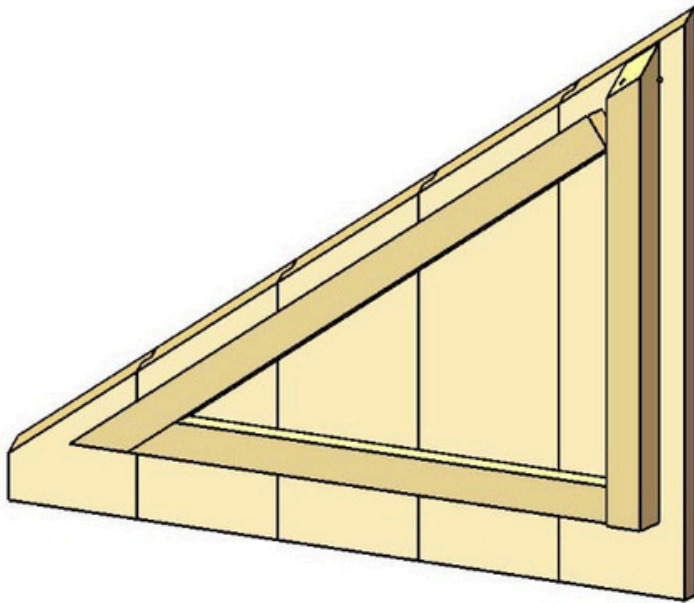

CLARABOYA
LADO DERECHO
ASAMBLEA

2

PASO 1: BUHARDILLA

- 1: SUPERPONGA EL LADO IZQUIERDO DE LA BUHARDILLA SOBRE EL SOPORTE DEL PICO DEL LADO DERECHO DE LA BUHARDILLA.
 - 2: ASEGÚRESE DE QUE LOS BORDES DELANTEROS DEL TECHO ESTÉN A RAS UNO CON EL OTRO
 - 3: FIJE EL LADO IZQUIERDO DE LA BUHARDILLA AL SOPORTE DEL PICO CON TORNILLOS PARA MADERA N.º 8 X 1-1/2".
- REPITA LOS SUBPASOS 1 A 3 PARA CONSTRUIR OTRO CONJUNTO DE TECHO.

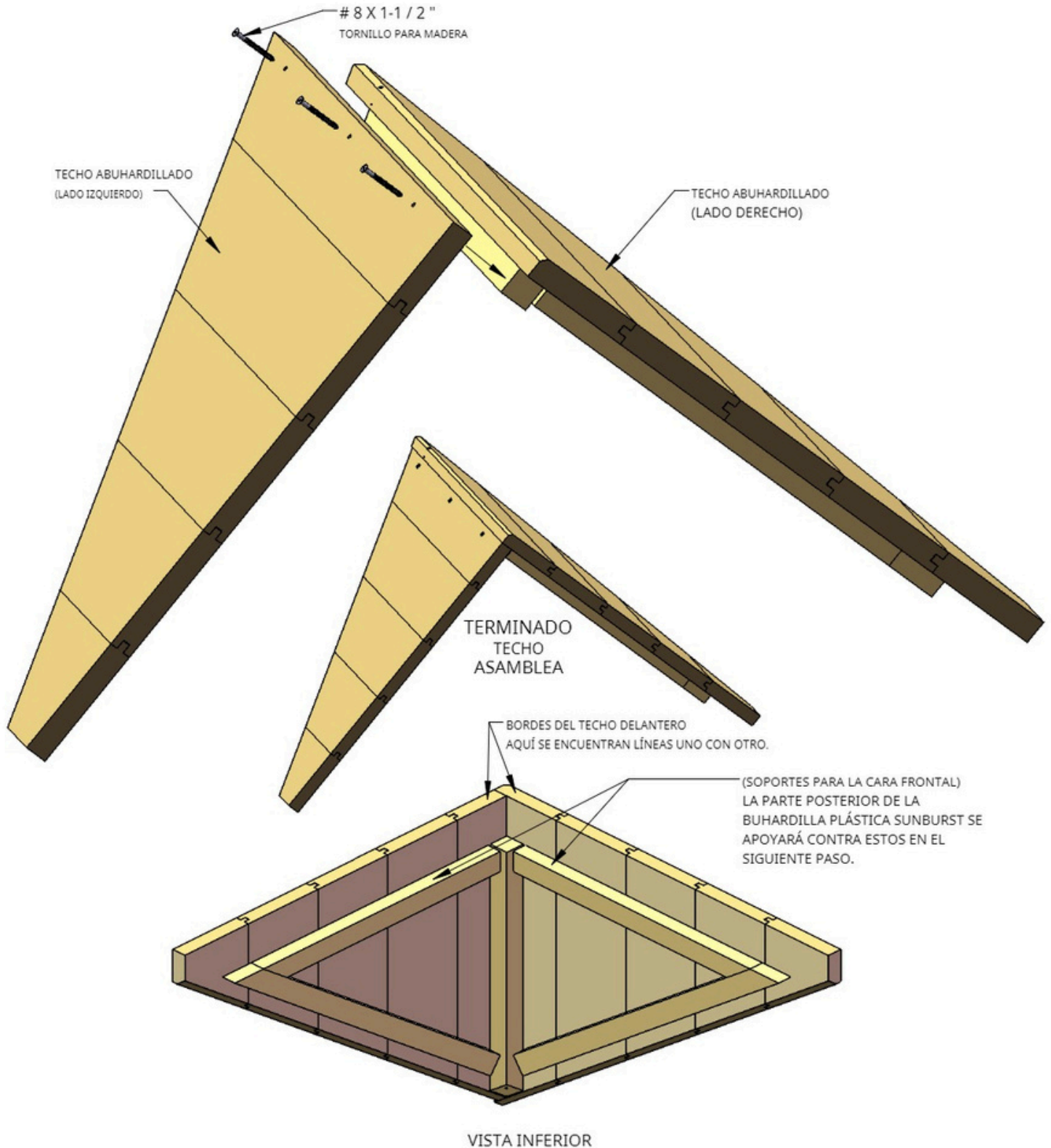

PASO 2: BUHARDILLA

1: COLOQUE LA BUHARDILLA PLÁSTICA SUNBURST CONTRA EL SOPORTE FRONTAL EN LOS LADOS IZQUIERDO Y DERECHO DEL TECHO.

2: PERFORE PREVIAMENTE ORIFICIOS PILOTO DE 7/64" POR 1/2" DE PROFUNDIDAD EN LOS LATERALES DEL TECHO EN CADA UBICACIÓN DE ORIFICIOS.

3: INSTALE TORNILLOS DE CABEZA PLANA N.º 8 X 1/2" PARA FIJAR EL SUNBURST A LOS LATERALES DEL TECHO.

REPITA LOS PASOS 1 AL 3 PARA CONSTRUIR LA SEGUNDA BUHARDILLA.

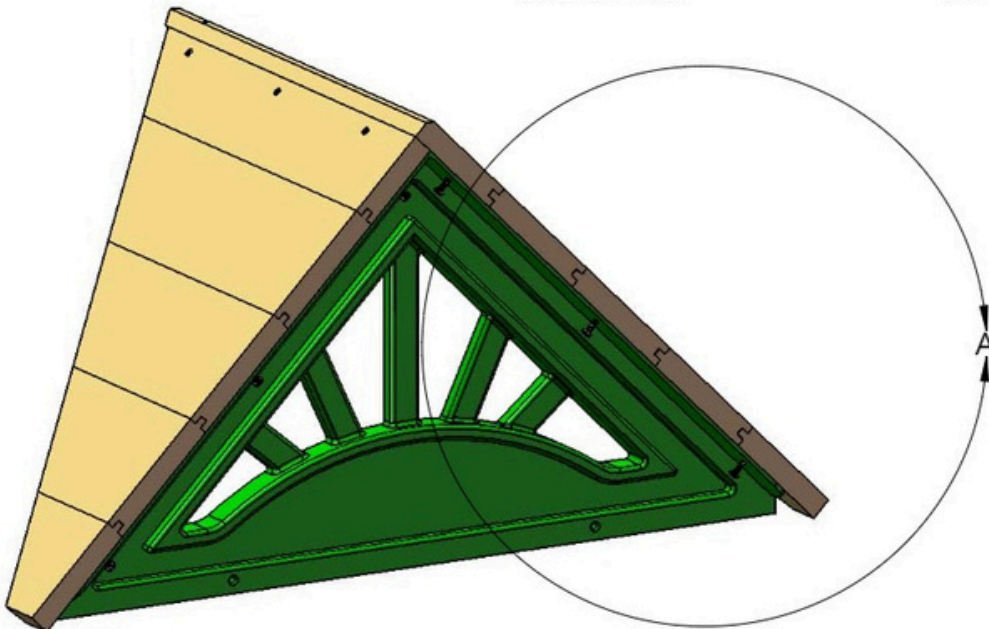
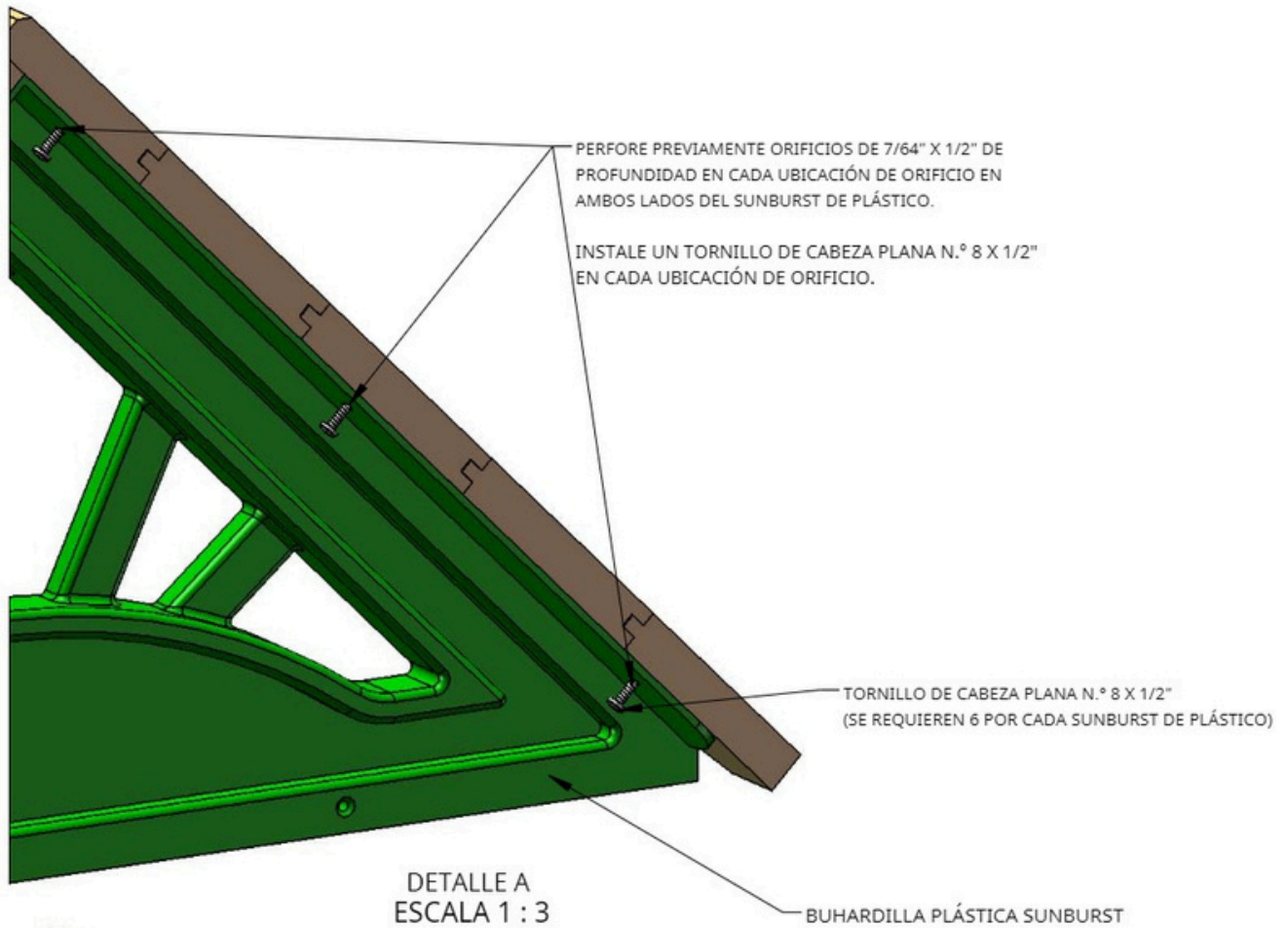

PASO 3: BUHARDILLA

- 1: COLOQUE EL CONJUNTO DE BUHARDILLA EN EL TECHO COMO SE MUESTRA.
 - 2: PARA LAS UNIDADES DE LA SERIE 1500, ALINEE EL BORDE INFERIOR DEL SUNBURST DE PLÁSTICO CON EL BORDE INFERIOR DE LA 8.ª TABLA DEL TECHO.
 - 3: CENTRAR LA BUHARDILLA DE LADO A LADO EN LA PARTE SUPERIOR DEL TECHO.
 - 4: FIJE LA BUHARDILLA AL TECHO CON UN TORNILLO PARA MADERA N.º 8 X 2-1/2" EN LA PUNTA TRASERA DEL TECHO. FIJE LA BUHARDILLA SUNBURST AL TECHO CON DOS TORNILLOS PARA MADERA N.º 8 X 1-1/2".
- REPITA LOS PASOS SECUNDARIOS 1 AL 4 PARA LA BUHARDILLA DEL OTRO LADO DEL TECHO.

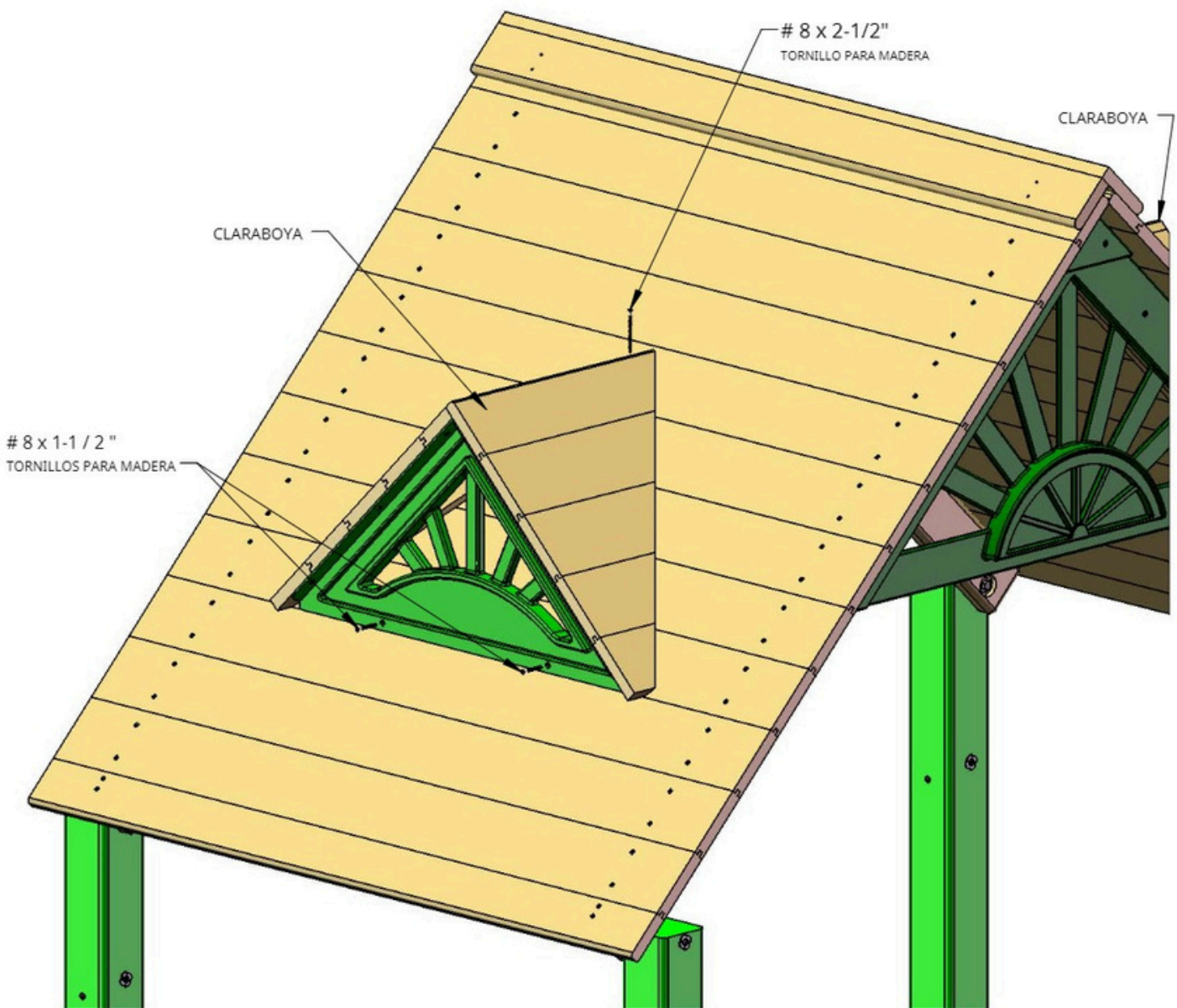

LA UNIDAD QUE SE MUESTRA ARRIBA PUEDE NO SER EXACTA SU JUEGO.
SE MUESTRA SÓLO CON FINES ILUSTRATIVOS.

PASO 4: CHIMENEA

1: ENCUENTRA EL LADO DELANTERO E IZQUIERDO DE LA CHIMENEA.

2: FIJE LOS LADOS DELANTERO E IZQUIERDO DE LA CHIMENEA CON UN TORNILLO PARA MADERA DE 2".

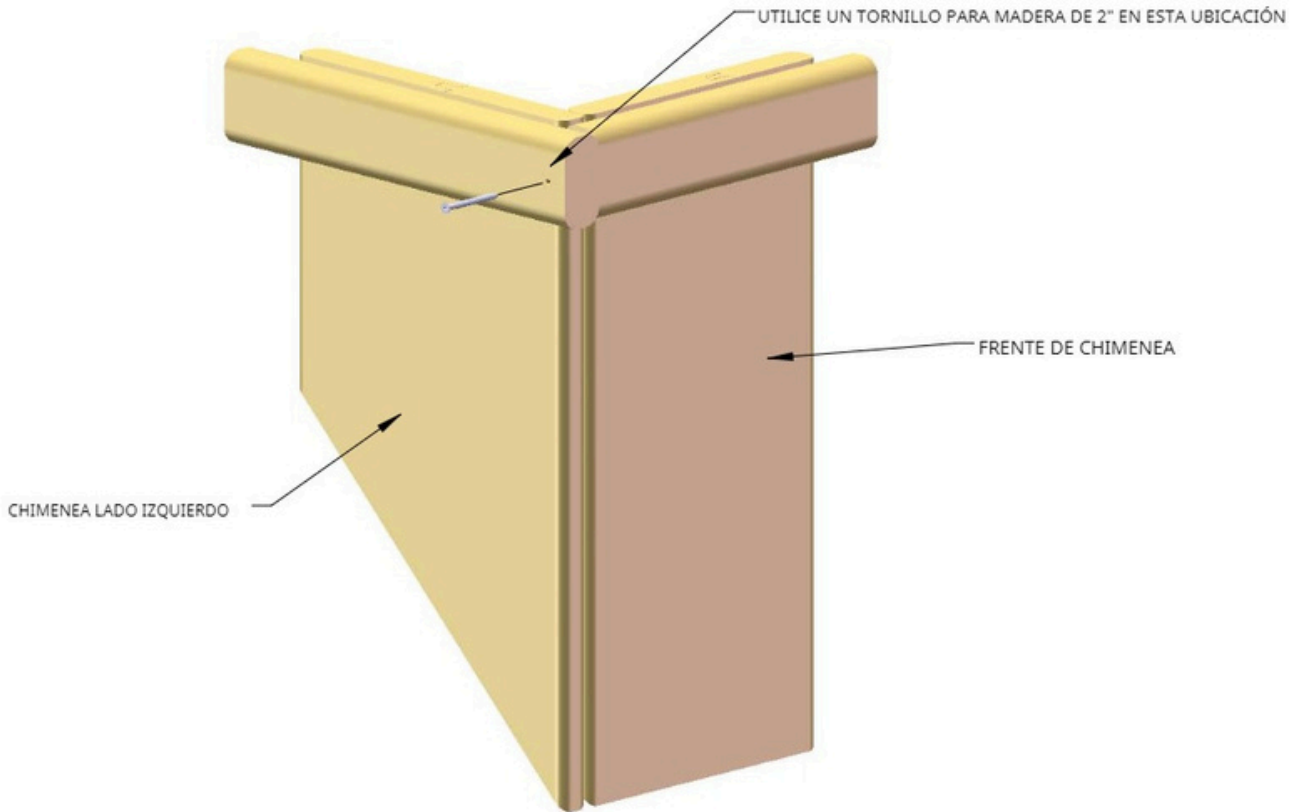

1: ENCUENTRA EL LADO TRASERO Y DERECHO DE LA CHIMENEA.

2: FIJE LOS LADOS TRASERO Y DERECHO DE LA CHIMENEA CON UN TORNILLO PARA MADERA DE 2".

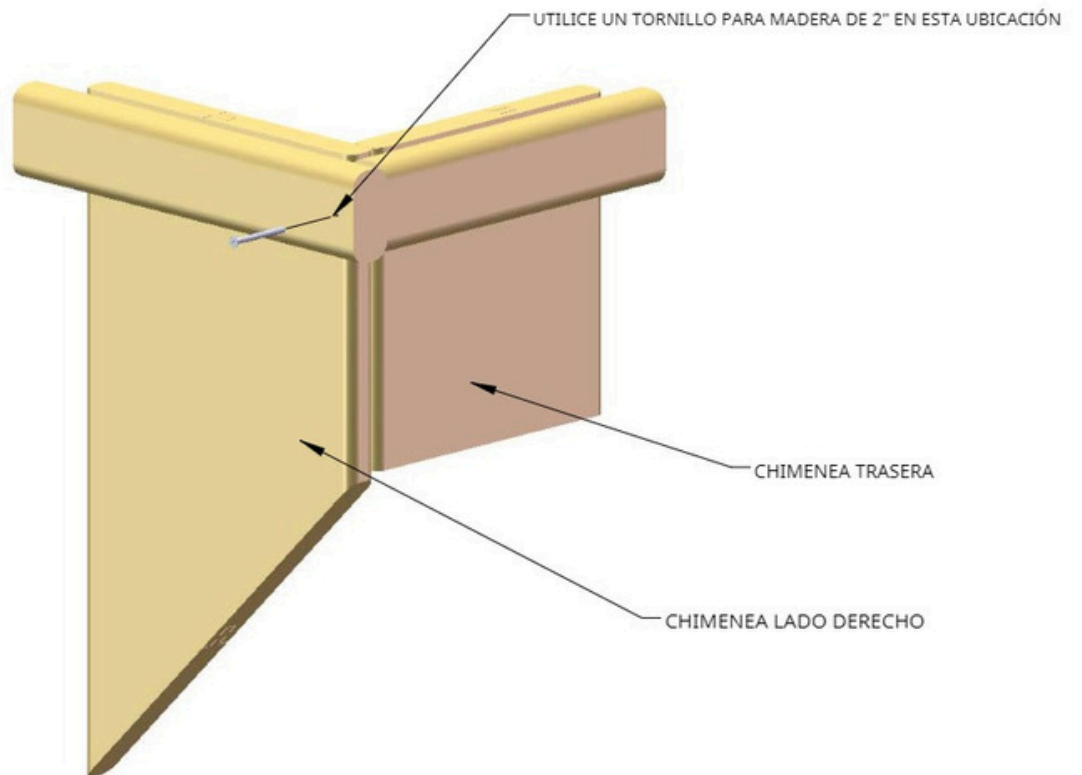

PASO 5: CHIMENEA

1: FIJE LOS LATERALES DE LA CHIMENEA DESDE LOS LADOS ANTERIORES PARA FORMAR LA CHIMENEA CON TORNILLOS PARA MADERA DE 2" Y 1-1/4".

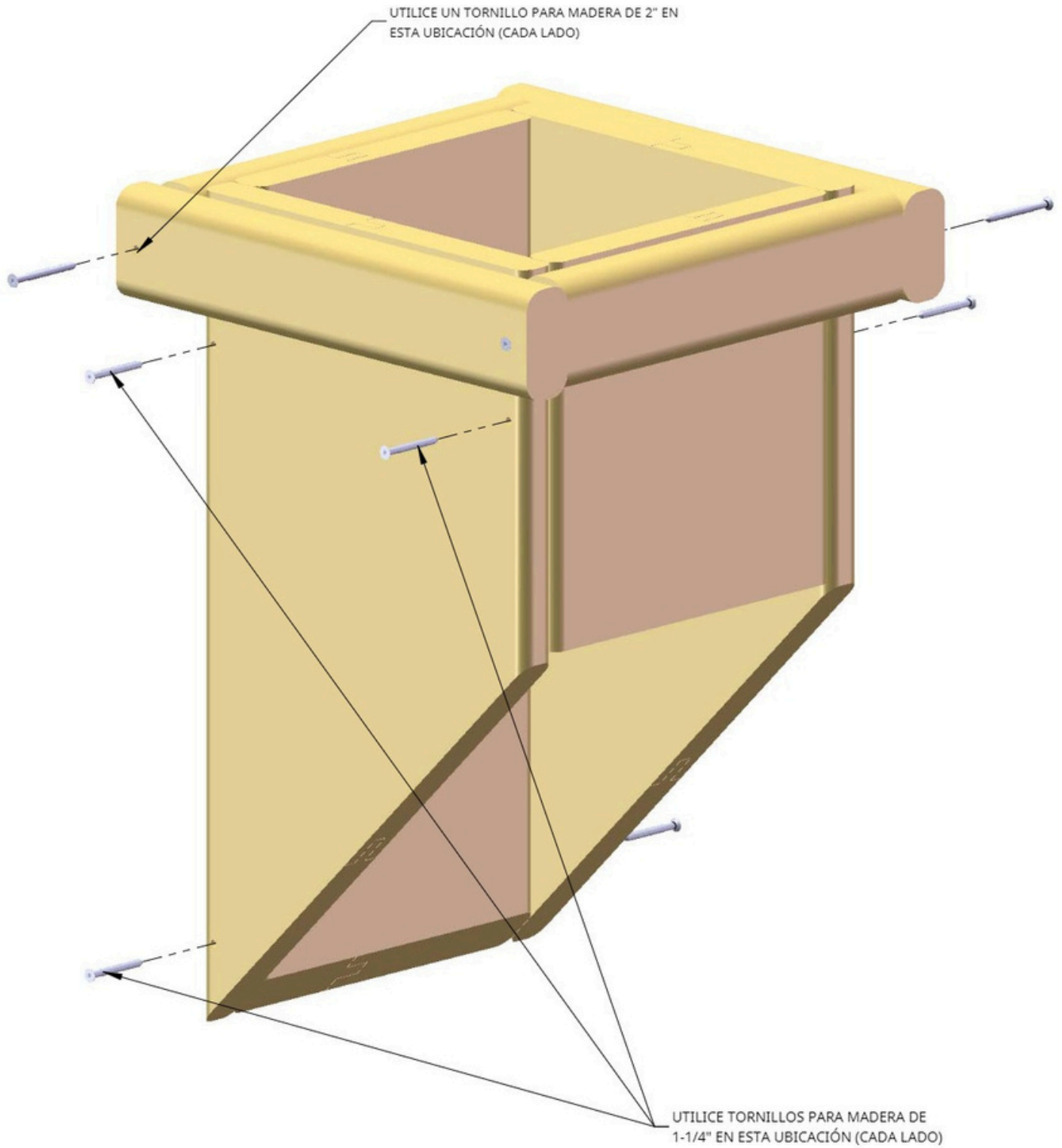

PASO 6: CHIMENEA

1: COLOQUE EL CONJUNTO DE CHIMENEA EN EL TECHO DE MODO QUE EL INTERIOR DE LA PARED TRASERA APOYE CONTRA EL BLOQUE.

2: FIJE LA CHIMENEA AL BLOQUE DE MONTAJE DE LA CHIMENEA CON UN TORNILLO PARA MADERA N.º 8 X 1-1/2" EN CADA LADO.

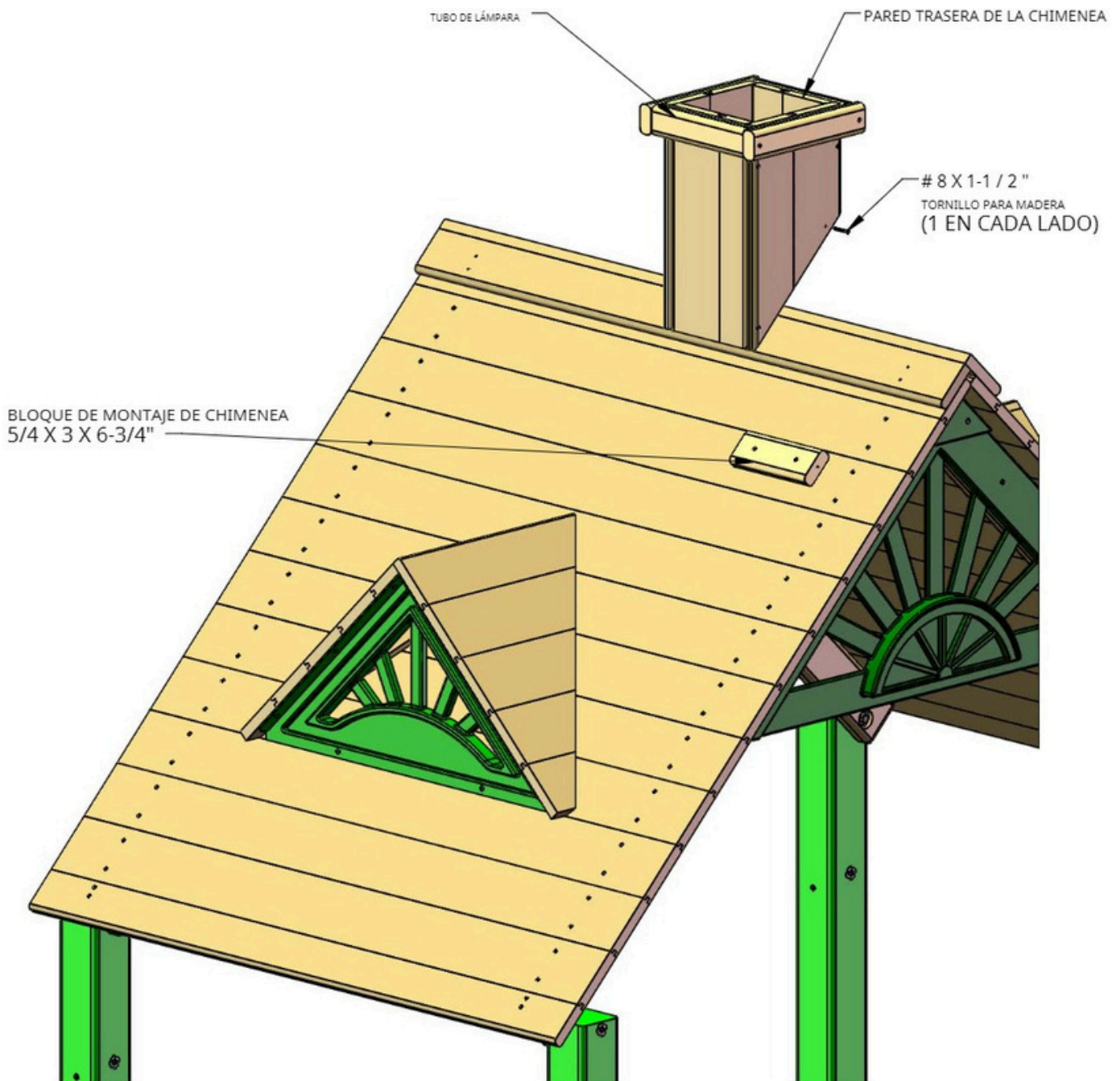

LA UNIDAD ANTERIOR PUEDE NO SER SU JUEGO EXACTO.
SE MUESTRA SÓLO CON FINES ILUSTRATIVOS.